

Használati és telepítési útmutató Hőszivattyús szárítógép



A felállítás, beszerelés és üzembe helyezés előtt **feltétlenül** olvassa el a használati útmutatót. Ezáltal megvédi önmagát és másokat, valamint elkerüli a károkat.

Tartalom

Az ön hozzájárulása a környezetvédelemhez	7
Biztonsági utasítások és figyelmeztetések	8
A szárítógép kezelése.....	20
Kezelőpanel	20
Érintőgombok és érintőkijelző érintőgombokkal	21
Főmenü	21
Példák a kezelésre	22
A mosodai kivitel kezelése	24
Első üzembe helyezés	26
A szárítógép bekapcsolása.....	26
Megjegyzés: figyelmeztetés külső eszközökre.....	27
A kijelző fényerejének beállítása.....	27
A dátum beállítása.....	27
Programcsomagok kiválasztása	28
Az üzembe helyezés befejezése.....	29
1. Ügyeljen a megfelelő ruhaápolásra	30
Mosás	30
Szárítás	30
Ápolási szimbólumok figyelembe vétele	30
2. A szárítógép betöltése.....	31
Az illatpatron rögzítési nyílásának ellenőrzése	31
3. A program kiválasztása	32
A szárítógép bekapcsolása.....	32
Programválasztás	32
4. Programbeállítás kiválasztása	33
Program alapmenüje	33
A szárítási fokozat kiválasztása	33
Időtartam kiválasztása (idővezérelt programok)	33
Extrák kiválasztása.....	34
Kímélő plusz	34
Gyűrődésvédelem.....	34
5. Program indítása.....	35
6. Program vége – ruhák kivétele	36
A program vége.....	36
Ruhák kivétele	36
Ápolási utasítások figyelembevétel	36

Időzítő	37
Programáttekintés	38
Címke szerinti program.....	38
Programcsomag.....	39
Standard	39
Sportruházat	43
Háztartási textíliák.....	44
Higiénia	45
WetCare.....	46
Nagy, lapos textíliák	46
Különleges programok	47
A program lefutásának megváltoztatása	48
Futó program módosítása	48
A program megszakítása	48
Megszakított program újbóli kiválasztása	48
Ruhák utántöltése	48
Illatpatron	49
Illatpatron behelyezése.....	49
Illatpatron kinyitása	51
Illatpatron bezárása.....	51
Illatpatron kivétele/cseréje.....	52
Tisztítás és ápolás	53
Tisztítási időintervallum.....	53
1. A szálszűrők tisztítása	53
2. A lábatatban lévő szűrő tisztítása.....	54
3. Jobb alsó rács/melegítéshez szükséges hőcserélő tisztítása	54
A szálszűrők tisztítása.....	55
Illatpatron kivétele	55
Látható szöszök eltávolítása.....	55
Szálszűrők és levegőcsatorna alapos tisztítása.....	56
Szűrő (a lábatatban).....	58
Az alsó szűrő kivétele	58
Az alsó szűrő tisztítása.....	59
Szűrő cseréje a lábatatban.....	60
A (lábazati) szűrőbetét tisztítása.....	62
Szűrőbetét kivétele	62
A hőcserélő hűtőbordáinak ellenőrzése.....	63
A (lábazati) szűrőbetét visszahelyezése	64
A (lábazati) szálszűrő visszaszerelése	64
Szálszűrő fedelének tisztítása és lezárása	65

Tartalom

Jobb alsó rács/Hőcserélő tisztítása	65
Rács kivétele.....	66
Hűtőbordák tisztítása.....	67
Rács visszaszerelése	67
A szárítógép tisztítása.....	68
Mi a teendő, ha	69
A program megszakadása és hibaüzenet a kijelzőn	69
Útmutatások a kijelzőn	72
Nem kielégítő szárítási eredmény	73
A szárítási folyamat nagyon hosszú ideig tart	74
Általános problémák	75
A lábazati szűrő regenerálása	76
Ügyfélszolgálat	77
Kapcsolatfelvétel üzemzavarok esetén	77
Utólag vásárolható tartozékok	77
Elhelyezés és csatlakoztatás	78
Előlnézet	78
Hátulnézet	79
Felállítási helyzetek	80
Oldalnézet.....	80
Acél lábazat.....	80
Felülnézet.....	80
Mosó-szárító torony	80
A szárítógép szállítása a rendeltetési helyre.....	81
Felállítás	82
A szárítógép szállítása a rendeltetési helyre	82
A szárítógép színtezése.....	82
A helyiség szellőzése.....	83
Külső vezérlő berendezések	83
Kondenzvíz-lefolyócső	84
Elektromos csatlakozás	86
Műszaki adatok	87
Megfelelőségi nyilatkozat.....	88
Üzemeltetési szint	89
Az üzemeltetési szint megnyitása.....	89
Hozzáférés kóddal	89
Kód változtatása	89
Demo program.....	89
Beállítások befejezése	89

Használat / Kijelzés	90
Nyelv	90
Nyelv beállítása	90
Nyelv meghatározás	91
Kijelző fényereje	91
Idő	91
Dátum.....	91
Hangerő.....	92
Maradék ned. kijelzése.....	92
Paraméterek láthatósága	92
Kikapcsolás kijelzése	93
Kikapcsolás mód „Gép“	93
Késleltetett indítás.....	94
Memória.....	94
Hőmérséklet egysége	94
Súlyegység.....	94
Logo	94
Kód változtatása.....	94
Programválasztás	95
Vezérlés.....	95
Programcsomag.....	96
Kedvencprogramok.....	96
Speciálisprogramok.....	98
Program elrendezése.....	99
Színek hozzá-rendelése	99
Folyamattechnológia.....	100
Gyűrődés-védelem	100
Szárítási fokozat	100
További hűtés	100
Hűtési hőmérséklet	100
Szerviz.....	101
Levegőút tisztítása.....	101
Szervizintervallum.....	101
Külső alkalmazások	102
Csúcsterhelés hangjelzés.....	102
Csúcsterhelés fertőtlenítés	102
KOM-Modul választása	102
Miele digitális termékek elérhetősége.....	102
WLAN.....	103
Hálózati idő.....	104
Távvezérlés.....	104
Remote Update.....	105
SmartGrid.....	105

Tartalom

Készülék paraméterek.....	106
Jogi információk.....	106
Érmebedobó berendezés	107
Érmebedobó berendezések beállítása.....	107
Visszajel.hang érmebedob.....	107
Fizető rendsz. reteszelése	108
„Fizetett“ hang törlés	108
Pénzbedobó felism. ideje.....	108
Hozzáadott id. fizetőrendszer	108
Hideg idővez. prog.időtart.	109
Meleg idővez. prog.időtart.....	109
Ingyenes programok.....	109

Az ön hozzájárulása a környezetvédelemhez

A csomagolás ártalmatlanítása

A csomagolás a kezelést szolgálja, és megvédi a készüléket a szállítási sérülésektől. A csomagolóanyagokat környezetvédelmi és hulladékkezelés-technikai szempontok alapján választottuk ki, és általában újrahasznosíthatók.

A csomagolásnak az anyagkörforgásba való visszavezetése nyersanyagot takarít meg. Használja az újrafelhasználható anyagok anyagspecifikus gyűjtőhelyeit, és vegye igénybe az anyagspecifikus visszajuttatási lehetőségeket. A szállítási csomagolást a Miele szaktereskedő visszaveszi.

A régi készülék ártalmatlanítása

Az elektromos és elektronikus készülékek számos értékes anyagot tartalmaznak. Ugyanakkor tartalmaznak olyan anyagokat, elegyeket és alkatrészeket is, amelyek működésükhöz és biztonságosságukhoz voltak szükségesek. A háztartási szemétbe kerülve, illetve nem szakszerű kezelés esetén ezek veszélyeztethetik az emberi egészséget és károsíthatják a környezetet. Ezért régi készülékét semmi esetre se dobja a háztartási szemétbe.



Helyette az önkormányzatoknál, a kereskedőknél vagy a Mielénél hivatalosan kijelölt, az elektromos és elektronikus készülékek ingyenes leadására és hasznosítására szolgáló gyűjtő- és visszavételi helyeket használja. Az esetlegesen az ártalmatlanítani kívánt régi készüléken maradt személyes adatok törléséért törvényileg ön felel. Önnek törvényi kötelessége, hogy a készülék által nem szo-

rosan körülzárt, roncsolás nélkül kivehető elhasznált elemeket és akkumulátorokat, valamint lámpákat roncsolás nélkül vegye ki. Vigye el ezeket egy megfelelő gyűjtőhelyre, ahol ingyenesen leadhatja őket. Gondoskodjon arról, hogy a régi készülékét az elszállításig gyermekek elől biztosan elzárt helyen tárolják.

Biztonsági utasítások és figyelmeztetések

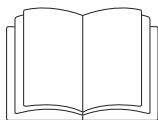

► Feltétlenül olvassa el ezt a használati utasítást.

Ez a szárítógép megfelel a biztonsági előírásoknak. Szakszerűtlen használata azonban személyi sérülésekhez és vagyoni károkhoz vezethet.

Olvassa el figyelmesen a használati útmutatót, mielőtt üzembe helyezi a szárítógépet. Fontos útmutatásokat tartalmaz a beépítéssel, a biztonsággal, a használattal és a karbantartással kapcsolatban. Ezáltal megóvja saját testi épségét, valamint elkerüli a szárítógép károsodását.

Az IEC 60335-1 szabványnak megfelelően a Miele kifejezetten felhívja a figyelmet arra, hogy a szárítógép telepítéséről szóló fejezetet, valamint a biztonsági előírásokat és figyelmeztetéseket feltétlenül el kell olvasni és be kell tartani.

A Miele nem tehető felelőssé azokért a károkért, amelyek ezeknek az útmutatásoknak a figyelmen kívül hagyásából származnak.

Őrizze meg ezt a használati utasítást és adja azt tovább az esetleges következő tulajdonosnak.

Ha további személyeket tanítanak be a szárítógép kezelésére, akkor a jelen biztonsági utasításokat és figyelmeztetéseket hozzáférhetővé kell tenni számukra, és/vagy el kell nekik magyarázni azokat.

Rendeltetésszerű használat

- ▶ A szárítógép kizárólag olyan vízzel kimosott textíliák szárítására alkalmas, amelyeket a gyártó az ápolási címkén szárításra alkalmasnak nyilvánított. Minden más felhasználás veszélyes lehet. A Miele nem felel a nem rendeltetésszerű használatból vagy helytelen kezelésből eredő károkért.
- ▶ Ez a szárítógép nyilvános helyeken is üzemeltethető.
- ▶ Ez a szárítógép nem alkalmas a szabadban történő használatra.
- ▶ Olyan személyeknek, akik fizikai, érzékelési vagy értelmi képességeik, tapasztalatlanságuk vagy tudatlanságuk miatt nincsenek abban az állapotban, hogy a szárítógépet kezelhessék, nem szabad azt felelős személy felügyelete vagy útmutatása nélkül használniuk.
- ▶ A 8 év alatti gyermekeket tartsa távol a szárítótól kivéve, ha állandó felügyelet alatt állnak.
- ▶ 8 év feletti gyermekek csak akkor kezelhetik a szárítógépet felügyelet nélkül, ha úgy elmagyarázták nekik a használatát, hogy biztonságosan tudják kezelni. A gyermekeknek fel kell tudniuk ismerni és meg kell tudniuk érteni a helytelen kezelés lehetséges veszélyeit.
- ▶ Gyermekeknek nem szabad a szárítógépet felügyelet nélkül tisztítani vagy karbantartani.
- ▶ Ügyeljen azokra a gyermekekre, akik a szárítógép közelében tartózkodnak. Soha ne hagyja a gyermekeket a készülékkel játszani.

Biztonsági utasítások és figyelmeztetések

Műszaki biztonság

- ▶ Telepítés és üzemeltetés előtt ellenőrizze, hogy a szárítógépen vannak-e látható külső sérülések.
Sérült szárítógépet nem szabad telepíteni és üzembe helyezni.
- ▶ Ne hajtson végre olyan módosításokat a szárítógépen, amelyeket a Miele nem kimondottan engedélyezett.
- ▶ Lehetséges az önálló vagy a hálózattal nem szinkronban álló energiaellátó rendszer időszakos vagy folyamatos üzemeltetése (például szigethálózatok, biztonsági tartalékrendszerek). Az üzemeltetés feltétele, hogy az energiaellátó rendszer megfeleljen az EN 50160 vagy hasonló szabvány előírásainak.
A házi elosztórendszerrel és ezzel a Miele termékkel kapcsolatban előírányzott óvintézkedéseket a működést és a működési módot tekintve sziget üzemben vagy a hálózattal nem szinkronban álló üzemen is biztosítani kell, illetve azonos intézkedésekkel kell helyettesíteni a telepítésnél. Mint például a VDE-AR-E 2510-2 aktuális kiadványában leírtak szerint.
- ▶ Biztonsági okokból (túlmelegedésből eredő tűzveszély) ne használjon hosszabbító kábelt.
- ▶ Amennyiben a hálózati csatlakozóvezeték sérült, akkor azt a Miele által felhatalmazott szakembernek kell kicserélnie a felhasználó veszélyeztetésének elkerülése érdekében.
- ▶ A szárítógép elektromos biztonsága csak akkor biztosított, ha az előírás-szerűen felszerelt védővezető rendszerre van rácsatlakoztatva. Nagyon fontos, hogy ezt az alapvető biztonsági feltételt ellenőrizték, és kétség esetén az épület villamos szerelvényeit egy szakember felülvizsgálja. A Miele nem vállal felelősséget olyan károkért, amelyeket hiányzó vagy szakadt védővezető okozott.
- ▶ A szakszerűtlen javítás előre nem látható veszélyekbe sodorhatja a felhasználót, amelyekért a Miele nem vállal felelősséget. Javításokat csak a Miele által feljogosított szakemberek végezhetnek, különben a következményi károkra a garancia nem vonatkozik.

Biztonsági utasítások és figyelmeztetések

- ▶ Hibás alkatrészeket csak eredeti Miele alkatrészekre szabad kicserélni. Csak ezeknél az alkatrészeknél biztosított, hogy a biztonsági követelmények teljes mértékben teljesülnek.
- ▶ A nem időben és nem szakszerűen végrehajtott karbantartás esetén nem zárható ki a teljesítménycsökkenés, a működési zavar és a tűzveszély.
- ▶ Hiba esetén vagy tisztításnál és ápolásnál ez a szárítógép elektromosan csak akkor van leválasztva a hálózatról, ha
 - a hálózati kapcsolat megszakadt
 - az épületvillamossági biztosító(k) ki van(nak) kapcsolva, vagy
 - a villanyhálózat csavaros biztosítója(i) teljesen ki van(nak) csavarva.

Lásd a „Telepítés és csatlakoztatás“ fejezet „Villamos csatlakozás“ szakaszát.

- ▶ Ezt a szárítógépet nem szabad nem rögzített helyeken (pl. hajókon) működtetni.
- ▶ Vegye figyelembe az „Telepítés és csatlakoztatás“, valamint a „Műszaki adatok“ fejezetek utasításait is.
- ▶ A csatlakozódugó hozzáférhetőségét mindig biztosítani kell, hogy a szárítógépet le lehessen választani az elektromos hálózatról.
- ▶ Fixen bekötött csatlakozás esetén egy kapcsolót kell kialakítani, amely minden pólust leválaszt a hálózatról, hogy a szárítógépet le lehessen választani a hálózatról.
- ▶ A szárító alsó része és a padló közötti légrést nem szabad lábazati szegéllyel, magas szálú szőnyegpadlóval stb. lecsökkenteni. Ellenkező esetben a kielégítő levegő hozzáfűzés nem biztosított.
- ▶ A szárító ajtajának nyitási útjába nem szabad zárható ajtót, tolóajtót vagy szemből rácsapódó ajtót felszerelni.

Biztonsági utasítások és figyelmeztetések

▶ A szárítógép sajátos követelményei miatt (pl. hőmérséklet, nedveség, kémiai ellenálló képesség, kopásállóság és rezgés) speciális világító eszközzel van felszerelve. Ezt a speciális világító eszközt csak rendeltetés-szerűen szabad használni. Nem alkalmas helyiségek megvilágítására. A cserét csak a Miele engedélyével rendelkező szakember vagy a Miele vevőszolgálat végezheti el.

▶ Magyarázatok a hőszivattyúhoz és a hűtőközeghez:

- Ez a szárítógép gáz halmazállapotú hűtőközeggel működik, ami nem éghető és nem robbanásveszély.
- A szárítási folyamat alatti zúgó hangok, amelyeket a hőszivattyú ad ki, normálisak. A szárítógép kifogástalan működését nem befolyásolja.

 A túl korai üzembe helyezés a szárítógép károsodását okozza.

A hőszivattyú károsodhat.

Várjon a felállítás után egy órát, mielőtt a szárítógépet üzembe helyezi.

- Ebben a szárítógépben fluortartalmú üvegházhatású gázok vannak, Hermetikusan elzárva. A hűtőközeg megnevezése: R134a
A hűtőközeg mennyisége: 0,61 kg
A hűtőközeg globális felmelegedési potenciálja: 1430 kg CO₂ e
A készülék globális felmelegedési potenciálja: 872 kg CO₂ e

Szakszerű használat

- ▶ A maximális töltet mennyiség 8 kg (száraz ruha). Az egyes programokhoz tartozó, részben kisebb töltetmennyiségeket a „Programáttekintés” fejezetben találja meg.
 - ▶ Ne támaszkodjon vagy dőljön az ajtónak. A szárítógép különben felborulhat és megsebesítheti magát vagy másokat.
 - ▶ Minden szárítás után zárja be a szárítógép ajtaját. Így elkerülhet, hogy
 - a gyerekek megpróbáljanak bemászni a gépbe, vagy valamit abban eldugjanak.
 - kisállatok a gépbe másszanak.
 - ▶ A szárítógépet nem szabad nagynyomású tisztítóval és vízsugárral tisztítani.
 - ▶ A szárítógép felállítási helyiségét mindig tartsa por- és szőszmentesen. A beszívott levegőben található szennyeződések kedveznek az eltömődéseknek. Üzemzavar következhet be, és tűzveszély áll fenn.
 - ▶ Ezt a szárítógépet soha nem szabad
 - szálszűrő és (lábazatban lévő) szűrő nélkül üzemeltetni.
 - jobb alsó rács nélkül üzemeltetni.
 - sérült szálszűrőkkel és (a lábazatban lévő) szűrőkkel üzemeltetni.
Sérülés esetén a szálszűrőket és a szűrőket azonnal ki kell cserélni.
- A szárítógép túlságosan elszőszösödne, ami meghibásodáshoz vezetne.

Biztonsági utasítások és figyelmeztetések

- ▶ A szárítás során jelentkező működési zavarok elkerülése érdekében:
 - Minden szárítás után tisztítsa meg a szálszűrők felületét.
 - A szálszűrőt, szálszitákat, a jobb alsó rácsot és a levegőutakat emellett mindig külön meg kell tisztítani, ha a kijelzőn megjelenik az erre vonatkozó felszólítás.
- ▶ Ne helyezze a szárítógépet fagyveszélyes helyiségbe. A fagypont körüli hőmérséklet már károsítja a szárítógép működőképességét. A szivattyúba vagy a lefolyócsőbe kerülő fagyott kondenzvíz károkat okozhat.
A megengedett szobahőmérséklet 2 °C és 35 °C fok között van.
- ▶ Ha a kondenzvizet külsőleg vezeti el, biztosítsa a lefolyócsövet lecsúszás ellen, ha azt pl. egy mosdókagylóba akasztja. Különben a tömlő lecsúszhat, és a kifolyó kondenzvíz károkat okozhat.
- ▶ A kondenzvíz nem ivóvíz.
Fogyasztása károsíthatja az emberek és állatok egészségét.

Biztonsági utasítások és figyelmeztetések

- ▶ Tűzveszély miatt tilos a textíliákat szárítani akkor, ha azok
 - nincsenek kimosva.
 - nincsenek megfelelően kitisztítva és olaj- vagy zsírtartalmú vagy egyéb szennyeződések tartalmaznak (pl. konyharuhák vagy kozmetikai kendők étolaj-, olaj-, zsír- és krém maradványokkal). nem megfelelően kitisztított textíliáknál tűzveszély áll fenn az öngyulladás miatt, amely a szárítási folyamat befejezése után, a szárítón kívül következik be.
 - tűzveszélyes tisztítószerekkel vagy aceton, alkohol, benzin, petróleum, kerozin, feltároló, terpentin, viasz- és viaszeltávolító vagy vegyi anyagok maradványaival (pl. portörelőknél, felmosóknál, mosólapoknál) átitatódtak.
 - hajrögzítő, hajlakk, körömlakklemosó vagy ezekhez hasonló maradványokat tartalmaznak.

Az ilyen különösen erősen szennyezett textíliákat mossa ki alaposan:
használjon megnövelt mennyiségű mosószert és válasszon magas hőmérsékletet. Kétséges esetben ezeket mossa ki többször.

- ▶ Távolítson el minden tárgyat a zsebekből (mint pl. öngyújtó, gyufa).
- ▶ **Figyelmeztetés:** a szárítógépet soha ne kapcsolja ki a szárítási program befejezése előtt. Kivéve, ha minden darabot azonnal kivesz és úgy teregeti ki, hogy a hőt le tudják adni.

Biztonsági utasítások és figyelmeztetések

► Tűzveszély.

Ezt a szárítógépet nem szabad vezérelhető dugaszoló aljzaton (pl. időkapcsolón keresztül vagy csúcsteljesítmény-megszakítós berendezésen) üzemeltetni.

A szárítógép csak akkor üzemeltethető csúcsterhelés-szabályozó berendezéssel, ha az a Miele XCI-Box egységen keresztül van összekapcsolva a szárítógéppel és a szárítógép megfelelő beállításait végrehajtották.

Ha a szárítási programot a lehítési fázis befejezése előtt megszakítják, fenn áll a ruhák öngyulladásának veszélye.

► Tűzveszély miatt tilos textíliákat vagy termékeket szárítani,

- ha ipari kemikáliákat használtak a tisztításhoz (pl. egy vegytisztításnál).
- amennyiben azok túlnyomó részben habgumi-, gumi- vagy gumihoz hasonló részeket tartalmaznak. Ilyenek pl. a latex-habgumiból készült termékek, zuhanysapkák, vízálló textíliák, gumírozott termékek és ruhadarabok, habgumi-betétes fejpárnák.
- ha töltve vannak és sérültek (pl. párnák és dzsekik). A kihulló töltet tüzet okozhat.

► A program a lehítési fázissal ér végét. Sok program a lehítési fázissal végződik, annak biztosítására, hogy a ruhadarabok egy olyan hőmérsékleten maradjanak, amelyen nem károsodnak (pl. öngyulladás elkerülése).

Mindig azonnal és az összes ruhát vegye ki a program befejezése után.

Biztonsági utasítások és figyelmeztetések

- ▶ Öblítőszer vagy hasonló termékeket úgy kell alkalmazni, ahogyan azt az öblítőszer útmutatásában meghatározták.
- ▶ A szárítógép közelében ne tároljon vagy használjon benzint, petróleumot vagy egyéb könnyen gyulladó anyagokat. Az ilyen anyagok következtében tűz- és robbanásveszély áll fenn.
- ▶ Vezessen a szárítógéphez tiszta friss levegőt és ne klór-, fluor-, vagy más oldószergőzőkkel telített friss levegőt. A klór-, fluor-, vagy más oldószergőzőkkel telített friss levegő következtében fenn áll a tűzveszély.
- ▶ Nemesacél készülékrészek esetén:
A nemesacél felületek nem érintkezhetnek klór- és nátriumhipoklorid-tartalmú tisztító- és fertőtlenítőszerrel. Ezek a szerek a nemesacélon korróziót válthatnak ki.
Az agresszív klóros fehérítő lúgok gőzei ugyancsak korrozív hatásúak lehetnek.
Ezért ezeknek a szereknek a nyitott tartályait nem szabad a szárítógép közelében tárolni.

Biztonsági utasítások és figyelmeztetések

Illatpatron használata (megvásárolható tartozék)

- ▶ Csak az eredeti Miele illatpatront használhatja.
- ▶ Az illatpatront csak az eredeti csomagolásban tárolja, ezért őrizze azt meg.
- ▶ Az illatpatront vagy az illatpatronnal felszerelt szálszűrőt egyenesen tartsa és soha ne tegye le vagy billentse meg. Az illatanyag kifolyhat.
- ▶ A kifolyt illatanyagot azonnal törölje fel egy nedvszívó ronggyal: a padlóról, a szárítógépről, a szárítógép alkatrészeiről (pl. szálszűrő).
- ▶ A kifolyt illatanyagnak a testtel történő érintkezése esetén: A **bőrt** alaposan tisztítsa meg vízzel és szappannal. A **szemet** legalább 15 percen keresztül öblítse tiszta vízzel. Lenyelés esetén a **száját** alaposan öblítse ki tiszta vízzel. A szemmel történő érintkezés vagy a lenyelés után keressen fel egy orvost!
- ▶ Azonnal cserélje le a ruhát, amely érintkezésbe került a kifolyt illatanyaggal. A ruhát vagy a rongyokat alaposan tisztítsa meg bő vízzel és mosószerrel.
- ▶ Az alábbi útmutatások figyelmen kívül hagyása esetén tűzveszély vagy a szárítógép sérülésének a veszélye áll fenn:
 - Soha ne töltsön után illatanyagot az illatpatronba.
 - Soha ne használjon hibás illatpatront.
- ▶ Az üres illatpatront dobja a háztartási hulladékok közé és soha ne használja más célra.
- ▶ Kiegészítőleg vegye figyelembe az illatpatronhoz mellékelte tájékoztatót.

Tartozék

- ▶ A tartozékokat csak akkor szabad fel- vagy beszerelni, ha azt a Miele kifejezetten jóváhagyta. Amennyiben más alkatrészek kerülnek fel- vagy beszerelésre, akkor a garanciára, jótállásra és/vagy termékfelelősségre vonatkozó igények érvényüket veszítik.
- ▶ A Miele szárítógép és a Miele mosógép mosó-szárító toronyként is felállítható. Ehhez be kell szerezni a Miele mosó-szárító torony összeépítő készletet. Ügyeljen arra, hogy a mosó-szárító torony összeépítő készlet megfeleljen a Miele szárítógépnek és mosógépnek.
- ▶ Ügyeljen arra, hogy a megvásárolható tartozékként kapható Miele lábazat illeszkedjen ehhez a szárítógéphez.

 A Miele nem tehető felelőssé azon károkért, amelyek a biztonsági előírások és figyelmeztetések figyelmen kívül hagyásából származnak.

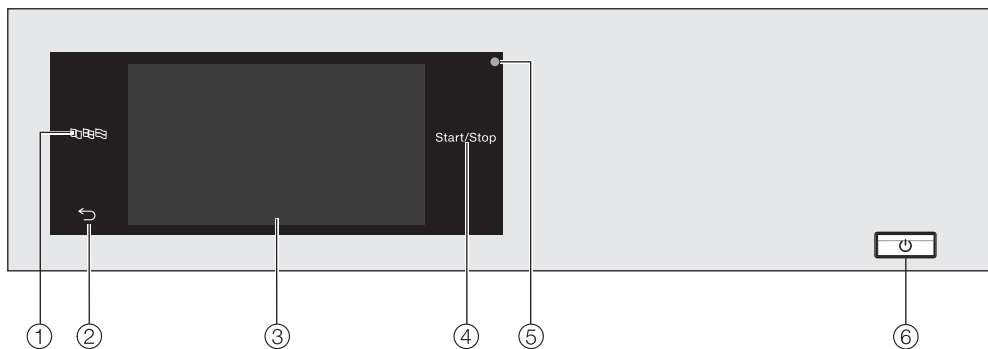

A szárítógép kezelése

Kezelőpanel



- ① **Nyelv érintőgomb**
A kezelés nyelvének kiválasztása.
A program végén újra az üzemeltetési nyelv jelenik meg.
- ② **Vissza érintőgomb** ↩
Egy szintet visszalép a menüben.
- ③ **Érintőkijelző**
- ④ **Start/Stop érintőgomb**
Elindítja a kiválasztott szárítóprogramot, illetve megszakít egy elindított programot. Ha az érintőgomb villog, el lehet indítani a kiválasztott programot.
- ⑤ **Optikai interfész**
A vevőszolgálat részére.
- ⑥ ① **gomb**
A szárítógép be- és kikapcsolásához. A szárítógép energiatakarékossági okokból automatikusan kikapcsol. Erre a program befejezése/gyűrdésvédelem után 15 perccel, illetve a bekapcsolás után kerül sor, ha nem történik további kezelés.

Érintőgombok és érintőkijelző érintőgombokkal

A ,  és *Start/Stop* érintőgomb, valamint a kijelzőn lévő érintőgombok ujjérintésre működnek. Minden érintést billentyűhang hagy jóvá. A billentyűhang hangerejét módosíthatja vagy ki is kapcsolhatja (lásd az „Üzemeltetői szint” fejezetet).

Az érintőgombokkal ellátott kezelőfelületet és az érintőkijelzőt hegyes vagy éles tárgyak, mint pl. ceruzák, tollak megkarcolhatják. Csak az ujjával érjen hozzá a kezelőfelülethez.

Főmenü

A szárítógép bekapcsolását követően a kijelzőn megjelenik a főmenü.

A főmenüből juthat valamennyi fontos almenübe.

Az  érintőgomb megérintésével a főmenübe jut vissza. A korábban beállított értékek nem kerülnek mentésre.

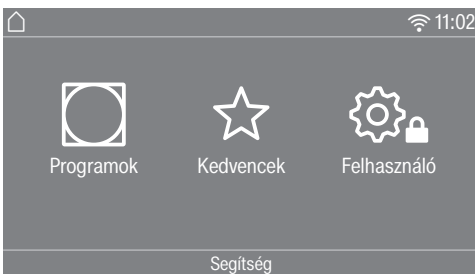

Programok

A szárítóprogramok kiválasztásához.

Kedvencek

12 kedvenc szárítóprogram kiválasztásához, amelyeket az üzemeltető testre szabhat vagy elmenthet (lásd az „Üzemeltetői szint” fejezet „Kedvenc programok” szakaszát).

Üzemeltető

Az üzemeltetői szinten a szárítógép elektronikáját hozzá lehet igazítani a változó követelményekhez (lásd az „Üzemeltetői szint” fejezetet).

Csatlakoztatás

Csatlakoztatáskor a(z)  szimbólum a szárítógéphez csatlakoztatott hálózat (SSID) jelerősségét jelenti. A szimbólum megérintésével megjelenítheti a hálózat nevét.

Súgó

Megjelenítheti a súgót a kezeléshez.

A szárítógép kezelése

Példák a kezelésre

Választéklisták

Programok menü (egyszeres választás)



Balra vagy jobbra lapozhat a kijelző simításával. Ehhez az ujját helyezze az érintőkijelzőre, és mozgassa az ujját a kívánt irányba.

A narancssárga gördítősáv mutatja, hogy további választási lehetőségek következnek.

Érintsen meg egy programnevet, hogy kiválasszon egy szárítóprogramot.

A kijelző a választott program alapmenüjébe vált.

Extrák menü (többszörös választás)

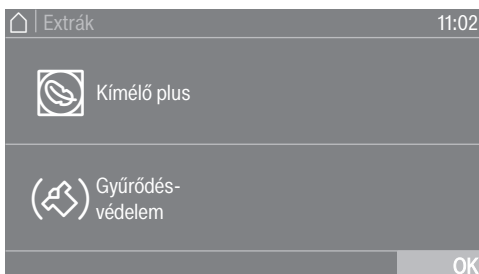

Érintsen meg egy vagy több *Extrát* azok kiválasztására.

Az aktuálisan kiválasztott *Extrák* narancsszínűek.

Egy *Extra* törléséhez érintse meg újra az *Extra* lehetőséget.

Az OK érintőgombbal a kijelölt *Extrák* aktiválódnak.

Számértékek beállítása

Egyes menükben be lehet állítani a számértékeket.

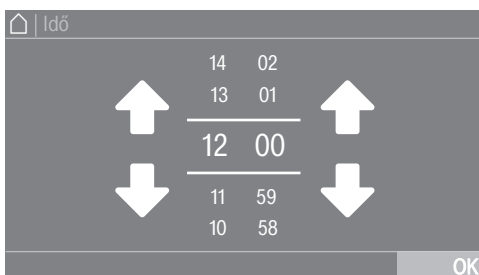

A számokat felfelé vagy lefelé simítással adja meg. Az ujját helyezze a módosítandó számjegyre, és mozgassa az ujját a kívánt irányba. Az OK érintőgombbal a beállított számérték rögzítésre kerül.

Tanács: Egyes beállításoknál az érték-tartomány és a lépéstávolság függvényében számjegyblokkon keresztül is beállítható egy érték. Ha a számjegyeket csak rövid ideig érinti meg, megjelenik a számjegyblokk. Amint egy érvényes értéket adott meg, az OK érintőgomb zöldre vált.

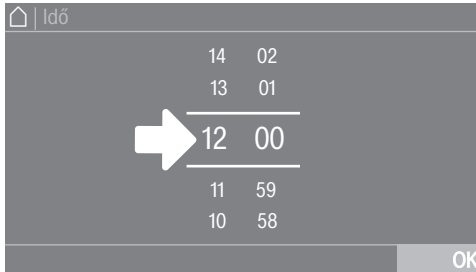

- Érintse meg röviden a két vonal közötti számjegyeket.

Egy számjegyblokk megnyílik.

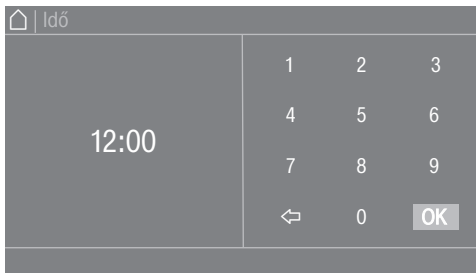

- Érintse meg a számjegyeket, majd erősítse meg az OK érintőgombbal.

Legördülő menü

A legördülő menüben különböző információkat jeleníthet meg, pl. egy szárító-programhoz.

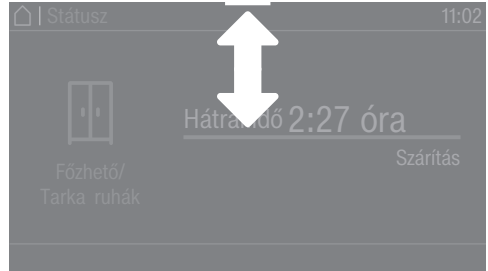

Ha a képernyő felső szélén, a kijelző közepén egy narancsszínű sáv jelenik meg, megjelenítheti a legördülő menüt. Érintse meg a sávot, és húzza az ujját a kijelzőn lefelé.

Kilépés a menüszintből

- Az előző képernyőhöz történő visszatéréshez érintse meg a ↵ érintőgombot

Az eddig bevitt, de az OK gombbal nem jóváhagyott adatokat a rendszer nem menti el.

Súgó megjelenítése

Egyes menüknél megjelenik a Segítség a kijelző alsó sorában.

- Érintse meg az Segítség érintőgombot az útmutatások megjelenítéséhez.
- Az előző képernyőhöz történő visszatéréshez érintse meg az Zárás érintőgombot.

A szárítógép kezelése

A mosodai kivitel kezelése

A programozás állapotától függően a kezdőmenün különböző megjelenítések láthatók (lásd az „Üzemeltetői szint” fejezet „Vezérlés” szakaszát).

Az egyszerűsített kezelést a gyorsválasztón keresztül lehet elvégezni. A kezelő személyek nem tudják módosítani az előre beállított programokat.

Mosoda-egyszerű



Maximum 12 és minimum 4 program választható ki.

Az üzemeltetői szint beállításaitól függően a programok kerettel vagy anélkül is megjeleníthetők.



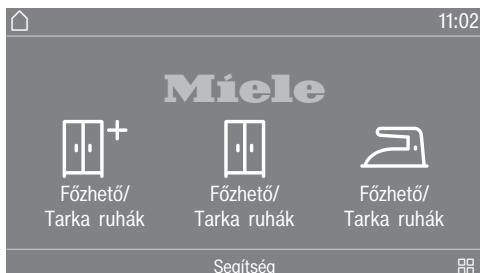



Mosoda-több



Az első 3 program közvetlenül kiválasztható. A(z)  kiválasztási listán keresztül legfeljebb még további 9 program választható ki.

Szimbólumok a kijelzőn

Szárítási fokozatok

-  Extra száraz
-  Szekrényszáraz plusz
-  Szekrényszáraz
-  Vasalásszáraz plusz
-  Vasalásszáraz
-  Mángorlásszáraz

Mosoda logo idő belülről / Mosoda logo idő kívülről



4 idővezérelt program választható, különböző hőmérsékleti szinttel.

- 🌡️ hőmérsékleti szint hideg
- 🌡️ hőmérsékleti szint alacsony
- 🌡️ hőmérsékleti szint közepes
- 🌡️ hőmérsékleti szint magas

Mosoda logo idő kívülről: a szárítógép csak akkor működik megfelelően, ha egy külső egységen keresztül egy külső időt is beállítunk neki.

Első üzembe helyezés

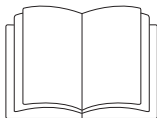

⚠ Helytelen telepítés miatt bekövetkező személyi sérülések vagy anyagi károk.

A szárítógép helytelen telepítése személyi sérüléseket vagy anyagi károkat okozhat.

A szárítógépet megfelelően helyezze el az első üzembe helyezés előtt és szabályszerűen csatlakoztassa. Vegye figyelembe az „Elhelyezés és csatlakoztatás” fejezetet.

⚠ Túl korai üzembe helyezés okozta károk.

Ennek következtében a hőszivattyú károsodhat a szárítógépben.

Várjon a felállítás után egy órát, mielőtt a szárítógépet üzembe helyezi.

Teljes egészében végezze el az első üzembe helyezést.

Az első üzembe helyezés során rögzítse a szárítógép mindennapi üzemeltetéshez szükséges beállításokat. Egyes beállításokat csak az első üzembe helyezés során módosíthat. Ezután ezeket a beállításokat csak a Miele vevőszolgálat tudja módosítani.

A beállításokat emellett az „Üzemeltetői szint” fejezet is ismerteti.

A szárítógép bekapcsolása

- Nyomja meg a  gombot.

Megjelenik az üdvözlő képernyő.

Tanács: Az első üzembe helyezés során mindig visszaléphet az előző képernyőnézetre, ha korrigálni szeretne egy korábban megadott adatot.

- Az előző képernyőre való visszatéréshez nyomja meg a(z)  érintőgombot.

A kijelző nyelvének beállítása

Felszólítást kap a kijelző nyelvének megadására. A nyelvet bármikor át lehet állítani (lásd az „Üzemeltetői szint” fejezet „Nyelv” szakaszát).

Nyelv		
deutsch	english (CA)	english (US)
english (AU)	english (GB)	español
		OK

- Lapozzon jobbra vagy balra, amíg a kívánt nyelv meg nem jelenik.
- Érintse meg a kívánt nyelv érintőgombját.

A választott nyelv narancs színű, és a kijelző a következő beállítására vált.

Megjegyzés: figyelmeztetés külső eszközökre

Megjelenik egy megjegyzés a külső hardverről.

- Hagyja jóvá az OK érintőgombbal.

Az első üzembe helyezés előtt csatlakoztassa az XCI-Box vagy XCI-AD tartozékot. Másik lehetőség, hogy tolja be a kommunikációs modult a szárítógép hátoldalán lévő modulfiókba. Ehhez le kell választani a szárítógépet a hálózatról. Csak ezt követően kezdje meg az üzembe helyezést.

A kijelző fényerejének beállítása

Megjelenik egy felszólítás a kijelző fényerejének beállítására.

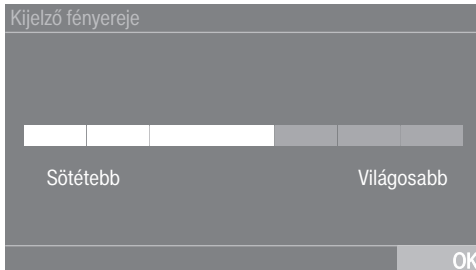

- Tartsa az ujját a szegmenseken, amíg a kívánt fényerőt el nem éri.

A kiválasztott fényerőfokozatot narancs szín jelöli.

- Hagyja jóvá az OK gombbal.

A kijelző a következő beállításra vált.

A dátum beállítása

Dátum		
21	Május	2026
22	Június	2025
23	Július	2024
24	Augusztus	2023
25	Szeptember	2022

- Az ujját helyezze a módosítandó értékre, és mozgassa az ujját a kívánt irányba.
- Ha minden értéket beállított, hagyja jóvá az OK érintőgombbal.

A kijelző a következő beállításra vált.

Első üzembe helyezés

Az idő lekérdezésének jóváhagyása

A kijelzőn megjelenik a következő kérdés:

Az órajelzés elhagyható?

- Érintse meg az Igen vagy a Nem érintőgombot.

Ha az Igen lehetőséget választotta, átvigyorja a(z) Idő beállítását.

Ha a Nem lehetőséget választotta, a kijelző a(z) Idő beállításra vált.

Idő beállítása

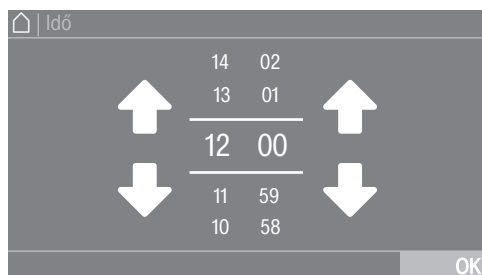

- Az ujját helyezze a módosítandó számjegyre, és mozgassa az ujját a kívánt irányba.

- Hagyja jóvá az OK érintőgombbal.

A kijelző a következő beállításra vált.

Programcsomagok kiválasztása

Különböző programokat választhat ki a programcsomagokból.

A már aktív programokat narancs szín jelöli.



- Lapozzon jobbra, amíg meg nem jelenik a következő, nem narancs színnel jelölt program.

- Érintse meg a kívánt program érintőgombját.

Narancs szín jelöli a kiválasztott programot.

- További programokat is kiválaszthat.

Tanács: Ha újra megérinti a program érintőgombját, deaktiválja a kiválasztott programot.

- Ha nem szeretne újabb programokat kiválasztani, hagyja jóvá az OK érintőgombbal.

A kijelző a következő beállításra vált.

Érmebedobó berendezés beállítása

Ha érmebedobó berendezést szeretne beállítani, olvassa el az „Üzemeltetési szint” fejezet „Érmebedobó berendezés” szakaszát. A beállításokat csak az első üzembe helyezés során lehet elvégezni. Ha később módosítani szeretné, tájékozódjon a Miele vevőszolgálatánál.

Ha nem akar érmebedobó berendezést beállítani, átgorthatja ezt a beállítást.

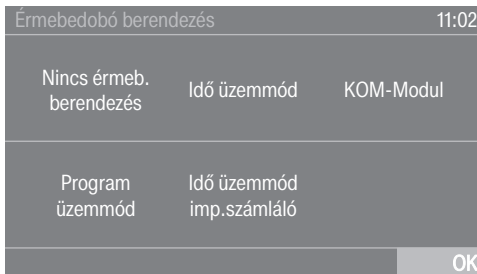

- Érintse meg az Nincs érmeb. berendezés érintőgombot.

A kijelző a következő beállításra vált.

Az üzembe helyezés befejezése

Az üzembe helyezés csak akkor fejeződik be, ha a végén teljesen lefuttatja a(z) Telepítés programot.

A program 20 percig tart, és üres dobbal kell lefuttatni.

Áramkimaradás esetén (vagy a(z) ① gombbal való kikapcsolás esetén) vagy a Telepítés program előtt vagy közben az üzembe helyezés megszakad. Ebben az esetben az első üzembe helyezést újra el kell végezni.

- Hagyja jóvá az OK érintőgombbal.



- Érintse meg a villogó Start/Stop érintőgombot.
- A program lefutása után kapcsolja ki a szárítógépet, majd rövid idő elteltével kapcsolja vissza.

Befejeződött az üzembe helyezés, és a szárítógép készen áll a szárítás elvégzésére.

1. Ügyeljen a megfelelő ruhaápolásra

Mosás

- Az erősen szennyezett textíliákat különösen alaposan mossa ki. Használjon elegendő mosószert, és magas hőmérsékleten mosson. Kétség esetén mossa ki többször az ilyen textíliákat.
- Az új és színes textíliákat különösen alaposan és külön mossa ki. Ezeket a textíliákat ne szárítsa együtt világos textíliákkal. Ezek a textíliák a szárítás-kor elszíneződhetnek (a szárítógép műanyag alkatrészei is). Hasonlóképpen, a textíliákon különböző színű bolyhok lehetnek.







Szárítás

 A ruhákban maradt idegen tárgyak károkat okozhatnak. Az idegen tárgyak megolvadhatnak, megéghetnek vagy felrobbanhatnak. Távolítsa el az idegen tárgyakat, (pl. a mosószer-adagoló poharat, öngyújtót) a ruhák közül.

 A helytelen használat és kezelés tűzveszélyes lehet. A ruha meggyulladhat és tönkre teheti a szárítót és a körülötte lévő teret. Olvassa el és kövesse a „Biztonsági útmutatások és figyelmeztetések” fejezetet.

- Ellenőrizze, hogy a ruhák varrásai kifogástalan állapotban vannak-e. Így elkerülheti, hogy a ruhák töltete kiessen, amelyek tüzesethez vezethetnek.
- Melltartóknál a kibomlott merevítőt varrja vissza vagy távolítsa el.

Ápolási szimbólumok figyelembe vétele

Szárítás	
	normál/magasabb hőmérséklet*
	csökkentett hőmérséklet*
* Ebben a szárítógépben a kímélő szárítás miatt az ilyen szimbólumokkal ellátott textíliák együtt száríthatók.	
	gépben nem szárítható
Vasalás és mángorlás	
	nagyon forró
	forró
	meleg
	nem vasalható/mángorolható

2. A szárítógép betöltése

A ruha betöltése

A textíliák károsodhatnak.

Betöltés előtt olvassa el az 1. fejezetet: „Ügyeljen a megfelelő ruhaápolásra“.



- Nyissa ki az ajtót.
- Töltse be a ruhát.

A textíliák károsodhatnak.

Az ajtó becsukásakor ne csípjon be ruhadarabokat az ajtónyílásba.

Soha ne töltse túl a dobot. A ruha elhasználódhat és a szárítási eredmény gyengébb lehet. És erősebb gyűrődésképződéssel kell számolnia.

Az illatpatron rögzítési nyílásának ellenőrzése

Ha nem használ illatpatront, akkor ellenőrizze, hogy a nyílás be legyen zárva.

Az illatpatron kezeléséről részletesen az „Illatpatron“ fejezetben olvashat.

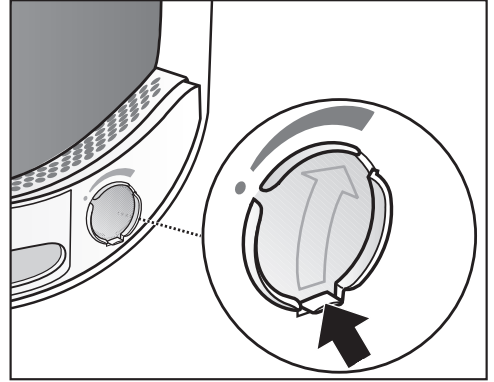

- A csúszkán található fület egészen le kell tolni (nyíl), hogy a nyílás be legyen zárva. Egyébként szöszök rakódnak le.

Az ajtó zárása

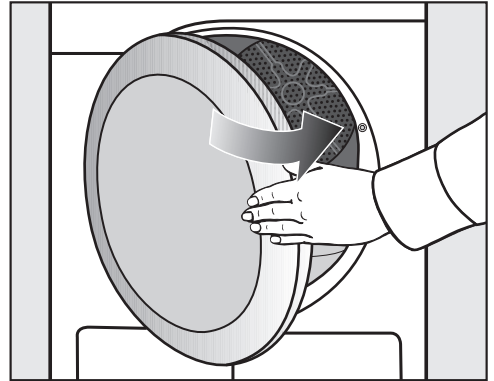

- Kis lendülettel csukja be az ajtót.

3. A program kiválasztása

A szárítógép bekapcsolása

- Nyomja meg a  gombot

A dobmegvilágítás bekapcsol.

A dobmegvilágítás néhány perc után automatikusan kialszik éppúgy, mint a programindítás után (energiatakarékoság).

Programválasztás

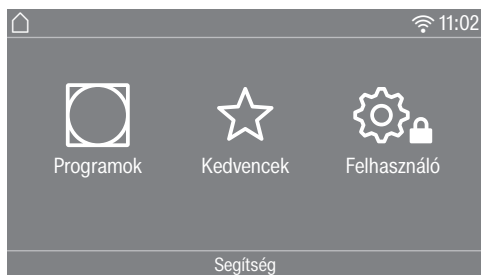

Különböző lehetőségek vannak egy program kiválasztására.

- Érintse meg a  Programok érintőgombot.



- Lapozzon a kijelzőn jobbra, amíg a kívánt program meg nem jelenik.
- Érintse meg a program érintőgombját.

A kijelző a szárítóprogram alapmenüjére vált át.

Alternatívaként választhat programot a következőn keresztül is:  Kedvencek*.

* Az előre beállított programokat a Kedvencek alatt már nem lehet módosítani.

- Érintse meg a  Kedvencek érintőgombot.

Megjelennek a programok. A programnevek között a gyárilag beállított paramétereket a szimbólumok jelzik (szárítási fokozat, extrák vagy idők).



- Lapozzon a kijelzőn jobbra, amíg a kívánt program meg nem jelenik.
- Érintse meg a program érintőgombját.

A kijelző a szárítóprogram alapmenüjére vált át.

4. Programbeállítás kiválasztása

Program alapmenüje

A szárítási fokozat kiválasztása

Az előre beállított szárítási fokozatot sok program esetén megváltoztathatja. A programtól függően különböző szárítási fokozatot választhat ki.

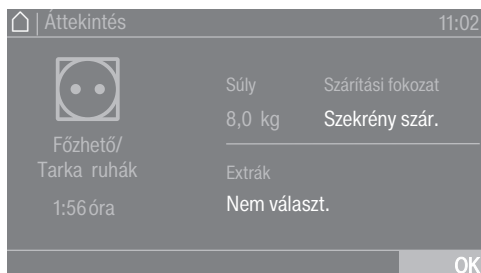

- Érintse meg az Szárítási fokozat érintőgombot.

Megnyílik a szárítási fokozat kiválasztása.



- Érintse meg a kívánt szárítási fokozat érintőgombját.

Időtartam kiválasztása (idővezérelt programok)

Kiválaszthatja a program időtartamát.*

Az időtartam kiválasztásának időkeretét a vevőszolgálat korlátozhatja.

- Idővezérelt pr. meleg = 0:20-2:00 óra
- Idővezérelt pr. hideg = 0:10-2:00 óra
- Kosár program/Kosár érzékeny = 0:20-1:30 óra
- Idővezérelt pr. meleg higiénia = 0:50-2:00 óra



- Érintse meg az Időtartam érintőgombot.

Megnyílik az időtartam beállításának kiválasztása.



- Válasszon egy időtartamot.
- Csak akkor hagyja jóvá az OK érintőgombbal, ha az a kijelzőn megjelenik.

4. Programbeállítás kiválasztása

Extrák kiválasztása

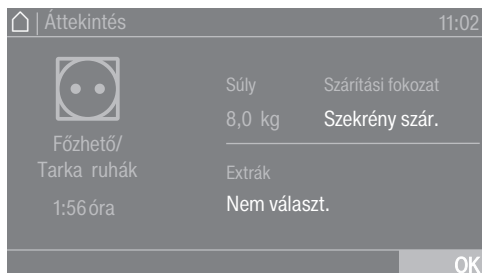

A szárítóprogramokat különböző extrákkal lehet kiegészíteni.

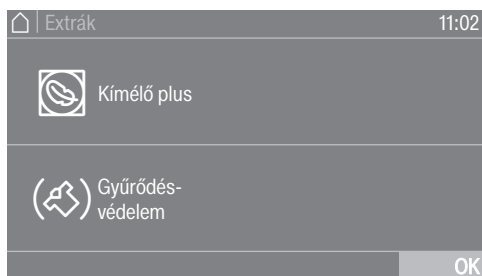

- Érintse meg az Extrák érintőgombot.



- Érintse meg a kívánt extra érintőgombját.
- Csak akkor hagyja jóvá az OK érintőgombbal, ha az a kijelzőn megjelenik.

A  vagy  kívánt extrához tartozó szimbólum világít.

Nem minden extra választható ki minden program esetén, csak azoknál ahol van értelme.

Kímélő plusz

Az érzékeny textíliákat a készülék alacsonyabb mechanikával (kevesebb dobfordulással) szárítja.

Gyűrődésvédelem

A dob a program vége után, a kiválasztott programtól függően, speciális ritmusban forog. Ez segít a program vége után a gyűrődések megakadályozásában.

A gyűrődésvédelem gyárilag ki van kapcsolva. Az üzemeltetői szinten különböző, akár 12 óráig terjedő időtartamra bekapcsolható.

Érmebedobó berendezés

Tanács: Ha van érmebedobó berendezés, figyelje a kijelzőn a fizetésre vonatkozó felszólítást.

A program elindítása után ne nyissa ki az ajtót vagy ne szakítsa meg a programot.
Beállítástól függően elveszhet a bedobott érme.

Program indítása

Villog a *Start/Stop* érintőgomb, ha el lehet indítani a programot.

- Érintse meg a *Start/Stop* érintőgombot.

Ha a késleltetett indítás kiválasztásra került, ez a kijelzőn is látható.

A késleltetett indítás lejárta után vagy azonnal az indítás után a kijelzőn látható a program időtartama. Emellett a program lefolyása a kijelzőn is látható.

Tanács: A legördülő menüben megjelenítheti a választott szárítási fokozatot vagy időtartamot és a kiválasztott extrákat.

Program időtartam/Maradék idő előrejelzés

A program időtartama a ruhák mennyiségétől, fajtájától és maradéknedvességtől függ. A szárítási fokozat programok időtartama módosulhat vagy ugrásszerűen megváltozhat. A szárítógép tanulásra képes elektronikája igazodik ezekhez a tényekhez és a kijelzett programidőtartam mindig egyre pontosabb lesz.

6. Program vége – ruhák kivétele

A program vége

Röviddel a program vége előtt a ruhák lehűlnek. A ruhákat ki lehet venni.

- A Vége felirat világít

Ha a (☞)* Gyűrődésvédelem program ki van választva, akkor a dob ciklikusan megfordul. Ezáltal csökkentheti a gyűrődések, ha a ruhákat nem veszi ki egyből a készülékből.

* A gyűrődésvédelem gyárilag ki van kapcsolva.

A szárítógép 15 perccel a program vége után automatikusan kikapcsol.

Ruhák kivétele

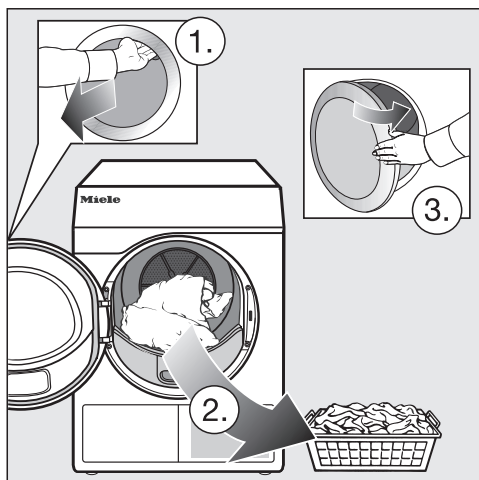

- Nyissa ki az ajtót.
- Mindig teljesen ürítse ki a dobot.

Az ott maradó ruhák a túlszáritással károsodhatnak.
Mindig vegye ki az összes ruhát a dobból.

- Kapcsolja ki a szárítógépet.

Ápolási utasítások figyelembevétele

Ez a szárítógép rendszeres karbantartást igényel, különösen folyamatos üzemeltetés esetén.

Tanács: Vegye figyelembe a „Tisztítás és ápolás” fejezetet. Először a „Tisztítási időközök figyelembe vétele” részt olvassa el.

A Késleltetett indítás funkciót a Üzemeltetési szint menüben aktiválni kell az időzítő futtatásához.



Az Indítás segítségével kiválaszthatja a program indításának vagy a program végének idejét.

Az időzítő beállítása

- Érintse meg az  Időzítő érintőgombot.
- Válassza ki az Vége, Indítás vagy az Indítás opciót.
- Állítsa be az óra- és percértékeket, és hagyja jóvá az OK érintőgombbal.



Az időzítő módosítása

A programindítás előtt a kiválasztott késleltetett indítási időt módosítani lehet.

- Érintse meg az ,  vagy  érintőgombot.
- Ha szeretné, módosítsa a megadott időt és hagyja jóvá azt az OK érintőgombbal.

Az időzítő törlése

A program indítás előtt a választott késleltetett indítási időt törölni lehet.

- Érintse meg az ,  vagy  érintőgombot.

A kijelzőn megjelenik a választott késleltetett indítási idő.

- Érintse meg az Törlés érintőgombot.
- Hagyja jóvá az OK érintőgombbal.

A választott késleltetett indítási idő törlésre kerül.

Az időzítő indítása

- Érintse meg a *Start/Stop* érintőgombot.

Az ajtó reteszel, és a kijelzőn a program indításáig hátralévő idő látható.

A program elindulása után a választott késleltetett indítási időt már csak a program megszakításával lehet módosítani.



A programot bármikor azonnal elindíthatja.

- Érintse meg az Azonnali indítás érintőgombot.

Programáttekintés

Minden *-al jelölt súly a száraz ruha súlyára vonatkozik.

Címke szerinti program

Pamut Eco 		maximum 8 kg
Termék	Normál nedvességű pamut ruhák, ahogyan a <i>Főzhető/Tarka ruha szekrényszárász</i> alatt olvasható.	
Megjegyzés	- Ebben a programban kizárólag <i>Szekrényszárász</i> szárítás történik. - A <i>Pamut</i>  program az energiafelhasználásra nézve a normál nedvességű pamut ruhák szárításánál a leghatékonyabb.	
Útmutató a vizsgálóintézetek számára	Vizsgálati program a 392/2012/EU rendelet szerint az EN 61121 alapján mérve.	
Pamut PRO		maximum 8 kg
Termék	Normál nedvességű pamut ruhák, ahogyan a <i>Főzhető/Tarka ruha szekrényszárász</i> alatt olvasható.	
Megjegyzés	Ebben a programban kizárólag <i>Szekrényszárász</i> szárítás történik.	

Programcsomag

Különböző programokat választhat ki a programcsomagokból. A programok a programlistában láthatók.

Standard

Főzhető/Tarka ruha		maximum 8 kg
Extra száraz, Szekrényszáraz plusz, Szekrényszáraz		
Termék	<ul style="list-style-type: none"> - Egy- és többretegű pamut textíliák. - Frottír törölközők/füldőlepedők/füldőköpenyek, pólók, alsóneműk, flanel/frottír ágynemű, bébiruha. - Munkaruhák, dzsekik, takarók, szoknyák, frottír/vászon kendők, ágyneműk, törölközők, füldőlepedők, főzésálló asztali textíliák vagy köpenyek. 	
Megjegyzés	<ul style="list-style-type: none"> - Az <i>Extra száraz</i> programot különböző, többretegű és különösen vastag textíliákhoz válassza. - Hurkolt textíliákat (pl. pólókat, alsóneműt, bébiruhát) ne <i>Extra száraz</i> programon szárítson, mert azok összemehetnek. 	
Vasalásszáraz plusz, Vasalásszáraz Mángorlásszáraz		
Termék	<ul style="list-style-type: none"> - Pamut vagy lenvászón textíliák. - Asztali textíliák, ágyneműk, keményített holmik. 	
Tipp	A mángorolni való ruhákat a mángorlásig tekerje össze, így nedvesek maradnak.	
Kímélő		maximum 4 kg*
Szekrényszáraz plusz, Szekrényszáraz, Vasalásszáraz		
Termék	<ul style="list-style-type: none"> - Könnyen kezelhető műszál, pamut vagy kevertszál textíliák. - Munkaruházat, köpeny, pulóver, ruha, nadrág, asztali textília, harisnya. 	
Megjegyzés	 automatikusan futtatva van.	

Programáttekintés

Expressz		maximum 4 kg*
Extra száraz, Szekrényszáraz plusz, Szekrényszáraz, Vasalásszáraz plusz, Vasalásszáraz, Mángorlásszáraz		
Termék	nem érzékeny textíliák a <i>Főzhető/Tarka ruha</i> programhoz	
Megjegyzés	Rövidebb program időtartam	
Finommosás		maximum 4 kg*
Szekrényszáraz plusz, Szekrényszáraz, Vasalásszáraz plusz		
Termék	<ul style="list-style-type: none"> - Érzékeny műszálás, pamut vagy kevertszálás textíliák. - Finom pulóverek, ruhák, nadrágok, köpenyek, asztalterítők, ingen, blúzok. - Fehérnemű és vasalt mintás textíliák. 	
Megjegyzés	Ebben a programban alacsonyabb a gyűrődésképződés.	
Tipp	A különösen gyűrődésszegény szárításhoz: csökkentse a ruhatöltetet.	
Ingek/blúzok		maximum 2 kg*
Szekrényszáraz, Vasalásszáraz plusz		
Termék	Ingek és ingblúzok.	
Farmer		maximum 3,5 kg*
Szekrényszáraz, Vasalásszáraz plusz		
Termék	Farmer anyagból készült nadrágok, farmerok, szoknyák, ingek.	
Gyapjú		maximum 2 kg*
Termék	Gyapjú anyagok és gyapjúkeverékből készült textíliák: pulóverek, kötött kabátok, harisnyák.	
Megjegyzés	<ul style="list-style-type: none"> - A gyapjú anyagok rövid időre fellazításra kerülnek és bolyhosabbak lesznek, de nem szárítódnak készre. - A textíliákat a program végén rögtön ki kell venni és a levegőn hagyni megszáradni. 	

Programáttekintés

Selyem		maximum 1 kg*
Termék	Szárítógéphez alkalmas selyem textíliák: blúzok, ingek	
Megjegyzés	<ul style="list-style-type: none"> - Program a gyűrődések csökkentésére. - A textíliákat nem szárítják készre. - A program vége után azonnal vegye ki a textíliákat. 	
Frottír		maximum 8 kg*
Termék	Nagy mennyiségű egy- vagy többretegű frottír textíliák. Például törölközők, fürdőlepedők, fürdőszálak, fürdőköpenyek, mosdókesztyűk vagy frottír ágyneműk.	
Megjegyzés	Ebben a programban kizárólag <i>Szekrényszáraz plusz</i> szárítás történik.	
Simítás		maximum 1 kg*
Szekrényszáraz, Vasalásszáraz plusz		
Termék	<ul style="list-style-type: none"> - Pamut- vagy lenvászon. - Könnyen kezelhető pamut, kevertszálás vagy műszálás textíliák: pamutnadrágok, anorákok, ingek. 	
Megjegyzés	<ul style="list-style-type: none"> - Program a mosógépben történt korábbi centrifugázás által okozott gyűrődések csökkentésére. - A textíliák nem lesznek készre szárítva. A textíliákat a program végén rögtön ki kell venni és a levegőn hagyni megszáradni. - Száraz ruhákhoz is alkalmas, amelyeket meghatározott időintervallumban simítanak. 	
Automatikus plusz		maximum 5 kg*
Szekrényszáraz plusz, Szekrényszáraz, Vasalásszáraz plusz		
Termék	Textíliákból álló vegyes töltet <i>Főzhető/Tarka ruha</i> és <i>Könnyen kezelhető</i> programokhoz.	
Mikroszál		maximum 7 kg*
Szekrényszáraz plusz, Szekrényszáraz		
Textília fajtája	Mikroszálás felmosók és tisztítókendők.	

Programáttekintés

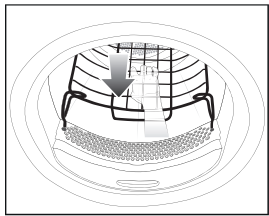
Idővezérelt program meleg		maximum 8 kg
Termék	<ul style="list-style-type: none">- Dzsekik, párnák, hálózsákok és más nagy méretű textíliák.- Több rétegű textíliák pl. nehéz pamut asztalterítők.- Egyedülálló ruhadarabok pl. törölközők, fürdőruha, mosogatóruhák.	
Megjegyzés	<ul style="list-style-type: none">- Többrétegű vagy nagy méretű textíliák pótlólagos szárítására, amelyek természetüknél fogva egyenetlenül száradnak.- Kevesebb vagy egyedülálló textíliák szárításához.- Először ne a leghosszabb időtartamot válassza. Próbálgatással állapítsa meg, melyik idő a legmegfelelőbb.	
Idővezérelt program hideg		maximum 8 kg
Termék	Minden textíliához, amelyet át kell szellőztetni.	
Kosárprogram		Kosárterhelés 3,5 kg
Kosár sensitív		Kosárterhelés 3,5 kg
Textíliák/ Termékek	<ul style="list-style-type: none">- Vegye figyelembe a használati útmutató szárítógép kosárról szóló utasításait.- Ezeket a programokat csak olyan szárítógépben szárítható termékek szárítására vagy átszellőztetésére használja, amelyeket nem célszerű mechanikai igénybevételnek kitenni.	
Megjegyzés	<ul style="list-style-type: none">- Ezeket a programokat csak a Miele szárítógép kosárral együtt (utólag vásárolható tartozék) szabad választani.- A <i>Kosár sensitív</i> programot hőmérsékletérzékeny termékek esetén válassza.- A szárító dob nem forog.- A szárítógép kosár nélkül nem érhető el megfelelő szárítási eredmény.- Vegye figyelembe a használati útmutató szárítógép kosárról szóló részét.	
		

Sportruházat

Sportruházat		maximum 3 kg*
Termék	Sport- és fitness ruházat gépben szárítható anyagból.	
Megjegyzés	Ebben a programban kizárólag <i>Szekrényszáraz</i> szárítás történik.	
Outdoor		maximum 2,5 kg*
Szekrényszáraz, Vasalásszáraz plusz		
Termék	Outdoor ruházat gépben szárítható anyagból.	
Impregnálás		maximum 2,5 kg*
Textíliák	Gépben szárítható textíliák szárításához, mint pl. microfaser, sí- és outdoor ruházat, finom tömött pamut (puplin) és asztalterítők.	
Megjegyzés	<ul style="list-style-type: none"> - Ez a program egy kiegészítő fixálási ütemet tartalmaz az impregnáláshoz. - Impregnált textíliákat kizárólag „membrántextíliákhoz alkalmas“ útmutatással rendelkező impregnálószerrel kezelje. Ezek az anyagok fluorvegyületekre épülnek. - Ne szárítson olyan textíliákat, amelyek parafintartalmú anyaggal vannak impregnálva. Ezek az anyagok miatt tűzveszély áll fenn. - Ebben a programban kizárólag <i>Szekrényszáraz</i> szárítás történik. 	
Újraaktiválás		maximum 2,5 kg*
Termék	Outdoor ruházat gépben szárítható anyagból.	
Megjegyzés	<ul style="list-style-type: none"> - A szálak kiegyenesesnek, javítva ezzel a víztaszító képességet. - Kizárólag <i>Szekrényszáraz</i> szárítás történik. 	

Programáttekintés

Háztartási textíliák

Toll ágynemű		maximum 2 kg*
Termék	Gépben szárítható ágyneműk (ágytakarók, pehellyel vagy tollal töltött fejpárnák).	
Megjegyzés	Ebben a programban kizárólag <i>Szekrényszáraz</i> szárítás történik.	
Tipp	A tollnak megvan az a tulajdonsága, hogy hő hatására szagot képez. A szárítás után az ágyneműt a szárítógépen kívül szellőztesse ki.	
Szintetikus ágynemű		maximum 2 kg*
Termék	Gépben szárítható ágyneműk (ágytakarók vagy szintetikus töltetű fejpárnák).	
Megjegyzés	Ebben a programban kizárólag <i>Szekrényszáraz</i> szárítás történik.	
Nagy méretű textíliák		maximum 4 kg*
Szekrényszáraz plusz, Szekrényszáraz, Vasalásszáraz, Mángorlásszáraz		
Termék	Nem érzékeny, nagy textíliák a <i>Főzhető/Tarka ruha</i> programhoz. Például a takaró lepedők, a többrétegű takarók, a nagy méretű textíliák.	

Higiénia

A higiéniai programok esetén a szárítás hosszabb ideig állandó hőmérsékleten történik (hosszabb hőtartási idő). Ezzel a mikroorganizmusok, pl. csírák vagy házioratkák elpusztulnak, és a ruhában csökken az allergének száma.

Ha a higiéniai programot idő előtt leállítják, a mikroorganizmusok nem pusztulnak el.

Ne szakítsa meg a programot.

Pamut higiénia		maximum 4 kg*
Termék	Pamut vagy vászon textíliák, amelyek közvetlen érintkezésbe kerülnek a bőrrel. Például fehérneműk, bébiruhák, ágyneműk, frottír törölközők, fürdőlepedők, fürdőköntösök, szauna törölközők vagy mosdókesztyűk.	
Megjegyzés	Ebben a programban kizárólag <i>Szekrényszáraz</i> szárítás történik.	
Könnyen kezelhető – Higiénia		maximum 4 kg*
Termék	<ul style="list-style-type: none"> - Könnyen kezelhető műszálás, pamut vagy kevertszálás textíliák. - Munkaruházat, köpeny, pulóver, ruha, nadrág, asztali textília, harisnya. 	
Megjegyzés	Ebben a programban kizárólag <i>Szekrényszáraz</i> szárítás történik.	
Idővezérelt program higiénia		maximum 4 kg*
Termék	<ul style="list-style-type: none"> - Dzsekik, párnák, hálósákok és más nagy méretű textíliák. - Több rétegű textíliák pl. nehéz pamut asztalterítők. - Egyedülálló ruhadarabok pl. törölközők, fürdőruha, mosogatóruhák. 	
Megjegyzés	<ul style="list-style-type: none"> - Többretegű vagy nagy méretű textíliák pótlólagos szárítására, amelyek természetüknél fogva egyenetlenül száradnak. - Kevesebb vagy egyedülálló textíliák szárításához. - Először ne a leghosszabb időtartamot válassza. Próbálgatással állapítsa meg, melyik idő a legmegfelelőbb. 	

Programáttekintés

WetCare

WetCare sensitiv		maximum 2,5 kg*
Termék	nem mosható felsőruházat	
Megjegyzés	rövid idő alatt megszárad és fellazul	
WetCare selyem		maximum 2,5 kg*
Székrenyszárász, Vasalásszárász plusz, Vasalásszárász		
Termék	nem mosható, gyűrődő felsőruházat	
WetCare intenzív		maximum 2,5 kg*
Székrenyszárász, Vasalásszárász, Vasalásszárász plusz, Mángorlásszárász		
Textília faj- tája	mosható felsőruházat	

Nagy, lapos textíliák

Főzhető/Tarka ruha 40 % maradéknedvesség		maximum 8 kg
Főzhető/Tarka ruha 25 % maradéknedvesség		maximum 8 kg
Könnyen kezelhető 20 % maradéknedvesség		maximum 4 kg*
Termék	<ul style="list-style-type: none">- Hotelek, ápolási otthonok vagy kórházak textíliái, amelyek további feldolgozás (vasalás, mángorlás, hajtogatás) igényelnek.- Ide tartoznak a főzhető/tarka ruhák és a könnyen kezelhető, mint például az ágyneműk, az asztali textíliák a vagy különböző frottír textíliák.	
Megjegyzés	<ul style="list-style-type: none">- A maradéknedvesség miatt a szövetszállak felduzzadnak, így könnyebben simíthatók.- Ezekben a programokban kizárólag <i>Mángorlásszárász</i> szárítás történik.	
Tipp	<ul style="list-style-type: none">- A mángorolni való ruhákat a mángorlásig tekerje össze, így nedvesek maradnak.- A ruhák a mángorlás megkezdése előtt hajtsa ki.	

Különleges programok

Összeállíthat 5 egyéni speciális programot, amelyeket szabadon választható nevekkel láthat el. Ezeket tüntesse fel a táblázatokban.

Ruhatöltet: maximum 8 kg (a száraz ruha/száraz termék tömege)

Példa

[Speciális programok 1] Dry+	
Maradék ned. program	
– Végső marad. nedvesség :	- 6 %
– Utólagos szárítási idő :	30 P
– Hőmérséklet :	60 °C

(1)
-
-
-
-
-
-
-

(2)
-
-
-
-
-
-
-

(3)
-
-
-
-
-
-
-

(4)
-
-
-
-
-
-
-

(5)
-
-
-
-
-
-
-

A program lefutásának megváltoztatása

Érmebedobó berendezés

Ha a program elindulása után kinyitja az ajtót, vagy megszakítja a programot, a bedobott pénz (a beállításoktól függetlenül*) elveszhet.

* Az első üzembe helyezés során vagy utólag a Miele vevőszolgálatán keresztül megadhat egy olyan módosítási időszakot, amely alatt a programváltoztatás megengedett.

Futó program módosítása

Egy futó program kiválasztása már nem lehetséges (védelem az akaratlan változtatás ellen). Ha egy új programot szeretne kiválasztani, először meg kell szakítania a futó programot.

 A helytelen használat és kezelés tűzveszélyes lehet.

A ruha meggyulladhat és tönkre teheti a szárítót és a körülötte lévő teret.

Olvassa el és kövesse a „Biztonsági útmutatások és figyelmeztetések” fejezetet.

A program megszakítása

- Érintse meg a *Start/Stop* érintőgombot.

A kijelzőn megjelenik a kérdés, hogy biztosan meg szeretné-e szakítani.

- Érintse meg az igen érintőgombot.

Megszakított program újbóli kiválasztása

- Nyissa ki és csukja be az ajtót.
- Válasszon ki és indítson el egy új programot.

Ruhák utántöltése

- Nyissa ki az ajtót.

 Égési sérülésveszély áll fenn, ha a forró ruhát vagy a szárító dobját megérinti.

Megégetheti magát.

Hagyja a ruhát lehűlni és óvatosan vegye ki.

- Helyezzen be ruhákat.
- Csukja be az ajtót.
- Indítsa el a programot.

Áramkimaradás

Ha a hálózatkiesést a szárítógép kikapcsolása okozta a  gombbal:

- kapcsolja be a szárítógépet.
- Érintse meg a *Start/Stop* érintőgombot.

Ha a hálózatkiesést áramkimaradás okozta:

- A hálózat helyreállása után az OK gombbal jóvá kell hagynia.
- Érintse meg a *Start/Stop* érintőgombot.

Hátralévő idő

A program lefolyásának változásai a kijelzőn időugrásokhoz vezethetnek.

Illatpatron behelyezése

Az illatpatronnal (utólag vásárolható tartozék) ruhájának szárításkor különleges illatot kölcsönözhet.

⚠ Az illatpatron helytelen használatának egészségkárosító hatásai lehetnek és tűzveszélyt okozhat.

A kifolyt illatanyagnak testtel való érintkezéskor egészségkárosító hatásai lehetnek. A kifolyt illatanyag tűzveszélyes lehet.

Először olvassa el a „Biztonsági utasítások és figyelmeztetések” fejezet, „Az illatpatron használata (utólag vásárolható tartozék)” szakaszát

Az illatpatront csak az ábra szerint tartsa. Ne tartsa ferdén, és ne billentse meg, mert az illatanyag kifolyik.

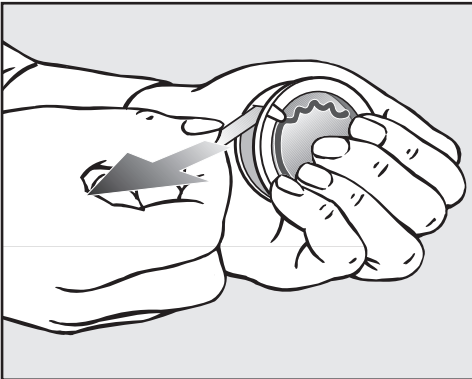

- Erősen markolja meg az illatpatront – hogy az ne nyíljon ki véletlenül.
- Húzza le a védőfóliát.
- Nyissa ki a szárítógép ajtaját.

Az illatpatron a felső szálszűrőbe kerül. A nyílás a süllyesztett markolat mellett van.

Ha nem használ illartartót, akkor a nyílás csúszkájának zárva kell maradnia, hogy ne gyűljenek össze a szöszök.

Csúsztassa le teljesen a fület a csúszkán (nyíl).

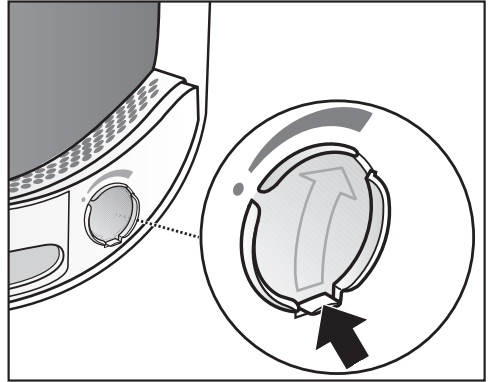

- Nyissa a csúszkát a fülén addig, amíg a fül teljesen felül van.

Illatpatron

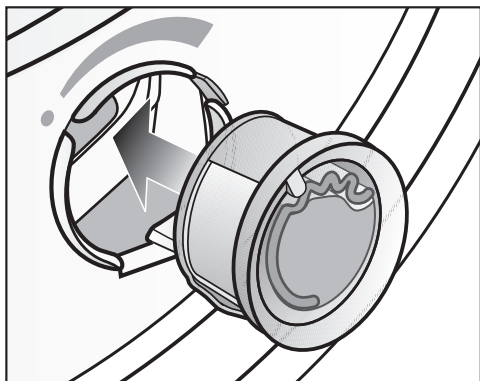

- Dugja az illatpatront ütközésig a nyílásba.

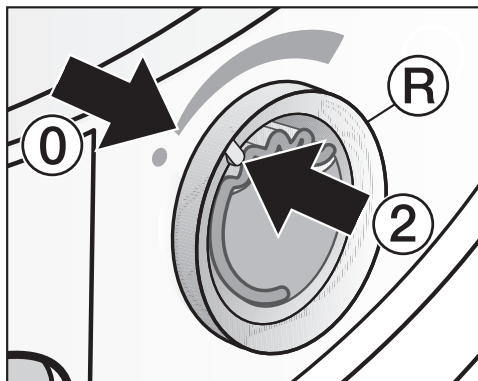

- Forgassa a **(R)** külső gyűrűt kissé jobbra.

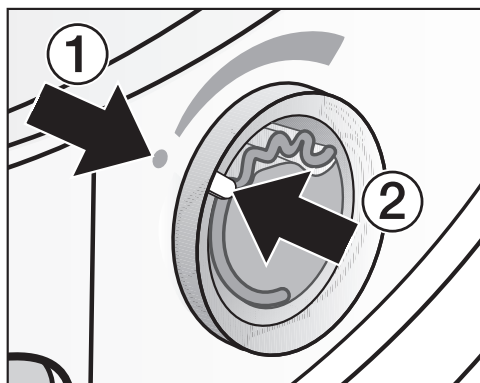

A **①** és **②** jelöléseknek egymással szemben kell lenniük.

Az illatpatron kicsúszhat.

Forgassa a külső gyűrűt úgy, hogy a **②** és **①** jelölések egymással szemben álljanak.

Illatpatron kinyitása

A szárítás előtt be lehet állítani az illat intenzitását.

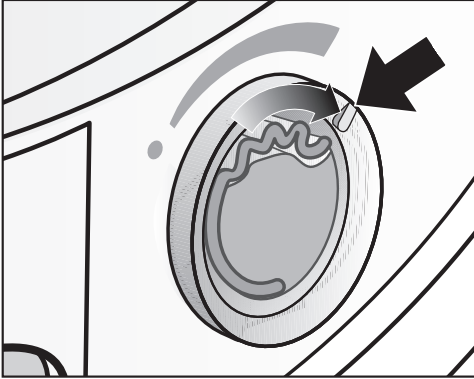

- Forgassa a külső gyűrűt jobbra: minél jobban kinyitja az illatpatront, annál erősebbre lehet beállítani az illatintenzitást.

Kielégítő illatátadás csak nedves ruháknál és elegendő hőátadással történő hosszabb szárításnál következik be. Ilyenkor az illat a szárítógép felállítási helyiségében is érezhető. Az *Időtartam hideg levegő* programban nincs illatátadás.

Illatpatron bezárása

Az illatpatront a szárítás után be kell zárni, hogy ne illanjon el az illatanyag.

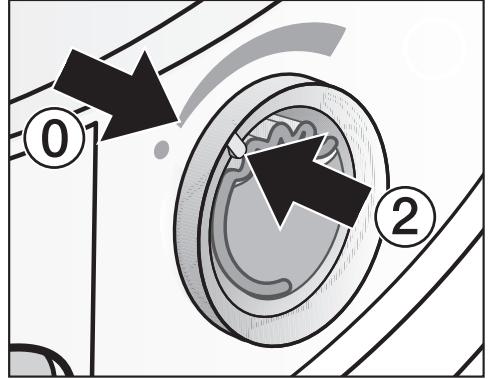

- Forgassa a külső gyűrűt balra, amíg a ② jelölés a ① helyzetbe kerül.

Ha az illatpatront időközben ki szeretné venni: az illatpatront a csomagolásában tárolja.

Ha már nem elegendő az illatintenzitás, cserélje ki egy újra.

Illatpatron

Illatpatron kivétele/cseréje

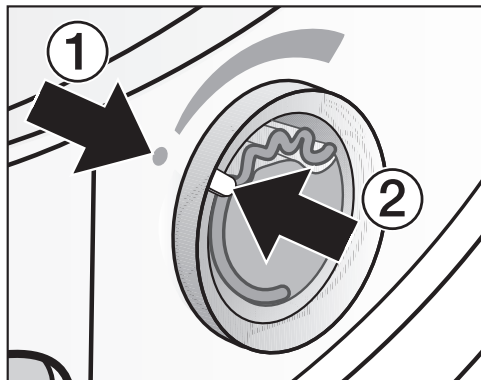

- Forgassa a külső gyűrűt balra, amíg a ① és ② jelölések egymással szemben állnak.

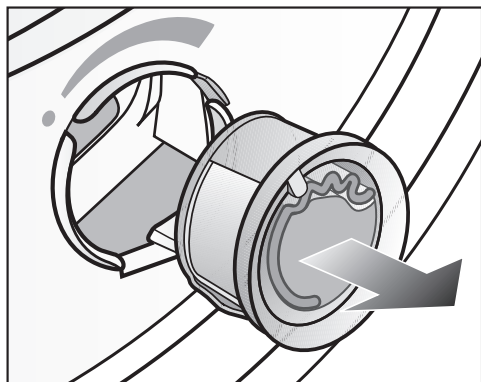

- Cserélje ki az illatpatront.

Az illatpatront az eredeti csomagolásában tárolhatja.

Az illatpatront megrendelheti a Miele szakkereskedőknél, a Miele gyári vevőszolgálatánál vagy az interneten.

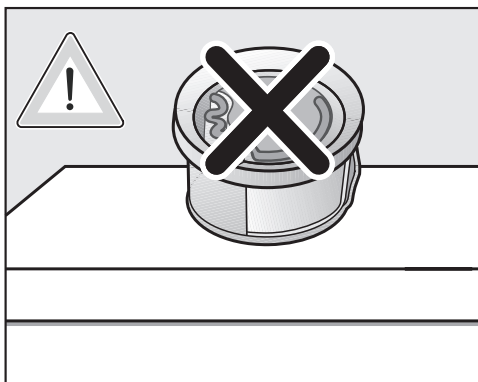

Az illatanyag kifolyhat. Ne fektesse le az illatpatront.

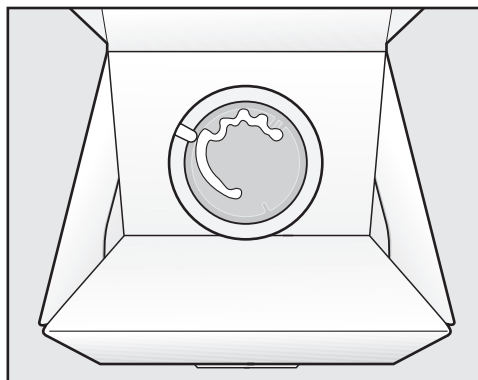

- Az ideiglenesen az eredeti csomagolásában eltárolt illatpatront ne állítsa élére vagy fejjel lefelé. Egyébként az illatanyag kifolyik.
- Mindig hűvös és száraz helyen tárolja és ne tegye ki napfénynek.
- Új illatpatron vásárlásakor: a védőfóliát csak röviddel a használat előtt húzza le.

Tisztítási időintervallum

Ez a szárítógép többfunkciós szűrőrendszerrel rendelkezik, ami a szálszűrőkből (1) és egy (a lábazatban lévő) szűrőből (2) áll.

Ez a szűrőrendszer összegyűjti a szárítási folyamat során leváló szöszöket.

A rendszertelen tisztítás következtében a szárítási idő megnövekedhet.



Tűzveszély a rendszertelen karbantartás miatt.

A szűrőrendszerben és a szárítógépben található túl sok szöszmaradvány miatt tűzveszély áll fenn.

Ellenőrizze rendszeresen a szűrőrendszert és a levegőcsatornát. Tisztítsa ki, ha szöszmaradványok találhatók a készülékben.



Hiányzó vagy sérült szűrőrendszer okozta károk.

A szűrőrendszerben és a szárítógépben található túl sok szöszmaradvány miatt a készülék meghibásodásának veszélye, valamint tűzveszély áll fenn. Soha ne szárítson szűrőrendszer nélkül. A sérült szűrőrendszert cserélje azonnal újra.

1. A szálszűrők tisztítása

A szálszűrő a szárítódob ajtókeretében található.

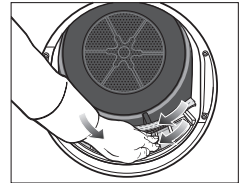
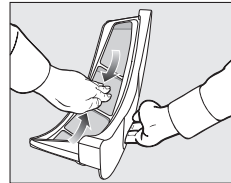
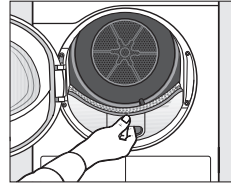

Mindig csak akkor tisztítson, ha a kijelző mutatja. Különféle üzenetek jelenhetnek meg:

Tisztítsa meg a bolyhszűrőt és a mossa el a lábazati szűrőt.

Tisztítsa meg a bolyhszűrőt és a lábazati szűrőt. Ellenőrizze a levegőáramlást.

- Értésítés törlése: érintse meg az OK érintőgombot.

Tisztítás és ápolás

2. A lábázatban lévő szűrő tisztítása

A szűrő (a lábázatban) a szálszűrő fedél mögött, balra lent található.

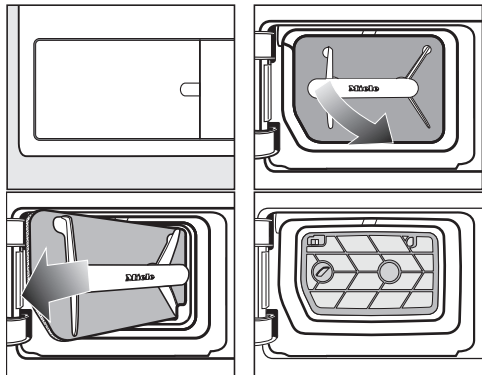

Normál használat

Mindig csak akkor tisztítson, ha a kijelző mutatja. Különböző üzenetek jelenhetnek meg:

Tisztítsa meg a bolyhszűrőt és a mossa el a lábazati szűrőt.

Tisztítsa meg a bolyhszűrőt és a lábazati szűrőt. Ellenőrizze a levegőáramlást.

Tartós üzemeltetés

Naponta egyszer, valamint a kijelzőn megjelenő felszólítás esetén tisztítsa meg a készüléket.

A lábazati szűrőbetét tisztítása

A szálszűrő kivétele után láthatóvá válik a lábazati szűrőbetét. Tisztítsa meg a szűrőbetétet is.

- Értésítés törlése: érintse meg az OK érintőgombot.

⚠ A nem kielégítő tisztítás vagy a kopott, sérült lábazati szűrővel történő üzemeltetés okozta károk.

A rendeltetésszerű levegő- és hőcsere nem biztosított a hőcserélőben, mivel az eldugult. Ebben az esetben vevőszolgálati beavatkozásra lesz szükség.

Ezt elkerülheti, ha ennek a használati utasításnak az előírásait követi.

3. Jobb alsó rács/melegítéshez szükséges hőcserélő tisztítása

Csak akkor tisztítsa meg, ha megjelenik a(z) Nyissa ki alul jobb oldalon a rácsot, és tisztítsa meg a hőcserélőt. felszólítás.

A jobb alsó rács levehető. Emögött található a melegítéshez szükséges hőcserélő.

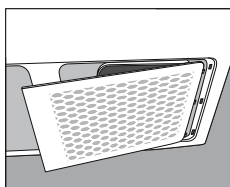

- A szárítógép felállítási helyiségét mindig tartsa por- és szőszmentesen. A tisztítás ekkor jóformán ki van zárva.
- Lásd a „Jobb alsó rács/Hőcserélő” részt.
- Kiegészítőleg ellenőrizze és tisztítsa meg a szűrőt (a lábázatban) és a szálszűrőt.
- Értésítés törlése: érintse meg az OK érintőgombot.

A szálszűrők tisztítása

Ez a szárítógép az ajtókeretbe szerelt 2 szálszűrővel rendelkezik. A felső és az alsó szálszűrő fogja fel a szárítási folyamat közben leváló szöszöket.

Illatpatron kivétele

Ha a szálszűrőket és a lábazati szűrőt nem tisztítja meg, akkor csökken az illatintenzitás.

- Vegye ki az illatpatront az „Illatpatron“ fejezet „Illatpatron kivétele/cseréje“ részben leírtak szerint.

Látható szöszök eltávolítása

Távolítsa el a leváló szöszöket minden szárítási program után.

Tanács: A szöszöket kiszívhatja porszívóval azok megérintése nélkül.

- Nyissa ki az ajtót.

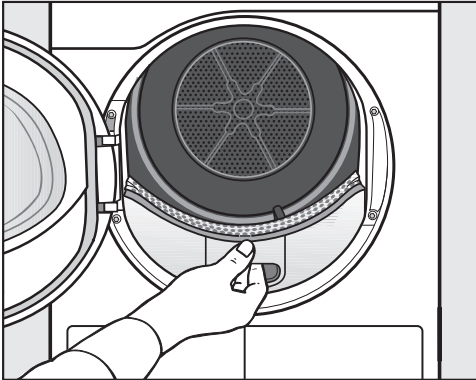

- Húzza ki előrefelé a felső szálszűrőt.

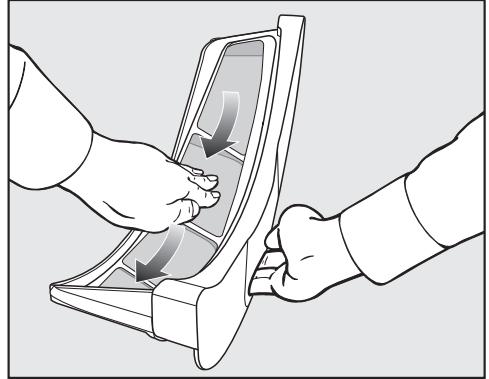

- Távolítsa el a szöszöket (lásd a nyílakat).

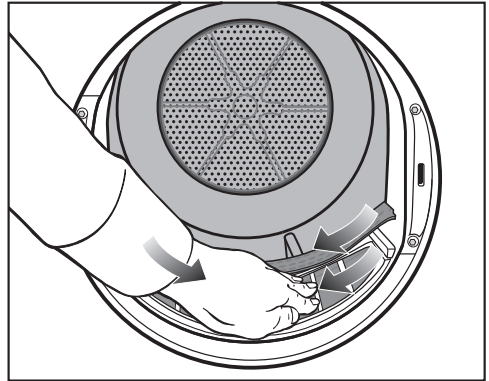

- Távolítsa el a szöszöket (lásd a nyílakat) minden szálszűrő szűrőfelületéről és a perforált ruhatelőről.
- Tolja be a felső szálszűrőt az érezhető bereteselődésig.
- Csukja be az ajtót.

Tisztítás és ápolás

Szálszűrők és levegőcsatorna alapos tisztítása

Alaposan tisztítsa meg a szálszűrőket, ha a szárítási idő meghosszabbodott vagy ha a szűrők felületei láthatóan összeálltak vagy eltömődtek.

Szálszűrők száraz tisztítása

- Húzza ki előrefelé a felső szálszűrőt.

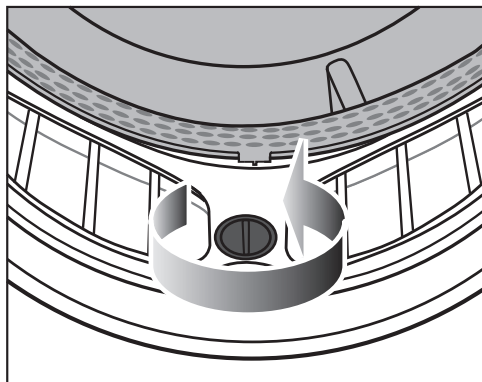

- Forgassa el a sárga gombot az érezhető megakadásig.

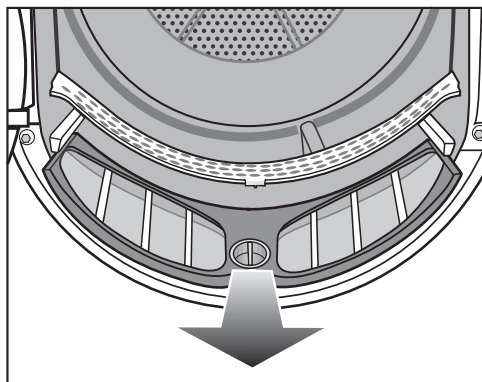

- Húzza ki előrefelé a szálszűrőt.

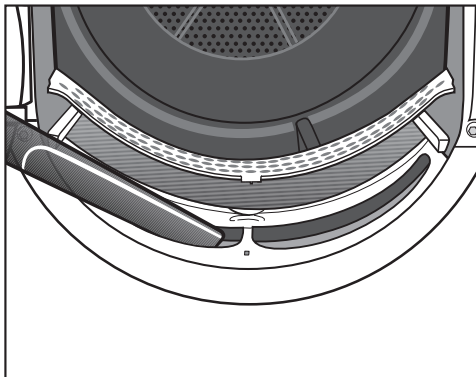

- Távolítsa el a látható szőszöket egy porszívóval és hosszú fúvókával a felső levegőcsatornából (nyílások).

Szálszűrők nedves tisztítása

- Öblítse át a szűrőfelületeket meleg folyóvízzel.
- Tisztítsa meg mindkét szálszűrő sima műanyag felületét egy nedves kendővel.

A nedves szűrők szárítás közben üzemzavart okozhatnak. Alaposan rázza ki a szálszűrőket és szárítsa meg azokat óvatosan.

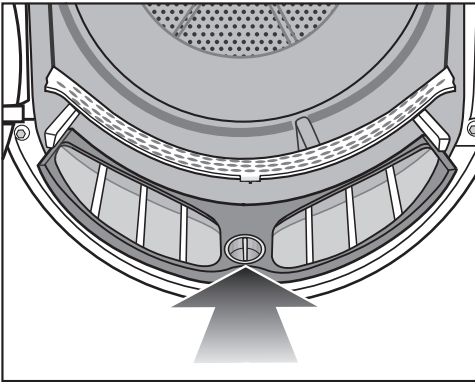

- Tolja be egészen az alsó szálszűrőt és reteszlje be a sárga gombot.

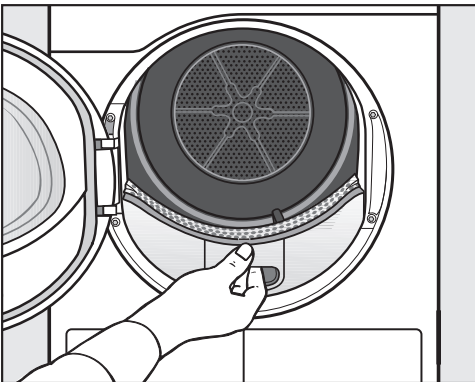

- Tolja be egészen a felső szálszűrőt.
- Csukja be az ajtót.

Tisztítás és ápolás

Szűrő (a lábazatban)

Az alsó szűrő felfogja az olyan finomabb szoszóket, hajszálatokat és mosószermaradványokat, amelyek a szosz-szűrőn áthatolhatnak.

Az alsó szűrő kivétele

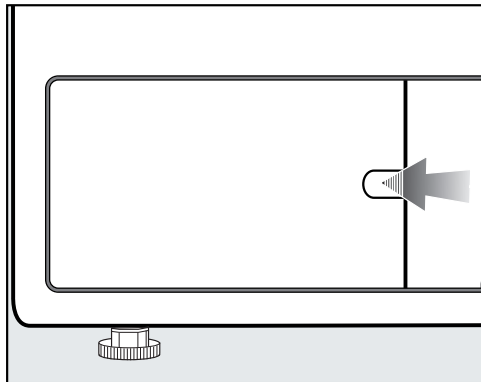

- Fogja meg az ujjával a reteszelés mögött.
- Nyissa ki az alsó szűrő ajtaját.

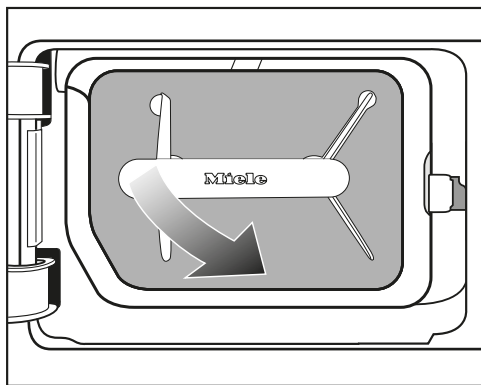

- 1 A fogantyúnál megfogva húzza ki ferdén jobbra előre az alsó szűrőt.

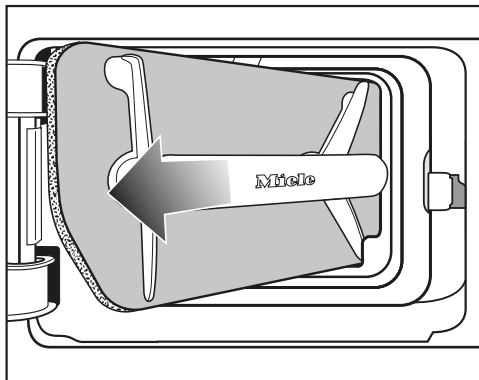

- 2 Húzza ki ferdén az alsó szűrőt.

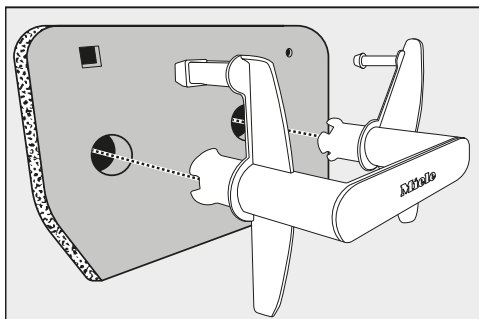

- Húzza ki a fogantyút az alsó szűrőből.

Az alsó szűrő tisztítása

- Folyó víz alatt óvatosan és alaposan mossa ki az alsó szűrőt.

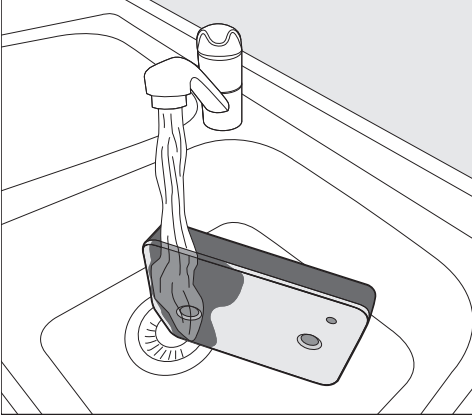

Tanács: A felületen lévő maradványok gyorsabb eltávolítása érdekében engedjen vízugarat függőlegesen az alsó szűrő elejére.

- Eközben újra meg újra óvatosan nyomkodja ki a vizet az alsó szűrőből.
- Öblítse át és mossa a teljes alsó szűrőt, amíg már nem láthatók maradványok.
- Nyomkodja ki óvatosan a vizet az alsó szűrőből úgy, hogy már egyáltalán ne csöpögjön belőle a víz.

Tanács: A víz felszívásához helyezze a nedves alsó szűrőt 2 törülköző közé. Egy sima felületen, a tenyerével óvatosan nyomja meg a szőszszűrőt. Az alsó szűrő gyorsabban szárad.

Az alsó szűrőt nem szabad teljesen vizes állapotban visszahelyezni. Különben hiba lép fel. Óvatosan nyomkodja ki az alsó szűrőt.

Ha a megtisztított alsó szűrő behelyezése után a szárítóprogram megszakad egy hibaüzenettel: az alsó szűrőt túl nedvesen helyezte vissza. Nyomkodja ki a vizet újból óvatosan az alsó szűrőből. Hagyja megszáradni szabad levegőn az alsó szűrőt.

Ha ennek ellenére ismét jelentkezik a hiba, a jelenséget valószínűleg a makkacs mosószer-maradványok okozzák. Regenerálja az alsó szűrőt mosógépben. Lásd a „Mi a teendő, ha ...” című fejezet „Az alsó szűrő regenerálása” című részét.

⚠ A nem kellően kitakarított vagy sérült alsó szűrő károkat okozhat.

Ha az alsó szűrő nincs kellően kitakarítva, vagy ráadásul még sérült is, a hőcserélő eltömődik. Ilyenkor nem biztosított a további kielégítő levegő- és hőcsere a hőcserélőben. Ebben az esetben az ügyfélszolgálat segítségére lesz szükség.

Ellenőrizze az alsó szűrőt a lábázatban a „Szűrő cseréje a lábázatban” alatti leírás szerint a tisztítás előtt és után. A lábázatban lévő szűrőnek a tisztítást követően kifogástalan állapotúnak és sértetlennek kell lennie.

- Távolítsa el a szőszöket a fogantyúról egy nedves kendővel.

Tisztítás és ápolás

Szűrő cseréje a lábzatban

⚠ Szűrőkopás a szárítógép folyamatos működése miatt.

A szárítógép folyamatos üzemeltetése és a gyakori tisztítás által a lábzatban a szűrő egy idő után kopási nyomokat mutathat. Ezáltal a hőcserélő eltömődhet.

Ha a következőkben leírt kopási nyomokat a tisztítás előtt, vagy után felismeri, akkor cserélje ki rögtön a szűrőt (utólag vásárolható tartozék).

Illesztési pontatlanság

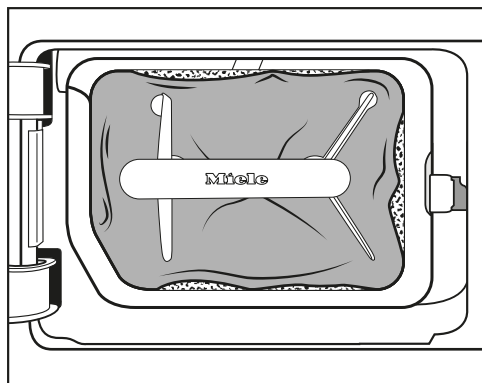

A szűrő peremei nem fekszenek fel és a szűrő deformálódott. A nem megfelelően felfekvő peremeknél a hőcserélőben a szálak szűrés nélkül kerülnek befűvés-
ra. Ezáltal tartós használat esetén a hő-
cserélő eltömődik.

Deformációk

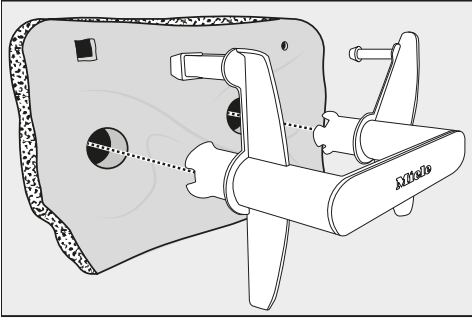

A deformációk arra utalnak, hogy a szűrő a tartós használat által eltömődött és elkopott.

Rések, repedések, lenyomatok

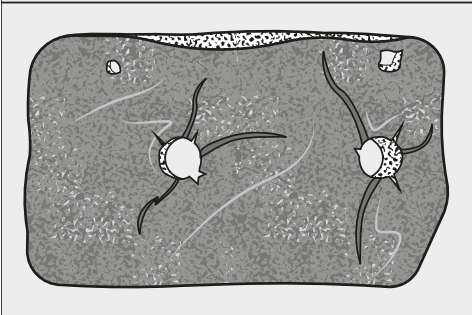
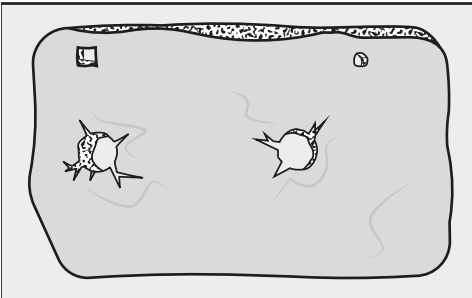

A repedések és rések által a hűcserélőbe a szálak szűrés nélkül kerülnek befűvásra és eltömődést okoznak.

A lenyomatok arra utalnak, hogy a szűrő a tartós használat által eltömődött és ezáltal elkopott.

Fehér és más színű maradványok

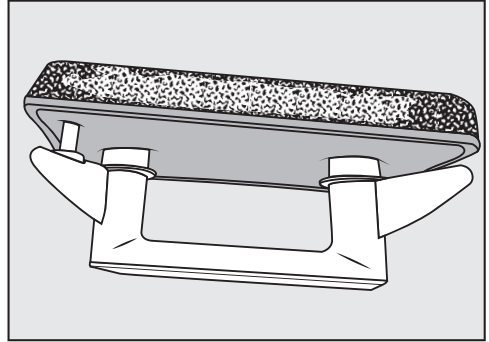

A maradványok a ruhák szálmaradványaira és visszamaradó mosószermaradványokra vezethetők vissza, amelyek a szűrőt eltömik. A maradványokat a szűrő elülső oldalán és az oldalsó pereménél találja. Különleges esetekben ezek a maradványok makacs kérgesedéseket jelentenek.

A maradványok annak a jelei, hogy a szűrő már nem pontosan illeszkedve fekszik fel az oldalsó pereménél, akkor is, ha kifogástalannak látszik: a pereménél a szálak szűrés nélkül kerülnek befűvásra.

Ha a tisztítása ellenére a szűrő hamarosan újra ezeket a maradványokat mutatja, a szűrőt ki kell cserélni.

Tisztítás és ápolás

A (lábazati) szűrőbetét tisztítása

A (lábazati) szálszűrő kivétele után láthatóvá válik a szűrőbetét szűrőfelülete. Ezt a szűrőfelületet csak akkor kell megtisztítani, ha láthatóan összegyűltek rajta a szöszök.

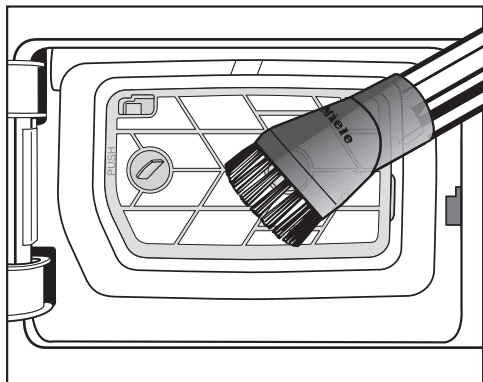

- Óvatosan porszívózza ki a látható szennyeződéseket. Használjon szívóecsetet vagy vékony fugatisztítót.

Ha a tisztítás után még eltömődések vagy maradványok láthatók, akkor ki kell venni a szűrőbetétet, és vízzel meg kell tisztítani. Ha nem távolítja el a makacs szennyeződéseket, azok hosszú távon üzemzavart okozhatnak.

Szűrőbetét kivétele

Ha a szűrőbetét össze van tapadva vagy el van tömődve, akkor ki kell venni, és meg kell tisztítani vízzel.

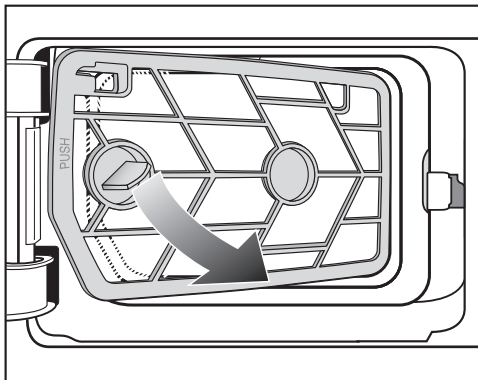

- 1 A fogantyúnál megfogva húzza ki ferdén jobbra előre a szűrőbetétet.

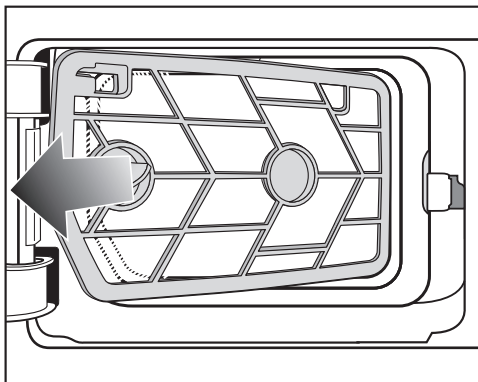

- 2 Diagonálisan húzza ki a szűrőbetétet.

- Folyó meleg vízzel öblítse át a szűrőbetét szűrőfelületét.

A nedves szűrők szárítás közben üzemzavart okozhatnak. Alaposan rázza ki és óvatosan szárítsa meg a szűrőbetétet.

A hőcserélő hűtőbordáinak ellenőrzése

⚠ A hűtőbordák vágási sérüléseket okozhatnak.
Mevághatja a kezét.
Ne érintse meg kézzel a hűtőbordákat.

A szűrőbetét kivétele után láthatóvá válnak a hőcserélő hűtőbordái. Ellenőrizze, hogy nem gyűlt-e össze ott szősz.

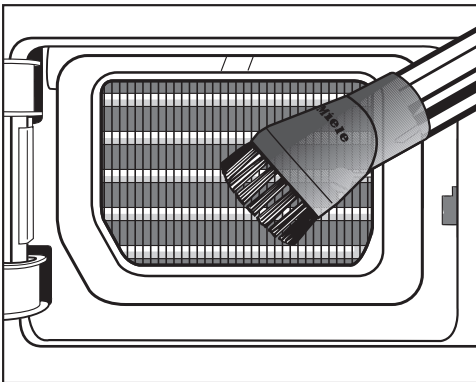

- Látható szennyeződés esetén óvatosan porszívózza ki a szennyeződéseket. Használjon szívóecsetet vagy vékony fugatisztítót.

⚠ Nem szakszerű tisztítás esetén a hűtőbordák megsérülhetnek.
A hűtőbordák megsérülhetnek vagy elhajolhatnak. Ez korlátozza a szárítógép működőképességét.
Porszívóval és szívóecsettel tisztítsa meg a bordákat. Lazán, rányomás nélkül húzza végig a szívóecsetet a hőcserélő hűtőbordáin.

Tisztítás és ápolás

A (lábazati) szűrőbetét visszahelyezése

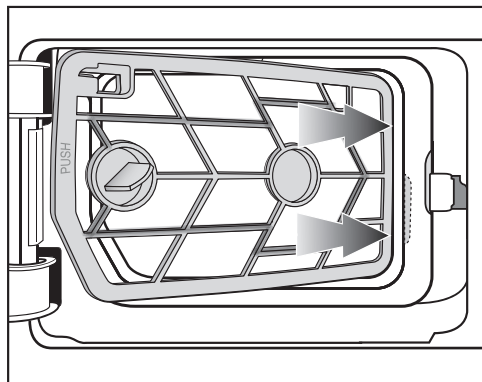

- 1 Tolja be a szűrőbetétet a fogantyúnál jobbra ferdén a perem mögé.

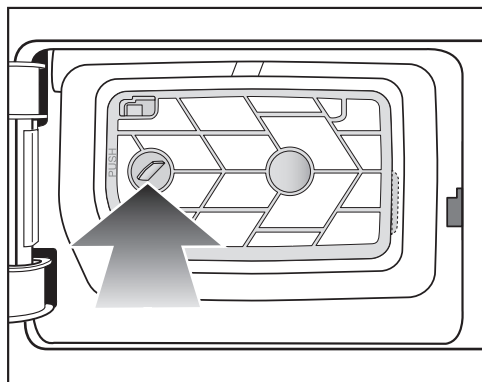

- 2 Nyomja meg a fogantyút balra, hogy a szűrőbetét szilárdan üljön a helyén.

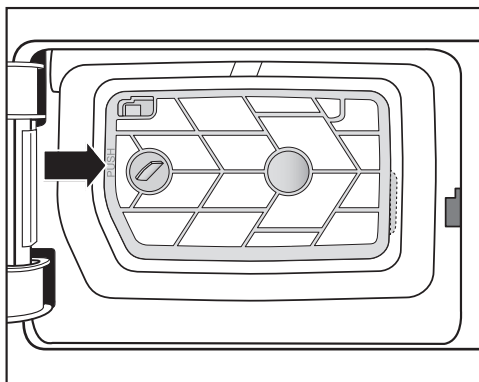

- 3 Nyomja meg erősen a szűrőbetét keretét a jelzett helyen (PUSH), amíg hallhatóan be nem kattan.

A (lábazati) szálszűrő visszاسze-relése

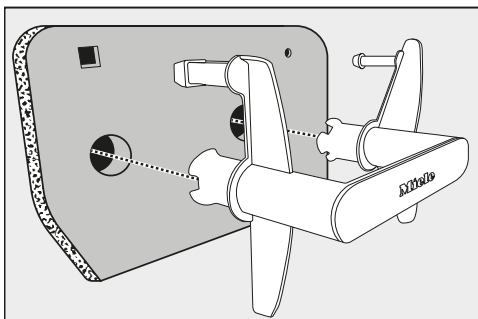

- Helyezze fel megfelelően elfordítva a szálszűrőt a fogantyúra.

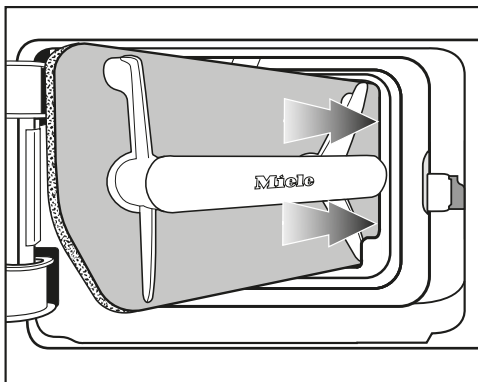

- 1 Tolja be a szálszűrőt a fogantyúnál jobbra ferdén a perem mögé.

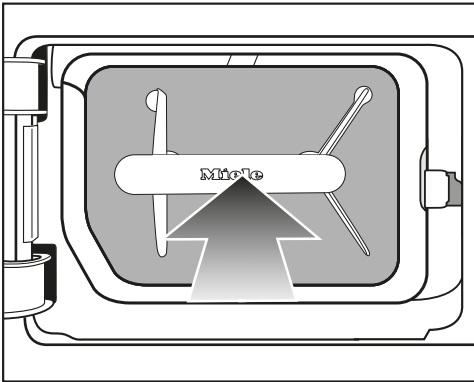

- 2 Nyomja meg a fogantyút, hogy a szálszűrő szilárdan üljön a helyén.

Szálszűrő fedelének tisztítása és lezárása

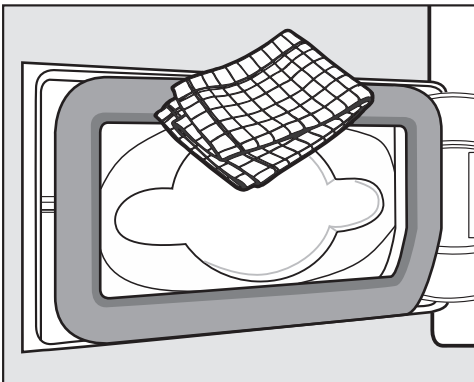

- Távolítsa el a meglévő szőszöket egy nedves kendővel. Ne sértse meg közben a tömítőgumit.

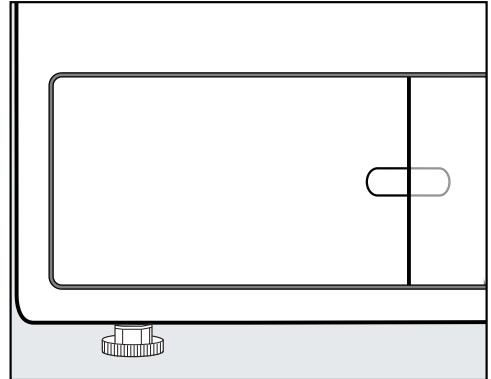

- Csukja le a szálszűrő fedelét.

Csak a rendeltetés-szerűen behelyezett lábazati szűrő és a zárt szálszűrő fedél biztosíthatják a rendszer tömítettségét és a szárítógép kifogástalan működését.

Jobb alsó rács/Hőcserélő tisztítása

A hőcserélő rács mögött fekvő hűtőbordák a felállítási térből összegyűlt szennyeződés részecskék által eltömődhetnek.

Tisztítás és ápolás

Rács kivétele

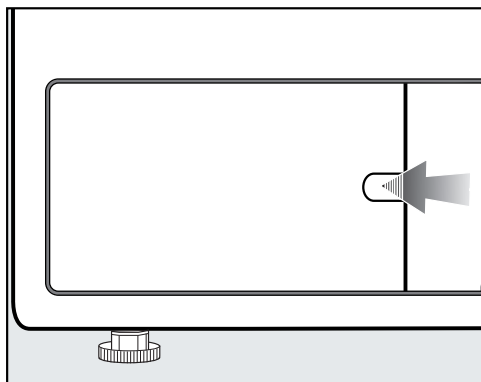

- Nyissa ki a szálszűrő fedelét.

Nyissa ki a jobbra lent található rácsot például egy kanál nyelével.

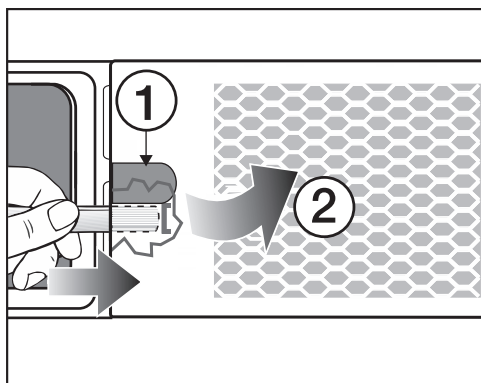

- A kanál nyelét (a ① mélyedés alatt) dugja a rács mögé.
- Nyomja meg és emelőfogással óvatosan mozgassa el, amíg a bal oldali rács ki nem nyílik ②.
- Hajtsa a rácsot a bal oldalról a jobb oldalra, majd ferdén előre vegye ki a rácsot.

Hűtőbordák tisztítása

- Ellenőrizze, hogy a hűtőbordák el vannak-e tömődve.

⚠ A hűtőbordák vágási sérüléseket okozhatnak.
Megvághatja a kezét.
Ne érintse meg kézzel a hűtőbordákat.

Látható szennyeződés esetén:

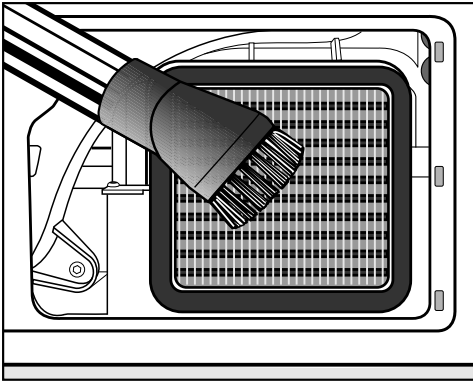

- Óvatosan porszívózza ki a látható szennyeződéseket. Használjon szívóecsetet vagy vékony fugatisztítót.

⚠ Nem szakszerű tisztítás esetén a hűtőbordák megsérülhetnek.
A hűtőbordák megsérülhetnek vagy elhajolhatnak. Ez korlátozza a szárítógép működőképességét.
Porszívóval és szívóecsettel tisztítsa meg a bordákat. Lazán, rányomás nélkül húzza végig a szívóecsetet a hőcserélő hűtőbordáin.

Rács visszaszerelése

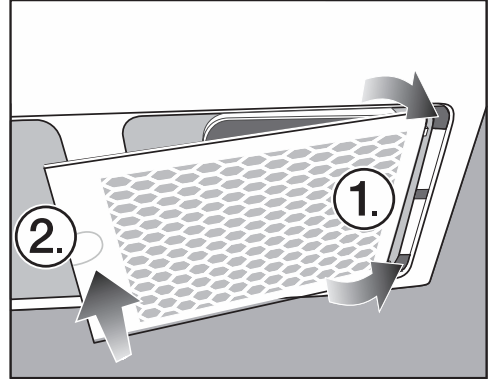

- Helyezze be jobbra a rácsot.
- Erősen nyomja meg a rács bal oldalát.

Tisztítás és ápolás

A szárítógép tisztítása

A szárítógépet le kell választani az elektromos hálózatról.

! A rossz ápolószerek károkat okozhatnak.

A rossz ápolószerek károsíthatják a műanyag felületeket és más alkatrészeket.

Ne használjon semmilyen oldószertartalmú tisztítószeret, súrolószeret, üveg- vagy univerzális tisztítószeret.

! A víz áramütést okozhat.

Ha a víz ráfolyik a szárítóra, vagy befolyik, fenn áll az áramütés veszélye.

Soha ne permetezze nedvesre a szárítógépet. Csak enyhén nedves, puha kendővel tisztítsa.

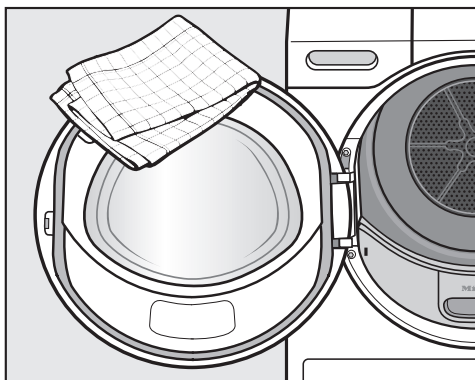



- A szárítógépet és a tömitést az ajtó belső oldalán csak enyhén nedvesen, lágy tisztítószerrel, vagy szappanos vízzel és puha kendővel tisztítsa.
- Mindent puha kendővel töröljön szárazra.
- A nemesacél részeket (pl. a dobot) tisztíthatja arra alkalmas nemesacél tisztítószerrel.

A legtöbb üzemzavart és hibát, amelyek a napi üzemeltetés során felléphetnek, saját maga is el tudja hárítani. Sok esetben időt és költséget takaríthat meg, mivel nem kell hívnia az ügyfélszolgálatot.

A www.miele.hu/service oldalon tájékozódhat a hibák önálló elhárításának módjáról.



A következő táblázatok segítenek önnek abban, hogy megtalálja az üzemzavar vagy a hiba okát, és elhárítsa azt.

A program megszakadása és hibaüzenet a kijelzőn

	Ok és elhárítás
 A dob üres, vagy túl száraz a textilja.	<p>Néhány program esetében kevés töltetnél vagy töltet nélkül programmegszakítás következik be. A program a már megszáradt ruhadarabok esetén is megszakadhat. Ilyenkor nem hibáról van szó.</p> <ul style="list-style-type: none">■ Nyissa ki az ajtót és ellenőrizze a textíliát.■ Töltsön után vagy vegyen ki ruhát.■ Csukja be az ajtót.■ Indítson el egy szárítóprogramot. <p>Egyedülálló ruhadarabokat a <i>Meleg levegő</i> programmal szárítson.</p>
 Záródás érzékelése. Igazítsa meg a textíliát és indítsa újra a mosást.	<p>Előnytelenül oszlott el vagy feltekeredett a ruha.</p> <ul style="list-style-type: none">■ Nyissa ki az ajtót, és lazítsa fel a ruhákat. Vegye ki a ruha egy részét.■ Csukja be az ajtót.■ Indítson el egy szárítóprogramot.

Mi a teendő, ha ...

	Ok és elhárítás
<p>⊗ Tisztítsa meg a bolyhszűrőt és a lábazati szűrőt. Ellenőrizze a levegőáramlást.</p>	<p>Kevés, illetve különböző méretű textíliát szárítottak. A készülék egy kisebb textildarabot szívott be az ajtó töltőnyílásába. Ezáltal eltömődtek a terelőlap nyílásai.</p> <ul style="list-style-type: none"> ■ Értésítés törlése: érintse meg az OK érintőgombot. ■ Nyissa ki a szárító ajtaját. ■ Távolítsa el a zavaró textildarabot. ■ Szárítsa a textileket egyenként, a kis textildarabokat pedig csak nagyobb textíliákkal együtt. <p>Ha a fentiek mind kizárhatók, akkor szöszök vagy mosószermaradvány okozta eltömődés áll fenn.</p> <p>Szöszök vagy mosószermaradvány okozta eltömődés áll fenn.</p> <ul style="list-style-type: none"> ■ Tisztítson meg minden szálszűrőt és a levegőutakat. ■ Ellenőrizze, hogy a töltőnyílásban és a lábazatban található szálszűrők sértetlenek-e és még mindig rendben vannak-e. ■ Ha eltávolította a lábazati szűrőt, akkor ellenőrizze a mögötte található szűrőbetétet is. Ha szükséges, tisztítsa meg a szűrőbetétet. ■ Ha eltávolította a szűrőbetétet, akkor ellenőrizze a mögötte található hőcserélőt is. Ha szükséges, tisztítsa meg a hőcserélőt. <p>Kövesse a „Tisztítás és ápolás“ című fejezetben található tisztítási útmutatásokat. A károsodott, eldeformálódott vagy már nem tisztítható szálszűrőt újra kell kicserélni.</p> <ul style="list-style-type: none"> ■ Értésítés törlése: érintse meg az OK érintőgombot.
<p>⊗ Tisztítsa meg a bolyhszűrőt és a lábazati szűrőt. Ellenőrizze a levegőáramlást.</p>	<p>Alapos tisztítás után a lábazati szűrő tisztának tűnik. Ennek ellenére ismételten megszakad a program, és megjelenik a hibaüzenet. Ennek oka, hogy vannak még mélyebben lévő maradványok, amelyeket nem lehetett eltávolítani.</p> <ul style="list-style-type: none"> ■ Értésítés törlése: érintse meg az OK érintőgombot. ■ Cserélje ki a lábazati szűrőt egy újra. ■ Az eltávolított, „régie“ szűrőt mosógépben regenerálhatja. Kövesse a „Mi a teendő, ha ...“ című fejezet „A lábazati szűrő regenerálása“ című részében leírtakat.

		Ok és elhárítás
	Ellenőrizze a vízelvezetést	<p>Probléma a kondenzvíz-lefolyóval.</p> <ul style="list-style-type: none"> ■ Ellenőrizze, hogy a lefolyócső rendben van-e, nem tört-e meg. ■ Üzenet törlése: nyissa ki és csukja be az ajtót bekapcsolt szárítógépnél.
	Hiba F . Amennyiben a készülék újraindításakor nem jár sikerrel, hívja a vevőszolgálatot.	<p>A program megszakadásának okát nem lehet közvetlenül megállapítani.</p> <ul style="list-style-type: none"> ■ Vegye figyelembe a kijelzőn látható utasítást. ■ Érintse meg az OK érintőgombot. ■ Indítson el egy szárítóprogramot. <p>Ha ismételten megszakad a program és hibát jelez, meghibásodás áll fenn. Hívja a Miele Ügyfélszolgálatot.</p>

Mi a teendő, ha ...

Útmutatások a kijelzőn

	Ok és elhárítás
i Nyissa ki alul jobb oldalon a rácsot, és tisztítsa meg a hőcserélőt.	A hőcserélő rács mögött található hűtőbordák a felállítási térből összegyűlt szennyeződés részecskék által eltömődhetnek, a levegőutakat pedig szőszök tömíthetik el. <ul style="list-style-type: none">■ Végezze el a tisztítást. Lásd a „Tisztítás és ápolás“ című fejezet „Jobb alsó rács/hőcserélő“ részében leírtakat.■ Kiegészítőleg ellenőrizze és tisztítsa meg az ajtókeretbe szerelt szűrőt és a lábazati szűrőt.■ Értésítés törlése: érintse meg az OK érintőgombot.
i Tisztítsa meg a bolyhszűrőt és a mossa el a lábazati szűrőt.	Ez az információ a program végén jelenik meg, ha a szárítógép nem optimálisan vagy nem gazdaságosan működik. Lehet, hogy eltömődött a szálszűrő. <ul style="list-style-type: none">■ Általában elegendő a szálszűrők tisztítása.■ Ellenőrizze a lábazati szűrőt is, és amennyiben szükséges, tisztítsa meg.■ Ha eltávolította a lábazati szűrőt, akkor ellenőrizze a mögötte található szűrőbetétet is. Ha szükséges, tisztítsa meg a szűrőbetétet. Kövesse a „Tisztítás és ápolás“ című fejezetben található tisztítási útmutatásokat. <ul style="list-style-type: none">■ Értésítés törlése: érintse meg az OK érintőgombot.
 Hiányzik a talpazat szűrője. Helyezze be a szűrőt.	A lábazatban lévő szűrő nem került behelyezésre. <ul style="list-style-type: none">■ Ellenőrizze a szűrőt (a lábazatban). A szűrő kivétele a szárítási folyamat során program-megszakítást okoz.
i Hálózati megszakítás miatt a program leállt	Áramkimaradás történt. <ul style="list-style-type: none">■ A hálózat helyreállása után az OK gombbal jóvá kell hagynia.■ Érintse meg a <i>Start/Stop</i> érintőgombot.
Vége/Hűtés	Nem áll fenn hiba, noha a szárítási folyamat még folyamatban van. A ruha még tovább hűl. A program röviddel a vége előtt jár. <ul style="list-style-type: none">■ Kiveheti és kiterítheti a ruhákat vagy hagyhatja azokat a szárítóban teljesen hűlni.

Nem kielégítő szárítási eredmény

Probléma	Ok és elhárítás
A ruhák nincsenek kielégítően megszáritva.	<p>A ruhatöltet különböző szövetekből állt.</p> <ul style="list-style-type: none"> ■ Végezzen pótlólagos szárítást az <i>Idővezérelt program meleg</i> opcióval.
A nagy méretű textíliák nem megfelelően tekeredtek össze. A begöngyöldött textíliák nincsenek megfelelően megszáritva.	<p>Az ön által választott programban nem lehetett fellazítani a mosási töltetet. Ezért a kisebb textíliák be vannak göngyölve egy nagyobbba.</p> <ul style="list-style-type: none"> ■ Lazítsa fel a textíliákat. ■ Válassza a <i>Nagy méretű textíliák</i> programot.
	<p>Ha a kijelzőn nem jelenik meg a <i>Nagy méretű textíliák</i> program, akkor utólag aktiválhatja azt.</p> <p>A programok utólagos aktiválásáról a „Kezelői szint” című fejezet „Kezelői szint megnyitása” és „Programválasztás/Programcsomagok” szakaszában olvashat.</p>
A ruhák, vagy tollal töltött párnák szárítás hatására kellemetlen szagot bocsátanak ki.	<p>A ruhákat túl kevés mosószerrel mosta.</p> <p>A tollnak megvan az a tulajdonsága, hogy hő hatására szagot képez.</p> <ul style="list-style-type: none"> ■ Mosás: használjon elegendő mosószert. ■ Fejpárnák: hagyja ezeket a szárítón kívül szellőzni.
A műszálás ruhadarabok a szárítás után statikusan fel vannak töltödvé.	<p>A műszál hajlamos a feltöltődésre.</p> <ul style="list-style-type: none"> ■ Egy az öblítés utolsó fázisában használt lágyító öblítőszer csökkentheti a szárítás közbeni statikus feltöltődést.
A szárítás közben szöszök keletkeznek.	<p>Leválnak azok a szöszök, amelyek főként viselet közbeni dörzsölődés által vagy részint a mosás során a textíliákon képződtek. Az igénybevétel a szárítógépben inkább csekély.</p> <p>A leváló szöszöket a szálszűrők és a finomszűrők felfogják, és könnyen el lehet ezeket távolítani.</p> <ul style="list-style-type: none"> ■ Lásd a „Tisztítás és ápolás” fejezetet.

Mi a teendő, ha ...

A szárítási folyamat nagyon hosszú ideig tart

Probléma	Ok és elhárítás
A szárítási folyamat nagyon hosszú ideig tart, vagy meg is szakad*.	Túl meleg van a helyiségben. ■ Szellőztessen ki alaposan.
	A mosószermaradványok, a haj- és szőrszálak és a nagyon finom szőszök eltömődéseket okozhatnak. ■ Tisztítsa meg a szálszűrőt és a szűrőt (a lábazatban). A részletes leírást a „Tisztítás és ápolás“ fejezetben találja meg. ■ Ha eltávolította a lábazati szűrőt, akkor ellenőrizze a mögötte található szűrőbetétet is. Tisztítsa meg, ha szükséges. ■ Ha eltávolította a szűrőbetétet, akkor ellenőrizze a mögötte található hőcserélőt is. Tisztítsa meg, ha szükséges.
	A jobb alsó rács mögött található hűtőbordák piszkosak. ■ Tisztítsa meg a „Tisztítás és ápolás“ fejezet „Jobb alsó rács/Levegőutak“ bekezdésben leírtak szerint.
	A textíliák túl nedvesek. ■ A textíliákat nagyobb fordulatszámon centrifugálja ki a mosógépben.
	Nagyon tele van a dob. ■ Vegye figyelembe a szárítási programonkénti maximális töltetmennyiséget.
	A fém cipzárak miatt a ruhák nedvességi foka nem pontosan került meghatározásra. ■ A jövőben húzza le a cipzárakat. ■ Ha a probléma újból jelentkezik, akkor ezeket a textíliákat az <i>Idővezérelt meleg</i> programmal szárítsa.

* Kapcsolja ki majd rövid idő elteltével be a szárítógépet, mielőtt egy új programot indít el.

Általános problémák

Probléma	Ok és elhárítás
Surrogó vagy brummogó üzemizajok hallhatók.	Ez nem hiba. A kompresszor (hőszivattyú) üzemel. Ezek normál zajok, amelyeket a kompresszor működése okoz.
A dobmegvilágítás nem világít.	A dobmegvilágítás automatikusan kikapcsol, ha az ajtó be van zárva. A dobmegvilágítás energiatakarékossági okokból automatikusan kikapcsol néhány perc elteltével, ha az ajtó hosszabb ideig nyitva van. A dobmegvilágítás az ajtó kinyitásakor bekapcsol, ha a készülék működik.
A kijelzőn idegen nyelvű szöveg jelenik meg.	Módosult a nyelvbeállítás. ■ Módosítsa a nyelvbeállításokat. A  zászló szimbólum segít Önnek.

A lábazati szűrő regenerálása

Egy vagy több elszennyeződött lábazati szűrő is regenerálható mosógépben. Így a lábazati szűrő rövid ideig ismét használható.

- Végezze el egy vagy több lábazati szűrő mosását külön, textíliák nélkül. Ne adagoljon hozzá mosószert.

Tanács: Rövid mosási programot válasszon, maximum 40 °C hőmérséklettel és maximum 600 ford./perc centrifugálási fordulatszámmal.

- Válassza ki pl. az *Extra öblítés* programot.

A mosás és centrifugálás után ismét használhatja a lábazati szűrőt. A regenerált lábazati szűrőt mindaddig használhatja, míg kopásnyomok nem jelentkeznek rajta.

A regenerált lábazati szűrőt nem szabad tovább használni, ha kopásnyomok vagy deformációk láthatók rajta. Vegye figyelembe a „Tisztítás és ápolás“ fejezet „Lábazati szűrő cseréje“ bekezdését.

Kapcsolatfelvétel üzemzavarok esetén

Az olyan meghibásodások esetén, amelyet saját maga nem tud elhárítani, kérjük értesítse pl. a Miele szakkereskedőjét vagy a Miele Ügyfélszolgálatát.

A Miele Ügyfélszolgálatához az interneten a www.miele.hu/service oldalon foglalhat időpontot.

A Miele Ügyfélszolgálatának elérhetőségeit ennek a dokumentumnak a végén találja.

Az ügyfélszolgálatnak adja meg a készüléke modellazonosítóját és gyártási számát (Fabr./SN/Nr.). Mindkét adatot az adattáblán találja meg.

A típustáblát megtalálja, ha kinyitja a szárítógépe ajtaját:

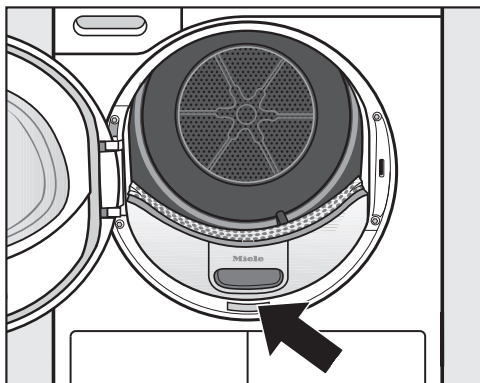

Utólag vásárolható tartozékok

Jelen szárítógéphez tartozékokat a Miele szakkereskedőjénél vagy a Miele vevőszolgálatán vásárolhat.

Elhelyezés és csatlakoztatás

Előnézet

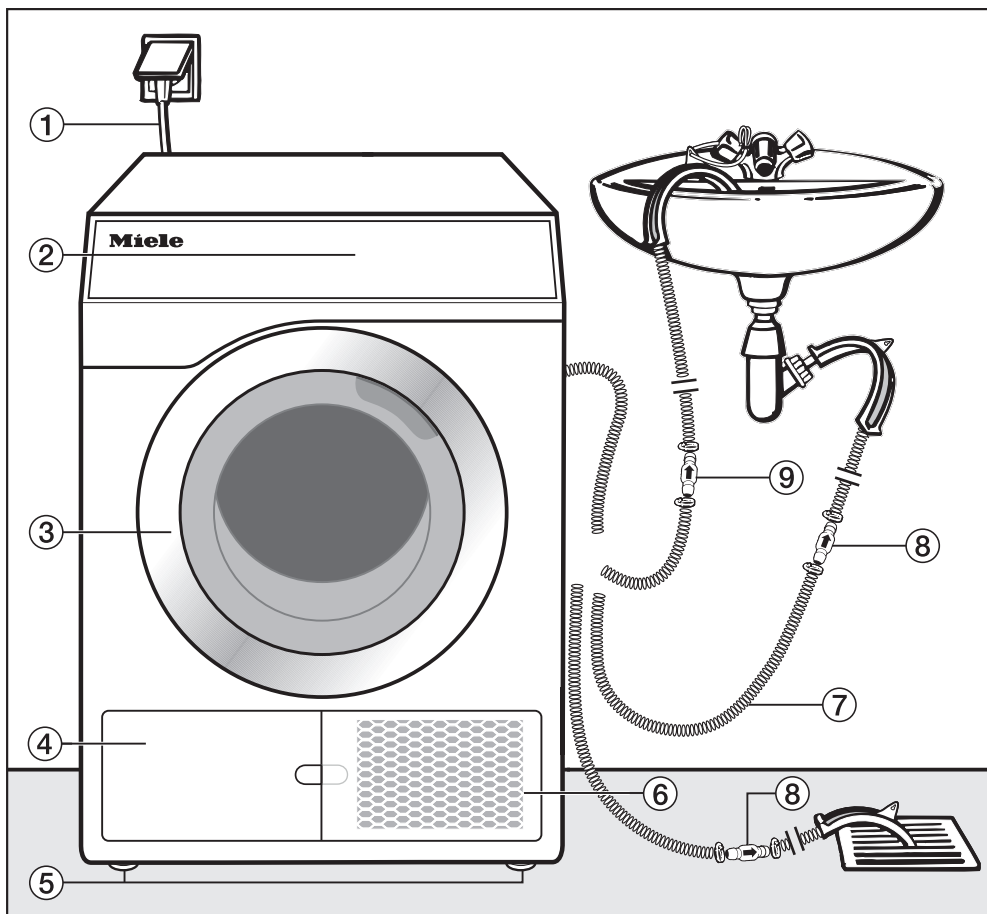

- ① Hálózati csatlakozóvezeték
- ② Kezelőpanel
- ③ Ajtó
- ④ Szálszűrő fedél a szűrőhöz (a lábazatban)
 - csak akkor nyissa ki, ha a kijelzőn megjelenik egy utasítás
- ⑤ 4 állítható magasságú menetes láb
- ⑥ Jobbra lent lévő rács = Nyílások a lég-hűtés számára
 - csak akkor nyissa ki, ha a kijelzőn megjelenik egy utasítás
- ⑦ Kondenzvíz-lefolyócső
- ⑧ Visszacsapószelep*, szükséges
- ⑨ Visszacsapószelep*, ajánlott

Hátulnézet

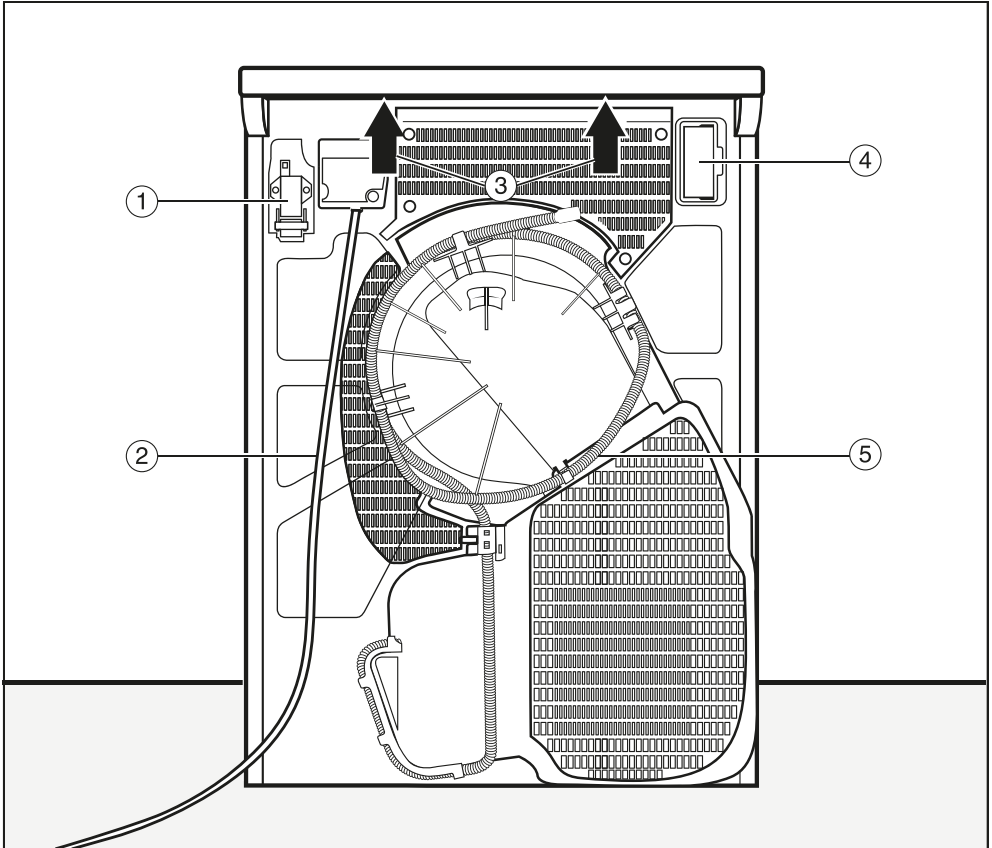

- ① Interfész a külső eszközökkel való kommunikációhoz
- ② Hálózati csatlakozóvezeték
- ③ Megfogási lehetőségek a fedél túlnyúló része alatt a szállításhoz
- ④ Modulfiók (külső kommunikációs modul számára)
- ⑤ Kondenzvíz-lefolyócső

Elhelyezés és csatlakoztatás

Felállítási helyzetek

Minden méret mm-ben van megadva.

A szervizelési munkálatok megkönnyítése érdekében érdemes helyet hagyni a fal és a készülék között. Szűk telepítési körülmények esetén a készüléket egészen a falig be lehet tolni.

Oldalnézet

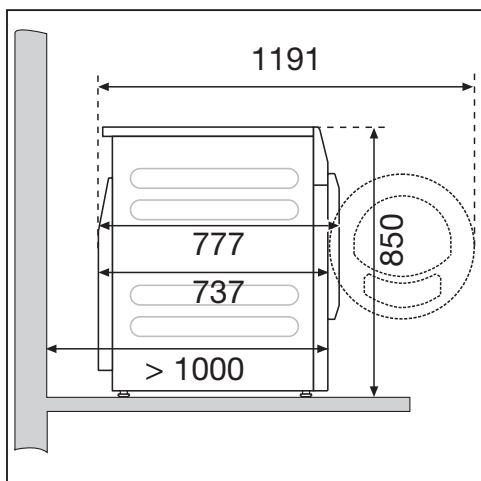

Acél lábazat

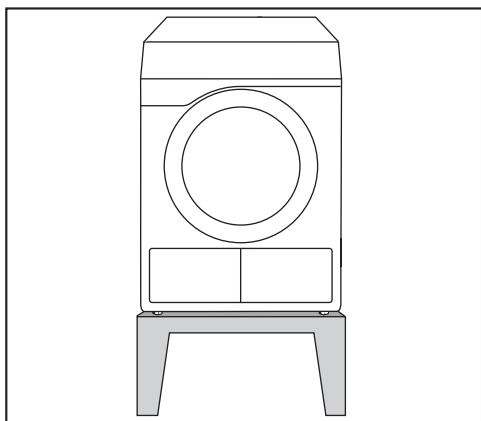

Acél lábazat* (nyitott vagy zárt alépítmények)

Felülnézet

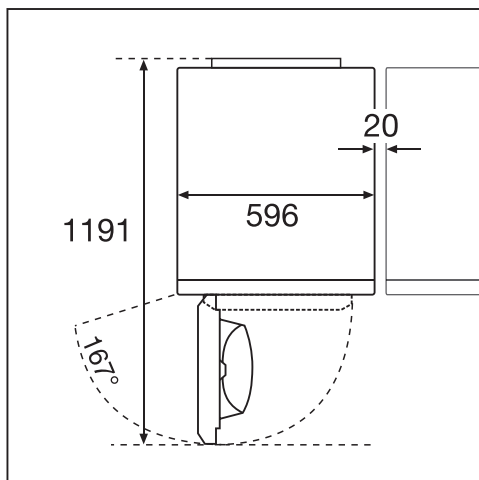

Mosó-szárító torony

⚠ A mosó-szárító torony felállítása Miele lábazaton nem megengedett.

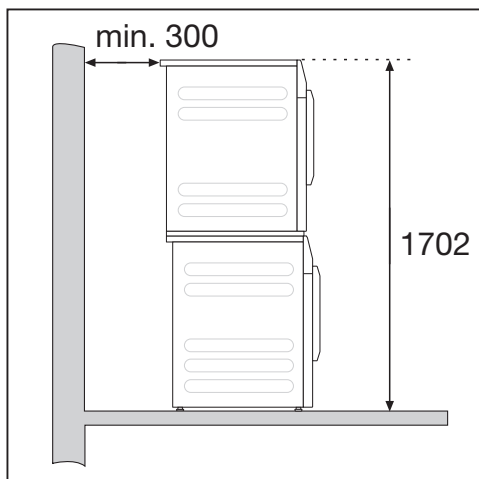

Szükség van egy összeépítő keretre*. A szerelést a Miele technikusának kell elvégeznie.

* utólag megvásárolható Miele tartozék

A szárítógép szállítása a rendeltetési helyre

⚠ A szárítógép helytelen szállítása károkat okozhat.

Ha a szárítógép megbillen, megsérülhet és károkat okozhat.

Szállítás közben ügyeljen arra, hogy a szárítógép stabilan álljon.

A szárítógép mozgatása

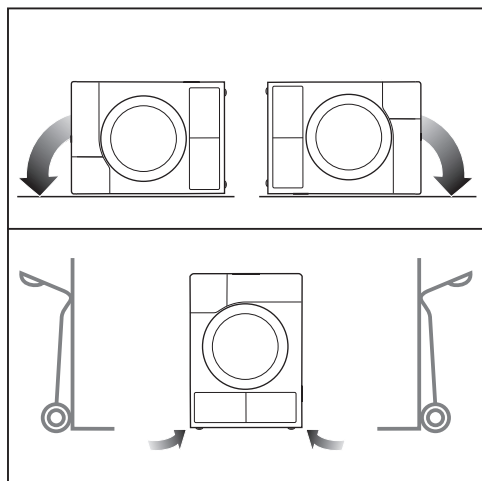

■ Fekvő helyzetben történő szállításkor: a szárítógépet csak a bal vagy jobb oldalára helyezze.

■ Álló helyzetben történő szállításkor: a szárítógépet kézikocsival csak a bal vagy jobb oldalán szállítsa.

A szárítógép kézi szállítása a felállítási helyére

⚠ A nem rögzített tető sérülést okozhat.

A készüléket a tető hátulso rögzítése külső körülmények következtében törékeny lehet. A tető a hordozáskor megrepedhet.

Szállítás előtt ellenőrizze, hogy a tető stabilan rögzül-e.

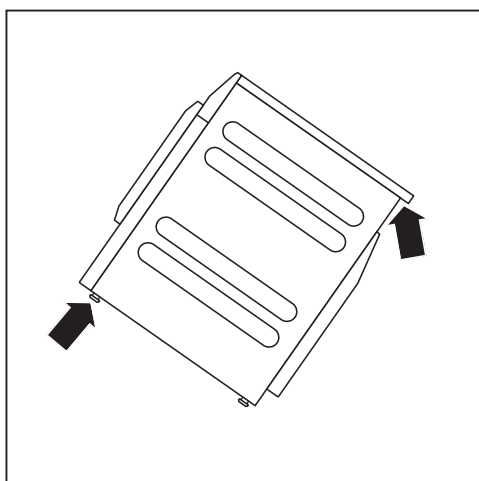

■ A szárítógépet a készülék elülső lábainál és a készüléketető hátulso túlnyúló részénél fogva szállítsa.

Elhelyezés és csatlakoztatás

Felállítás

A szárító ajtajának nyitási útjába nem szabad zárható ajtót, tolóajtót vagy szemből rácsapódó ajtót felszerelni.

A szárítógép szállítása a rendeltetési helyre

⚠ Túl korai üzembe helyezés okozta károk.

A hőszivattyú károsodhat.

Várjon a felállítás után egy órát, mielőtt a szárítógépet üzembe helyezi.

A szárítógép szintezése

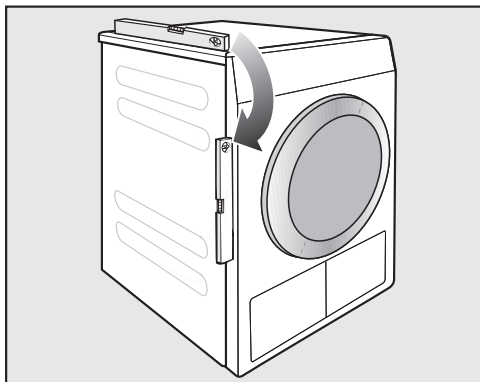

Ennek a szárítógépnek függőleges helyzetben kell állnia ahhoz, hogy a kifogástalan működés biztosított legyen.

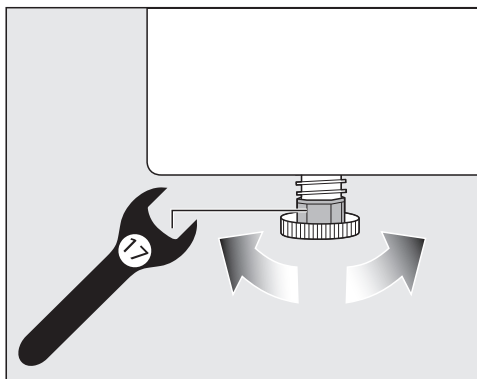

A talaj egyenetlenségeit a menetes lábakkal lehet kiegyenlíteni.

Ezt az szárítógépet nem lehet más elemek alá beépíteni.

Soha ne zárja el a szárítógép szellőzőnyílásait. A szárító alsó része és a padló közötti légrést nem szabad lábazati szegéllyel, magas szálú szőnyegpadlóval stb. lecsökkenteni. Ellenkező esetben a kielégítő levegő hozzáférése nem biztosított.

A helyiség szellőzése

- A szárításnál beszívott hideg levegőt a felmelegítés után a szárítógép ismét kibocsátja. Ezért különösen kis helyiségekben gondoskodjon a helyiség megfelelő szellőztetéséről.
- Győződjön meg arról, hogy a helyiség hőmérséklete ne legyen túl magas. Ha más hőtermelő készülékek is találhatóak a helyiségben, akkor szellőztesse ki a helyiséget és kapcsolja ki a hőtermelő készüléket.

Ellenkező esetben hosszabb futási idő és nagyobb energiafogyasztás várható.

Külső vezérlő berendezések

A külső rendszerekhez való kapcsolódáshoz egy utólag, tartozékként megvásárolható egységre van szükség:

- XCI-Box kommunikációs modul (pl. csúcsidőszaki vezérléshez, érmebedobó rendszerhez)
- XCI-AD kommunikációs adapter (csak érmebedobó rendszerhez)

Érmebedobó rendszer

A szárítógép érmebedobó rendszerrel (utólag vásárolható Miele tartozék) szerelhető fel. Ehhez a Miele vevőszolgálatnak a szárító elektronikában programozni kell egy beállítást és csatlakoztatni kell az érmebedobó rendszert.

Rendszeresen vegye ki az érméket vagy zsetonokat a berendezésből. Ellenkező esetben a berendezés eldugul.

Elhelyezés és csatlakoztatás

Kondenzvíz-lefolyócső

Szárításkor a képződő kondenzvíz a szárítógép hátoldalán lévő lefolyócsövön keresztül kerül leszivattyúzásra.

Lefolyócső áthelyezése

⚠ A lefolyócső károsodhat a szakszerűtlen kezeléstől.

A lefolyócső károsodhat és a víz kifolyik.

A lefolyócsövet nem szabad húzni, nyújtani és megtörni.

Tanács: Használja az íves tartót, hogy a kifolyótömlő megtörését elkerülje.

Lefolyócső hossza: 1400 mm
Szivattyúzási magasság: 1000 mm

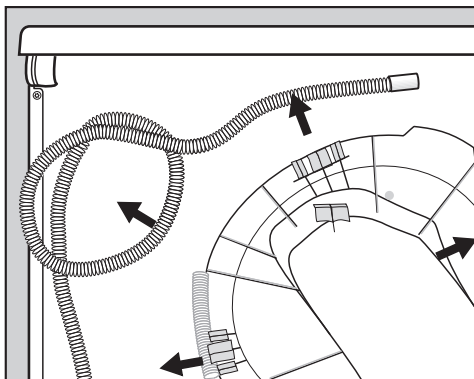

- Húzza ki a lefolyócsövet az akasztóból.

A vízkivezetési lehetőségek

Tanács: A következő csatlakozási lehetőségek egyikének kiválasztásakor kövesse a szivárgó vagy visszafolyó vízre vonatkozó figyelmeztetéseket.

- Mosdókagylóba vagy mosogatótálcába történő beakasztás
- Összefolyóba (gully) történő beakasztás
- Csatlakoztatás mosdókagylószifonhoz
- Többágú csatlakozási lehetőségek, melyekhez kiegészítőleg pl. egy mosógép vagy mosogatógép csatlakozik

⚠ A kifolyó víz károkat okozhat.

Ha a tömlővég kiold, a kifolyó víz károkat okozhat.

Biztosítsa a kifolyótömlőt lecsúszás ellen (pl. lekötéssel).

⚠ A visszafolyó kondenzvíz okozta károk.

A víz visszafolyhat a szárítóba vagy a készülék felszívhatja. A szárítógép sérül és a víz kifolyik.

Használja a visszacsapó szelepet, ha a tömlővéget vízbe meríti vagy különböző, vízvezető csatlakozókra szereli.

Elhelyezés és csatlakoztatás

Szivattyú tartozékok, mellékelve

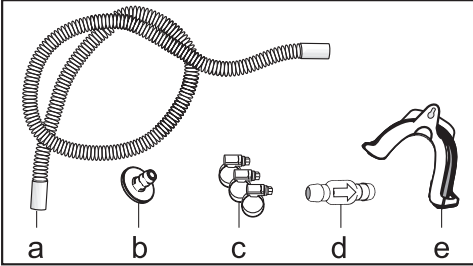

- a. Tömlőhosszabbító
- b. Adapter
- c. Csőbilincs
- d. Visszacsapószelep
- e. Tömlőtartó

Példa: csatlakoztatás mosdókagylószi-fonhoz

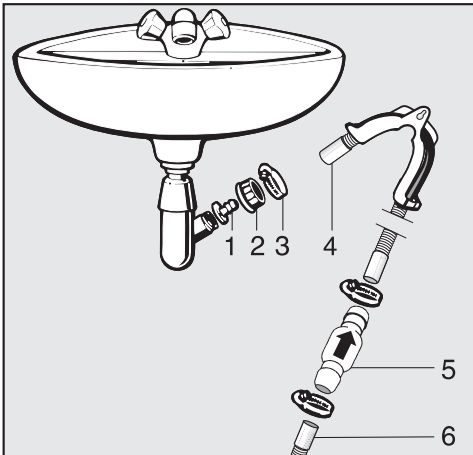

- 1. Adapter
- 2. Mosdókagyló hollandi anya
- 3. Tömlőbilincs
- 4. Tömlőhosszabbítás
- 5. Visszacsapószelep és csőbilincsek
- 6. A szárítógép lefolyócsöve

- Szerelje az **1** adaptert a **2** mosdókagyló hollandi anyával a mosdókagylószi-fonhoz.
Rendszerint a mosdókagyló hollandi anyát egy alátéttel szállítják, amit ki kell vennie.
- Dugja a **4** tömlővéget az **1** adapterre.
- Húzza meg a **3** csőbilincset egy csavarhúzóval közvetlenül a mosdókagyló hollandi anyá mögött.
- Dugja az **5** visszacsapószelepet a szárítógép **6** lefolyócsövébe.

Az **5** visszacsapószelepet úgy kell beszerelni, hogy a nyíl a folyásirányba (a mosdókagyló irányába) mutasson.

- Rögzítse a visszacsapószelepet a csőbilincsekkel.

Elhelyezés és csatlakoztatás

Elektromos csatlakozás

A leírás a hálózati csatlakozóval ellátott és hálózati csatlakozó nélküli szárítógépekre érvényes.

Hálózati csatlakozóval felszerelt szárítógépek:

- Jelen szárítógépet egy csatlakozókábelrel és egy hálózati csatlakozódugóval csatlakoztatásra készen látták el.
- A csatlakozódugó hozzáférhetőségét mindig biztosítani kell, hogy a szárítógépet le lehessen választani az elektromos hálózatról.

 A téves hálózati feszültség kárt okozhat.

A névleges teljesítményfelvételtől és a megfelelő biztosítékról az adattábla ad felvilágosítást.

Vesse össze az adattábla adatait az elektromos hálózat adataival.

A készülék csak a VDE 0100 szabványnak vagy a nemzeti és helyi előírásoknak megfelelően kialakított, rögzített elektromos berendezéshez csatlakoztatható.

Semmilyen esetben sem köthető jelen szárítógép hosszabbító kábelekre, mint pl. asztali elosztóra vagy hasonlókra, a potenciális veszélyforrások (tűzveszély) kizárása érdekében.

Fixen bekötött csatlakozás esetén egy kapcsolót kell kialakítania, amely minden pólust leválaszt a hálózatról. Megszakítóként min. 3 mm nyitású kapcsolót kell használni. Ilyen lehet a vezetékvédő kismegszakító, a relé és a biztosító (IEC/EN 60947). Ezt a bekötést csak villamossági szakember végezheti el.

A csatlakozónak vagy a megszakítónak mindig hozzáférhetőnek kell lennie.

 A hálózati feszültség áramütést okozhat.

Ha leválasztja a szárítógépet a hálózatról, gondoskodni kell arról, hogy véletlenszerűen ne lehessen vissza kapcsolni az áramot.

Gondoskodjon arról, hogy a leválasztó berendezés elzárható legyen, és a leválasztás helyét felügyeljék.

A csatlakozás újratelepítését, a berendezés módosításait vagy a védővezeték ellenőrzését, valamint a megfelelő biztosíték meghatározását csak engedéllyel rendelkező villanyszerelők vagy elektrotechnikai szakemberek végezhetik el, mivel ők ismerik a VDE idevágó előírásait és az áramszolgáltató különleges követelményeit.

Ne telepítsen olyan berendezéseket, amelyek automatikusan kikapcsolják a szárítógépet (pl. kapcsoló óra).

Műszaki adatok

Magasság	850 mm
Szélesség	596 mm
Szélesség (csak nemesacél fedéllel ellátott készülékekhez)	605 mm
Mélység	777 mm
Mélység nyitott ajtónál	1191 mm
Súly	72 kg
Dobtérfogat	130 l
Töltetmennyiség	8 kg (a száraz ruha tömege)
Tömlőhossz	1400 mm
Csatlakozóvezeték hossza	2000 mm
Hálózati feszültség	lásd a készülék hátoldalán lévő típus táblát
Csatlakozási érték	lásd a készülék hátoldalán lévő típus táblát
Biztosíték	lásd a készülék hátoldalán lévő típus táblát
Elért vizsgálati jelzések	lásd a készülék hátoldalán lévő típus táblát
LED világító diódák	1. osztály
A hűtőközeg megnevezése	R134a
Hűtőközeg-mennyiség	0,61 kg
Hűtőközeg potenciális üvegházhatása	1430 kg CO ₂ e
Készülék potenciális üvegházhatása	872 kg CO ₂ e
Maximális padlóterhelés üzemi állapotban	925 N
Termékbiztonsági szabványok alkalmazása	az EN 50570, EN 60335 szerint
„A” értékű kibocsátási hangnyomás-szint a munkahelyen L _{pa} az EN ISO 11204/11203 szerint	< 70 dB re 20 µPa
Frekvenciasáv	2,4000 GHz – 2,4835 GHz
Maximális adóteljesítmény	< 100 mW

Műszaki adatok

Megfeleléségi nyilatkozat

A Miele ezúton kijelenti, hogy ez a hőszivattyús szárítógép a 2014/53/EU irányelvnek megfelel.

Az EU-megfeleléségi nyilatkozat teljes szövege a következő weboldalak egyikén érhető el:

- Termékek, letöltések: www.miele.hu
- Ügyfélszolgálat, információs anyagok, használati utasítások elérhetősége a termék nevének vagy gyári számának megadásával:
<https://miele.hu/manual>

Az üzemeltetői szint megnyitása



Az  érintőgomb megérintésével az Üzemeltetői szint menübe jut.

Hozzáférés kóddal

Az üzemeltetői szintet kóddal kell megnyitni.

Gyári beállítás: a kód: **000**.

Kód változtatása

Az üzemeltetői szint hozzáférési kódját megváltoztathatja, hogy megvédje a szárítógépet a jogosulatlan hozzáféréssel szemben.

Legyen óvatos az új kód megadásakor.

Ha a későbbiekben már nem tudják a kódot, tájékoztatni kell a vevőszolgálatot. A kódot a vevőszolgálatnak kell visszaállítania.

Jegyezze fel és őrizze meg az új kódot.

Demo program

Bemutatótermi használatkor elindítható egy demóprogram szimulációval.

A program nem indul el. A kezelési műveletek csak szimulációs célúak.

Tanács: A demóprogramot a gép csak akkor kínálja fel, ha nem volt olyan szárítóprogram, amely 1 óránál tovább tartott. Ezután a demóprogram már nem elérhető.

Beállítások befejezése

■ Érintse meg az  érintőgombot.

A kijelző egy menüsintet visszalép.

■ Érintse meg az  érintőgombot.

A kijelző a főmenüre vált.

Üzemeltetői szint

Használat / Kijelzés

Nyelv

A kijelző különböző nyelveket tud megjeleníteni. A *Nyelv* almenüben kiválaszthatja a beállított nyelveket.

A nyelvet a következőképpen módosíthatja:

- Mindig az üzemeltetői szinten (= „Üzemeltetési nyelv“).
- Egy futó program időtartamára a  érintőgombon keresztül. A program végén újra az „Üzemeltetési nyelv“ jelenik meg.

Nyelv beállítása

A kijelző különböző üzemeltetési nyelveket tud megjeleníteni. Itt állítjuk be, hogy milyen módon lehet kiválasztani a nyelveket.

A nyelvet a következőképpen módosíthatja:

nemzetközi

6 nyelv választható. A  érintőgomb nem aktív. Vegye figyelembe a *Nyelv* meghatározás beállítását.

Nyelv kiválasztása

A  érintőgombbal kiválasztható egy nyelv. Mindegyik nyelv kiválasztható (gyári beállítás).

Az első 4 nyelv sorrendje változtatható. Itt jelennek meg azok a nyelvek, amelyeket a leggyakrabban választanak.

Standard nyelv

A kezelői nyelv nem változtatható meg. A kezelői nyelv megegyezik az üzemeltetési nyelvvel. A  érintőgomb nem aktív.

Nyelv meghatározás

A Nyelv beállítása Nemzetközi beállítás nyelvei megváltoztathatók.

6 nyelvet lehet választani. Minden nyelv választható.

Ha új nyelvet akar felvenni a nyelvi beállításba:

- Válassza ki azt a nyelvet, amelyet le akar cserélni.

Minden elérhető nyelv megjelenik.

- Válassza ki azt a nyelvet, amely felváltja a korábban kiválasztott nyelvet.

Az új nyelv a régi lecserélt nyelv helyén látható.

Kijelző fényereje

A kijelző fényereje módosítható. A beállítás a felállítási hely különböző fényviszonyaitól függ.

- A beállítás 10 fokozatban történik.

Idő

Az időformátum kiválasztása után be lehet állítani az időt.

Időformátum

- Gyári beállítás: 24 órás kijelzés
- 12 órás kijelzés
- Nincs óra

Beállítás

- Az időpont beállítható.

Dátum

A dátumformátum kiválasztása után beállítható a dátum.

- Dátum formátuma

A dátum megjelenítése a nappal, hónappal vagy az évvel kezdődhet.

- Dátum

A dátum beállításra kerül.

Üzemeltetői szint

Hangerő

A különböző jelzések hangereje módosítható.

A hangerő módosítható.

- Progr.végét jelző hang
- Billentyűk hangereje
- Üdvözlő hang
- Hibajelzés hanggal
A hangerő itt nem módosítható.

Maradék ned. kijelzése

A szárítási fokozat megjelenítésén kívül a maradéknedvesség százalékos aránya is megjeleníthető.

- Gyári beállítás: százalékatatok nélkül
- Százalékatatokkal

Paraméterek láthatósága

A programválasztás során a különböző paraméterek kerülnek felajánlásra/láthatóak. Ön határozza meg, hogy mely paraméterek nem láthatók. Ezek a paraméterek ekkor már a program választásakor sem módosíthatók.

- Maradék nedvesség
- Időtartam (csak idővezérelt programok)
- Töltetmennyiség
- Kímélő plus
- Gyűrődés-védelem

Kikapcsolás kijelzése

Energiatakarékossági okokból a kijelző elsötétül és kizárólag a *Start/Stop* érintőgomb villog lassan. Ez a beállítás módosítható.

A beállítás módosítása magasabb energiafelhasználáshoz vezet.

- *Ki*
nincs elsötétedés
- *10 p múlva be, nem a pr.alatt*
A kijelző a program közben bekapcsolva marad, de 10 perccel a program befejezése után elsötétül.
- *10 p múlva be, nem a pr.alatt*
A kijelző a program közben bekapcsolva marad, de 10 perccel a program befejezése után megjelenik a logó.
- Gyári beállítás: *Bekapcsolás 10 perc múlva*
A kijelző 10 perc után elsötétül.
- *30p múlva be, nem a pr.alatt*
A kijelző a program közben bekapcsolva marad, de 30 perccel a program befejezése után elsötétül.
- *30p múlva be, nem a pr.alatt*
A kijelző a program közben bekapcsolva marad, de 30 perccel a program befejezése után megjelenik a logó.
- *Bekapcsolás 30 perc múlva*
A kijelző 30 perc után elsötétül.

Kikapcsolás mód „Gép“

Energiatakarékossági okokból a szárítógép a program befejezése után, illetve amíg nem történik kezelés, automatikusan kikapcsol. Ez a beállítás módosítható.

A beállítás módosítása magasabb energiafelhasználáshoz vezet.

- nincs kikapcsolás
- Gyári beállítás: kikapcsolás 15 perc után
- Kikapcsolás 20 perc után
- Kikapcsolás 30 perc után

Üzemeltetői szint

Késleltetett indítás

A késleltetett indítás (időzítő) megjelentése aktiválható vagy deaktiválható.

- Gyári beállítás: ki
- be

SmartStart

A késleltetett indítás funkciója módosul, ha a(z) *SmartGrid* beállítást aktiválták. A kijelzőn ezután megjelenik az időtartam, amelyen belül a szárítóprogram automatikusan elindul: *SmartStart*, *SmartStart* vagy *SmartEnde*.

A programot egy külső jel indítja el.

A definiálható időtartam max. 24 óra lehet. Ezen időtartamon belül a szárítógép egy külső jelre vár. Ha a meghatározott időtartamon belül nem érkezik jel, a szárítógép az idő letelte után elindítja a szárítóprogramot.

Memória

A szárítógép elmenti a szárítóprogram utoljára kiválasztott beállításait (Szárítási fokozat és/vagy Extra vagy egyes programoknál az időtartam).

- Gyári beállítás: ki
- be

Hőmérséklet egysége

Kiválaszthatja, hogy milyen mértékegységben jelenjen meg a hőmérséklet.

- Gyári beállítás: °C / Celsius
- °F / Fahrenheit

Súlyegység

Kiválaszthatja, hogy a töltőmennyiség kilogrammban „kg” vagy fontban „lb” jelenjen meg.

- Gyári beállítás: kg
- lb

Logo

Kiválaszthatja, hogy a „Miele Professional” logó vagy az ön saját logója jelenjen meg.

A Vezérlés beállításnál ki kell választani a Mosoda-több, Mosoda logo idő belülről vagy Mosoda logo idő kívülről lehetőséget.

- Miele Professional logó
- Ügyfél logó
- Tengerészet logó

Kód változtatása

Módosíthatja az üzemeltetői szint hozzáférési kódját.

- Adja meg az eddigi kódot.
- Adja meg az új kódot.

Programválasztás

Vezérlés

Beállíthatja azt, hogy a szárítógépet mosodai kivitelben kezeli. Az egyszerűsített kezelést a gyorsválasztón keresztül lehet elvégezni. A kezelő személyek nem tudják módosítani az előre beállított programokat.

Tanács: Először végezze el a szükséges beállításokat és változtatásokat a szárítógépen, majd utána válassza ki a következő opciók egyikét.

Figyelem: ezen opciók egyikének aktiválása esetén az Üzemeltetői szint többé már nem áll rendelkezésre. Az Üzemeltetői szint a kijelzőn keresztül már nem nyitható meg. Ha más beállításokat is módosítani szeretne, a következőképpen kell eljárnia.

Üzemeltetői szint megnyitása (mosodai kivitel)

- Kapcsolja be a szárítógépet és nyissa ki a szárítógép ajtaját.
- ① Érintse meg a *Start/Stop* érintőgombot és tartsa nyomva a ②-③ lépések között.
- ② Zárja be a szárító ajtaját.
- ③ Várjon addig, amíg a gyorsan villogó *Start/Stop* érintőgomb folyamatosan világít ...
- ④ ... és azután engedje el a *Start/Stop* érintőgombot.

- *Standard*

Gyári beállítás: minden (kiválasztott) program rendelkezésre áll.

- *Mosoda-egyszerű*

12 program választható ki.

A *Kedvenc programok* menüben meg kell határozni, melyik, illetve hány programot választ ki/módosít.

- *Mosoda-több*

12 program választható ki.

A *Kedvenc programok* menüben meg kell határozni, melyik, illetve hány programot választ ki/módosít.

Az első 3 program közvetlenül kiválasztható. A többi programot egy újabb listából lehet kiválasztani.

- *Mosoda logo idő kívülről*

4 idővezérelt programot* különböző hőmérsékleti szinttel egy időben vezérelhet egy külső érmebedobó rendszer segítségével. A maximális töltet mennyiség 8 kg.

A beállított érték megadja a futási időt, melyet az üzemeltető nem változtathat meg.

Ez az opció csak külső érmebedobó berendezés esetén lehetséges.

* A program maximális időtartama az első üzembe helyezés során kerül meghatározásra.

Üzemeltetői szint

- *Mosoda logo idő belülről*

4 idővezérelt programot* különböző hőmérsékleti szinttel egy időben vezérelhet a szárító elektronika segítségével. A maximális töltet mennyiség 8 kg.

A beállított érték megadja a maximális futási időt, melyet az üzemeltető nem változtathat meg.

* A program maximális időtartama az első üzembe helyezés során kerül meghatározásra.

- *Külső prog. választás*

A programválasztás történhet egy kommunikációs modul segítségével egy külső terminálon keresztül.

Programcsomag

Itt határozza meg a szárítógép programtartományát. Kiválaszthatja az az adott programcsomagból az összes programot vagy csak egyes programokat.

A programcsomagokról a „Programáttekintés” fejezetben részletesen tájékozódhat.

Kedvencprogramok

A bekapcsolás után alternatívaként a következőn keresztül is választhat programot: ☆ Kedvencek.
12 program tárolható egyedileg a Kedvencekben a saját prioritásoknak megfelelően.

Továbbá ezek a Kedvencek a következő vezérlésváltozatokba kerülnek bele:

- *Mosoda-több*

- *Mosoda-egyszerű* .

A vezérlésváltozatok a(z) *Vezérlés* alatt rögzíthetők.

Tanács: Minden programhoz egy külön szint lehet rendelni. Ehhez a(z) *Színek* hozzá-rendelése menüben a(z) *Be* beállítást kell kiválasztani.

Kedvenc programok módosítása

■ Válassza ki a módosítandó vagy kicserélendő programot.

■ Hagyja jóvá a programot vagy a módosítandó beállítást.

Ha egy új programot akar kiválasztani, vagy egy paramétert akar módosítani, akkor egy másik menü nyílik meg.

■ Nyugtázza a(z) *Mentés* érintőgombot.

A választás aktiválódott.

A kedvenc programok számának csökkentése

A kedvenc programok számát úgy csökkentheti, hogy egyes programokat „kikapcsol”.

- Válassza ki a kikapcsolni kívánt programot.
- Hagyja jóvá a programot.
- A kiválasztási listában a program helyett válassza ki ezt: <üres>.

A(z) ☆ Kedvencek illetve a(z) Mosoda-egyszerű és Mosoda-több választéka csökkenni fog.

Egy program kikapcsolása után helyette a(z) ∅ <üres> jelenik meg. A programot bármikor ismét hozzáadhatja.

Kedvenc programok sorrendjének módosítása

A kedvenc programok sorrendjét a programok áthelyezésével módosíthatja.

- Érintse meg az áthelyezendő programot.
- A kiválasztott program narancssárga kerettel jelenik meg.
- Tartsa ujját a programon.
 - Helyezze át a programot a kívánt helyre.

Üzemeltetői szint

Speciálisprogramok

Összeállíthat 5 egyéni speciális programot, amelyeket maradéknedvesség programként vagy idővezérelt programként szabadon választható nevekkel láthat el.

Adja meg először a programnevet.

- Válassza ki a speciális programot, amelyet módosítani szeretne.

A Mentés másként menü megnyílik.

- Adja meg a nevet a sor alatt található betűk és szimbólumok segítségével.

- Érintse meg a mentés érintőgombot.

Csak a Δ , Maradék ned. program vagy  idővezérelt program programokhoz adhat meg paramétereket.

Az 5 speciális programot gyárilag előre beprogramozták. Ezeket a speciális programokat módosíthatja.

A speciális programok hozzáadódnak a programcsomagokhoz. A „Programáttekintés“ fejezet „Speciális programok“ táblázatban tüntesse fel a megadott speciális programok nevét és tulajdonságait.

Maradék ned. program

- Végső marad.nedvess.:
 - 6 % (száraz) – 40 % (nedves)
- Utólagos szárítási idő:
 - 0-60 perc
- Hőmérséklet (Folyamatlevegő):
 - hideg – 70 °C
- Dobmozgás fő iránya:
 - 0-600 másodperc
- Vált.irányú dobmozgás:
 - 0-600 másodperc
- Fázis tartása
 - Idő tartása:
 - 0-60 perc
 - Hőmérséklet tartása (Folyamatlevegő):
 - hideg – 70 °C
- Hűtési hőmérséklet (Folyamatlevegő):
 - 40 – 55 °C
- Gyűrődésvédelem
 - Dobmozgás fő iránya:
 - 0-500 másodperc
 - Váltak.irányú dobmozgás:
 - 0-500 másodperc
 - Szünet:
 - 100-3000 másodperc

Idővezérelt program

- Lefutási idő:
 - 1-120 perc
- Hőmérséklet (Folyamatlevegő):
 - hideg – 70 °C
- Dobmozgás fő iránya:
 - 0-600 másodperc
- Vált.irányú dobmozgás:
 - 0-600 másodperc

- Hűtési hőmérséklet (Folyamatlevegő):
40-55 °C
- Gyűrdésvédelem
 - Dobmozgás fő iránya:
0-500 másodperc
 - Váltak.írányú dobmozgás:
0-500 másodperc
 - Szünet:
100-3000 másodperc

Program elrendezése

A programlistán belül, valamint a Kedvencek listában a programok áthelyezhetők.

- Gyári beállítás: ki
- be
- Válassza a „Be“ opciót.
- Lépjen ki az Üzemeltetői szintről.
- Válassza ki a(z) Programok lehetőségét.
- Érintse meg az áthelyezendő programot.

A kiválasztott program narancssárga kerettel jelenik meg.

- Tartsa ujját a programon.
- Helyezze át a programot a kívánt helyre.

Színek hozzá-rendelése

A kedvenc programokhoz egy meghatározott színt rendelhet hozzá. A Kedvencek listában a kedvenc programnak egy kerete van, amelynek színét ki lehet választani.

- Gyári beállítás: ki
- be

Üzemeltetői szint

Folyamattechnológia

Gyűrődés-védelem

A program vége után a dob ciklikusan forog, ha a textíliákat nem veszi ki rögtön.

A beállítás módosítása magasabb energiafelhasználáshoz vezet.

A (🌀) beállítás kikapcsolható, vagy 1 és 12 óra közötti időtartamra módosítható.

Gyári beállítás: ki

Szárítási fokozat

A beállítás módosítása magasabb energiafelhasználáshoz vezet.

A *Főzhető/Tarka ruha, Könnyen kezelhető, Automatikus plusz* programok szárítási fokozatait egyénileg állíthatja be.

A beállítás 7 fokozatban történik.

Gyári beállítás: normál

A *Mángorlásszáraz* szárítási fokozat a *Főzhető/Tarka ruha* programban egyénileg állítható be.

A program maradéknedvesség tartalmát 11 szinten 16 %-ról (szárazabb) 26 %-ra (nedvesebb) módosíthatja.

Gyári beállítás: 20 %

További hűtés

A program vége előtt a megszáritott ruhák hőmérsékletét ellenőrizni kell, és szükség esetén a program végén a lehűtési fázist meg kell hosszabbítani.

A beállítás módosítása magasabb energiafelhasználáshoz vezet.

- Gyári beállítás: ki
- be

Hűtési hőmérséklet

A program vége előtt a ruhákat automatikusan lehűti a készülék. Minden programban beállíthatja hidegebbre az automatikus lehűtési fázist a program vége előtt, ezáltal a lehűtési fázis meghosszabbodik.

A beállítás módosítása magasabb energiafelhasználáshoz vezet.

A beállítás 40 °C–55 °C között módosítható.

Gyári beállítás: 55 °C

Szerviz

Levegőút tisztítása

A szárító elektronika meghatározza a szálszűrőkben és a légelvezetésben lévő szöszök vagy mosószer maradékok által okozott károsodás mértékét. Ezt egy ellenőrző üzenet követi. Beállíthatja a szövetszál-lerakódás szintjét, amelynél az ellenőrző üzenetnek meg kell jelennie.

Itt az ön által beállítható ellenőrző üzenetről van szó: Tisztítsa meg a bolyhszűrőt és a mossa el a lábazati szűrőt.

- Ki
Az ellenőrző üzenet nem jelenik meg. Ugyanakkor ettől az opciótól függetlenül a légelvezetés extrém eltömődése esetén a program megszakad és megjelenik az ellenőrző üzenet.
- Nem érzékeny
Az ellenőrző üzenet csak erős szövetszál-lerakódás esetén jelenik meg.
- Gyári beállítás: normál
- Érzékeny
Az ellenőrző üzenet már csekély szövetszál-lerakódás esetén is megjelenik.

Szervizintervallum

A szárítógép egyéni üzenetszöveget jelenít meg szabadon választható intervallum után bizonyos karbantartási feladatok elvégzéséhez.

3 különböző üzenetszöveg 1/2/3 hozható létre. Minden üzenetszöveg az aktuális üzemeltetési nyelv nyelv- és karakterkészletén szerkeszthető.

Az egyénileg választható üzenetszövegek a program végén jelenik meg, majd az OK megnyomásával eltűnik. A következő program végén újra megjelenik ugyanez az üzenetszöveg.

Beállítások

Itt lehet beállítani azt az időintervallumot (órától vagy dátumtól függően), amikor az üzenetszöveg megjelenik.

- Gyári beállítás: ki
- idő szerint
Ezt követően egy 1-9999 óra közötti időintervallumot adhat meg.
- dátum szerint
Ezt követően egy dátumot adhat meg.

Üzenetszöveg

Itt adhatja meg a tervezett karbantartási munkára vonatkozó üzenetszöveget. Egy, 2 vagy mind 3 üzenet szövegét 1/2/3 szerkesztheti.

Kijelző visszaállítása

Az üzenetszöveg addig látható, amíg a kijelző tartósan vissza nincs állítva. Ezt követően az üzenetszöveg csak a következő intervallum elérésekor jelenik meg újra.

Üzemeltetői szint

Külső alkalmazások

Csúcsterhelés hangjelzés

Külső hardverek a Miele XCI-Box egy-egyénen keresztül csatlakoztathatók.

A csúcsidekizárási lekapcsolás lehetővé teszi, hogy a szárítógépet energiagazdálkodási rendszerbe integrálják. Ha észleli a jelet, a szárítógép fűtése rövid időre lekapcsol, vagy megakadályozza a bekapcsolást.

A szárítógép csak akkor üzemeltethető csúcsterhelés-szabályozó berendezéssel, ha az a Miele XCI-Box egységen keresztül van összekapcsolva a szárítógéppel.

- Gyári beállítás: nincs funkció
- Csúcsterhelés 230 V-tal
- Csúcsterhelés 0 V-tal
- KOM modul

Csúcsterhelés fertőtlenítés

Ezzel a funkcióval a higiéniai program végrehajtása nem változik függőben lévő csúcsterhelés hangjelzés esetén. A fűtés üzemmód bekapcsolva marad.

- Gyári beállítás: ki
- be

KOM-Modul választása

Ez a szárítógép integrált Wi-Fi-modullal van felszerelve. A szárítógép azonban külső modullal is felszerelhető.

- ki
- belső modul (gyári beállítás)
A belső Wi-fi-modul van használatban.
- külső modul
Egy XKM-modult vagy RS232-modult illeszteni be a modulfiókba.

Miele digitális termékek elérhetősége

A Miele-termékek használata a szolgáltatások elérhetőségétől függ az Ön országában.

A különböző szolgáltatások nem minden országban állnak rendelkezésre.

Ezek elérhetőségéről a www.miele.com weboldaltól tájékozódhat.

WLAN

Vezérelje szárítógépének hálózatra kötését.

- Beállítás
Ez az üzenet csak akkor jelenik meg, ha a szárítógép még nem volt csatlakoztatva Wi-Fi hálózattal.
- Deaktiválás (látható, ha a hálózat aktiválva van)
A hálózat bekapcsolva marad, a Wi-fi funkció kikapcsol.
- Aktiválás (látható, ha a hálózat deaktiválva van)
A Wi-Fi funkció újra bekapcsol.
- Kapcsolat állapota (látható, ha a hálózat aktiválva van)
A következő értékek jelennek meg:
 - Wi-fi vételi minőség
 - a hálózat neve
 - az IP-cím
- Új beállítás (látható, ha be van állítva)
A Wi-fi bejelentkezés (hálózat) visszaáll, hogy azonnal egy új beállítást lehessen végrehajtani.
- Visszaállítás (látható, ha be van állítva)
A hálózat már nincs beállítva. A hálózat újbóli használatához új csatlakozási folyamatot kell végrehajtani.
 - A Wi-fi kikapcsol
 - A Wi-fi kapcsolat visszaáll a gyári beállításokra

Wi-Fi beállítása

2 csatlakoztatási mód lehetséges.

WPS-en

- Aktiválja a „WPS“ funkciót a routerén 2 percen belül.

Tanács: Ha a rendelkezésre álló idő letelte után még nem jött létre a kapcsolat, meg kell ismételni a műveletet.

Soft-AP-vel

- Aktiválja a funkciót 10 percen belül a Miele App segítségével okoskészüléken.

Tanács: Az app végigvezeti a további lépéseken.

Üzemeltetői szint

Hálózati idő

A dátum és az idő a hálózaton keresztül szinkronizálható.

- ki

A dátumot és az időt nem szinkronizálják a hálózaton keresztül.

- mint master

A gép internetkapcsolat nélkül van a csoportban. A gép mint master van kijelölve, és adatokat küld a *Slave* készülékekre.

- mint slave

A gép internetkapcsolattal van benne a csoportban. A gépek mint *Slave* vannak beállítva. Az adatokat az interneten keresztül szinkronizálják.

Távvezérlés

A programválasztás egy külső terminálon történik.

- Gyári beállítás: be

- ki

Remote Update

A RemoteUpdate segítségével frissíthető a szárítógép szoftvere.

Gyári beállítás: be

Ha nem telepíti a RemoteUpdate-et, a megszokott módon használhatja a szárítógépét. A Miele ugyanakkor azt javasolja, hogy telepítse a távoli frissítéseket.

Aktiválás

A RemoteUpdate menüpont csak akkor jelenik meg és választható ki, ha a szárítógépet csatlakoztatta a Wi-fi hálózatra.

A Miele RemoteUpdate funkciója csak akkor használható, ha a szárítógép egy Wi-fi hálózattal össze van kötve, és ön rendelkezik Miele Professional App fiókkal. Ott regisztrálni kell a szárítógépet.

A felhasználási feltételeket a Miele Professional App-ból tudhatja meg.

Egyes szoftverfrissítéseket csak a Miele vevőszolgálat végezhet el.

A RemoteUpdate folyamata

Ha készülékéhez rendelkezésre áll RemoteUpdate, az a megnyitott üzemeltetői szinten automatikusan kijelzésre kerül.

Kiválaszthatja, hogy a RemoteUpdate-et azonnal vagy később indítja el. Ha az „indítás később” lehetőséget választja, a mosógép ismételt bekapcsolása után következik a lekérdezés.

A RemoteUpdate néhány percig eltart.

A következőkre ügyeljen a RemoteUpdate esetén:

- Amíg nem kap üzenetet, nem áll rendelkezésre RemoteUpdate.
- Egy telepített RemoteUpdate visszavonása nem lehetséges.
- A RemoteUpdate alatt ne kapcsolja ki a szárítógépet. Egyébként a RemoteUpdate megszakad és nem lesz telepítve.

SmartGrid

A SmartGrid beállítás csak akkor látható, ha egy hálózatot beállítottak és aktiváltak. Ezzel a funkcióval integrálhatja szárítógépét az épület-energiagazdálkodási rendszerekbe.

Üzemeltetői szint

Készülék paraméterek

Jogi információk

Nyílt forrás-kódú licencek

Itt információkat tekinthet meg.

A kezelő- és vezérlőszoftverhez kapcsolódó szerzői jogok és licencek

A készülék kezeléséhez és vezérléséhez a Miele saját vagy külső szoftvert használ, amelyek nem tartoznak az úgynevezett nyílt forráskódú licencfeltételek alá. Ezek a szoftverek és szoftverkomponensek szerzői jogi védelem alá tartoznak. Tartsa tiszteletben a Miele és a harmadik felek szerzői jogait.

A jelen készülék továbbá olyan szoftverkomponenseket tartalmaz, amelyek a nyílt forráskódú licencfeltételek mellett kerülnek továbbadásra. Ezeket a nyílt forráskódú komponenseket a hozzájuk tartozó szerzői jogi nyilatkozatokkal, a mindenkori érvényes licencfeltételek másolatával együtt, valamint adott esetben további információkat a Beállítások | Készülékparaméterek | Jogi információk | Nyílt forráskódú licencek menüpont alatt kérdezheti le a készülékben. A nyílt forráskódú licencfeltételek ott feltüntetett felelősségi és jótállási szabályozásai csak a mindenkori jogtulajdonosokkal összefüggésben érvényesek.

Érmebedobó berendezés

Érmebedobó készülék csatlakoztatásához a tartozékként megvásárolható XCI-AD vagy XCI-Box egységre van szükség.

Érmebedobó berendezések beállítása

Ha később módosítani szeretné, tájékozódjon a Miele vevőszolgálatánál.

Érmebedobó berendezést kell csatlakoztatni.

- Nincs érmebedobó berendezés
A következő beállításokat a rendszer átutorja, és be lehet fejezni az első üzembe helyezést.
- Program üzemmód
Az üzemeltetés érmebedobó berendezéssel történik: a kezelő megvásárol egy programot.
- Idő üzemmód
Az üzemeltetés időmérő berendezéssel történik: a kezelő működési időt vásárol magának.
- Idő üzemmód impulzusszámlálóval
Olyan érmebedobó berendezésekhez, amelyeknél az érmebedobással meghosszabbítható a használati idő.
- KOM modul
Az üzemeltetés központi vezérléssel történik

Visszajel.hang érmebedob.

Az érmebedobó berendezés visszajelző hangjának beállítása.

- Gyári beállítás: ki
- Program vége
A visszajelző hang a program végén hallható.
- A Start gomb elengedése
A visszajelző hang a Start gomb elengedésekor hallható.
- Indítás és a program vége
A visszajelző hang a program indításakor és a program végén hallható.
- A program fut
A visszajelző hang folyamatosan hallható, a program indításától a program végéig.
- Folyamatlevegő-hőmérséklet
A visszajelző hangra a hőmérséklettől függően kerül sor, amikor a folyamatlevegő hőmérséklete a beállított hőmérséklettel megegyezik, vagy annál magasabb.

Üzemeltetői szint

Fizető rendsz. reteszelése

A manipulálás elkerülése érdekében a program üzemmódban beállítható a program lezárása. Ha a lezárás után a szárítógép ajtaját kinyitják, a program pénzvesztéssel megszakad.

Annak érdekében, hogy utólag is be lehessen még rakni ruhákat, a lezárás időpontja módosítható.

- Gyári beállítás: ki
- Rögtön a program indulása után
- 1–5 perccel a program indulása után

„Fizetett“ hang törlés

Érmés üzemmódban a „Fizetve jelzés“ a program végéig fenntartható, illetve a program indítása után 5 perccel elvethető.

- Gyári beállítás: ki
- be

Pénzbedobó felism. ideje

Érmés üzemmódban beállítható a fizetési jel visszavonási ideje, melynek legalább jelen kell lennie.

- Gyári beállítás: rövid
Érmebedobó berendezések számára, melyeknél a bedobott érme fizetve jelzést generál.
- hosszú
A központi vezérléshez 230 V-os alap.

Hozzáadott id. fizetőrendszer

Az érmebedobó berendezés átfedési idejének beállítása. Biztonsági idő az érmebedobó berendezés manipulációjának megakadályozására.

Az átfedési idő egy perces lépésekben 30 perctől 4 óráig állítható be vagy kapcsolható ki.

Ha az átfedési időn belül a program nem ér véget, akkor az érmebedobó berendezésben beállított érték visszaáll. Ekkor a program megszakad.

Gyári beállítás: 3 óra

Hideg idővez. prog.időtart.

A program időtartamát beállíthatja.

Az időt 5 perces lépésekben 10 perctől 2 óráig állíthatja be.

Gyári beállítás: 2 óra

Meleg idővez. prog.időtart.

A program időtartamát beállíthatja.

Az időt 5 perces lépésekben 20 perctől 2 óráig állíthatja be.

Gyári beállítás: 2 óra

Ingyenes programok

Érmés üzemmódban meg lehet adni, hogy az *Idővezérelt program hideg* programot ingyenesen lehessen használni.

- Gyári beállítás: ki
- be

Miele Kft.

H – 1022 Budapest

Alsó Törökvész út 2.

Tel: (06-1) 880-6400

Fax: (06-1) 880-6403

E-mail: professional@miele.hu

Internet: www.miele-professional.hu



Miele & Cie. KG

Carl-Miele-Straße 29, 33332 Gütersloh, Németország

PDR 908 HP

hu-HU

M.-Nr. 12 450 810 / 00