

Használati és telepítési útmutató Levegőkivezetéses szárítógép



A felállítás, beszerelés és üzembe helyezés előtt **feltétlenül** olvassa el a használati útmutatót. Ezáltal megvédi önmagát és másokat, valamint elkerüli a károkat.

Tartalom

Az ön hozzájárulása a környezetvédelemhez	6
Biztonsági utasítások és figyelmeztetések	7
A szárítógép kezelése	18
Kezelőpanel	18
Szimbólumok a kezelőpanelen	19
Szimbólumok a kijelzőn	20
Érintőgombok és érintőkijelző érintőgombokkal	21
Alapmenü	21
Példák a kezelésre	22
Kiválasztási lista	22
Egyszerű kiválasztás	22
Számértékek beállítása	22
Kilépés egy almenüből	22
Első üzembe helyezés	23
A szárítógép bekapcsolása	23
A kijelző nyelvének beállítása	23
Utalás külső eszközökre	24
A kijelző fényerejének beállítása	24
Az idő lekérdezésének jóváhagyása	24
A pontos idő beállítása	24
Programcsomagok kiválasztása	25
Érmebedobó berendezés beállítása	25
Az üzembe helyezés befejezése	26
1. Ügyeljen a megfelelő ruhaápolásra	27
Mosás	27
Szárítás	27
Szimbólumok	27
2. A szárítógép betöltése	28
3. A program kiválasztása	29
A szárítógép bekapcsolása	29
Programválasztás	29
Standard programok kiválasztása a programválasztóval	29
Speciális programok választása a programválasztó ☆ állásával	29
4. Programbeállítás kiválasztása	30
Program alapmenüje	30
A szárítási fokozat kiválasztása	30
Időtartam kiválasztása (idővezérelt programok)	30

Extrák kiválasztása	31
Kímélő	31
Gyűrődésvédelem	31
Késleltetett indítás kiválasztása.....	32
5. Program indítása	33
Program indítása	33
6. Program vége – ruhák kivétele	34
A program vége	34
Ruhák kivétele	34
Ápolási utasítások figyelembevétele	34
Programáttekintés	35
Standard programok	35
☆ Speciális programok.....	37
Programcsomagok	40
A program lefutásának megváltoztatása	43
Futó program módosítása	43
A program megszakítása.....	43
Megszakított program újbóli kiválasztása	43
Ruhák utántöltése	43
Tisztítás és ápolás	44
Tisztítási időintervallum	44
A szálszűrők tisztítása	44
Szálszűrő kivétele.....	44
Szálszűrő kiszerelese	45
Szálszűrő részek száraz tisztítása	45
Szálszűrő részek nedves tisztítása.....	45
Levegőcsatorna tisztítása.....	46
Szálszűrő felszerelése és behelyezése	47
A szárítógép tisztítása	48
Mi a teendő, ha	49
A kijelzőn a következő utasítás vagy hiba jelenik meg.....	49
Nem kielégítő szárítási eredmény.....	52
A szárítási folyamat nagyon hosszú ideig tart.....	53
Általános problémák.....	54
Ügyfélszolgálat	55
Kapcsolatfelvétel üzemzavarok esetén	55
Utólag vásárolható tartozékok.....	55

Tartalom

Elhelyezés és csatlakoztatás	56
Előlnézet	56
Hátulnézet	57
Felállítási helyzetek	58
Oldalnézet	58
Acél lábazat	58
Felülnézet	58
Mosó-szárító torony	58
A szárítógép szállítása a rendeltetési helyre	59
Felállítás	60
A szárítógép színtezése	60
Külső vezérlő berendezések	60
Elektromos csatlakozás	61
Szellőzővezeték beszerelése	62
A levegőkivezetés alapelvei	62
Bevezetett levegő-elvezetés alapelvei	62
Teljes csőhossz kiszámítása	63
Szellőzőnyílások a szárítógép hátoldalán	64
Szellőzőnyílások lezárása	64
Szellőzőnyílások méretei	64
Behelyezett csövek telepítése	65
Példa	65
Rugalmas cső beszerelése	66
Lapos csatorna	66
Példák	67
Gyűjtőszellőző-vezeték	68
Fogyasztási adatok	70
Műszaki adatok	71
Adatlap háztartási szárítógéphez	72
Megfelelőségi nyilatkozat	74
Üzemeltetői szint	75
Felhasználói szint kinyitása	75
Hozzáférés kóddal	75
Kód változtatása	75
Demo program	75
Az üzemeltetői szint megnyitása	76
Kilépés az Üzemeltetői szintről	76
Nyelv	77
Fényerő	77
Idő	77

Jelzés hangereje.....	77
Billentyűk hangereje	77
Jelzés hangereje.....	77
Hibajelzés hanggal	78
Memória	78
Gyűrődésvédelem	78
További hűtés	78
Hűtési hőmérséklet.....	78
Kikapcsolás mód Kijelző.....	79
Késleltetett indítás	79
Program neve	79
Paraméterek láthatósága	80
Szárítási fokozat Főzhető/Tarka.....	80
Kímélő szárítási fokozat.....	80
Automata plusz szárítási fokozat	80
Szárítási fokozat mángorlás száraz	80
Levegő útjának tisztítása	80
Szűrő tisztítása	81
Programcsomag	81
KOM-Modul választása	82
Miele digitális termékek elérhetősége	82
WLAN	83
Hálózati idő.....	84
Külső légkivezető szelep	84
További fűvóka	85
Nyomásérzékelő.....	85
Távvezérlés	85
Remote Update	86
SmartGrid	86
Jogi információk.....	87
Érmebedobó berendezés	88
Érmebedobó berendezések beállítása	88
Külső programzár	88
Visszajelző hang érmebedobónál.....	88
Fizető rendszer reteszelése	89
„Fizetett“ hang törlés.....	89
Pénzbedobó felismerési ideje.....	89
Hozzáadott idő fizetőrendszer.....	89
Hideg idővezérelt prog.időtartama.....	90
Meleg idővezérelt program időtart.	90
Ingyenes programok.....	90

Az ön hozzájárulása a környezetvédelemhez

A csomagolóanyag megsemmisítése

A csomagolás megóvjja a készüléket a szállítási sérülésektől. A csomagolóanyagokat környezetvédelmi és hulladékkezelés-technikai szempontok alapján választották ki, így azok újrahasznosíthatók.

A csomagolásnak az anyagkörforgásba való visszavezetése nyersanyagot takarít meg és csökkenti a keletkező hulladék mennyiségét. Szakkereskedője visszaveszi a csomagolást.

A régi készülék ártalmatlanítása

A elektromos és elektronikus készülékek még jelentős mennyiségben tartalmaznak értékes anyagokat. Tartalmazzanak olyan anyagokat, összetevőket és alkatrészeket is, amelyek a készülékek működéséhez és biztonságához szükségesek voltak. Ezek a szemétbe kerülve vagy nem megfelelő kezelés esetén ártalmassá válhatnak az emberi egészségre és a környezetre. Ezért semmi esetre se dobja a háztartási szemétbe a régi készülékét.



Ehelyett használja az elektromos és elektronikus készülékek leadására és hasznosítására szolgáló hivatalos, kijelölt gyűjtő és visszavételi helyeket a lakóhelyén, a kereskedőknél vagy a Mielénél. A selejtezendő készüléken lévő esetleges személyes adatok eltávolításáért törvényileg saját maga felel. Kérjük, gondoskodjon arról, hogy selejtezendő készüléke az elszállításig gyermekbiztosan legyen tárolva.



► Feltétlenül olvassa el ezt a használati utasítást.

Ez a szárítógép megfelel a biztonsági előírásoknak. Szakszerűtlen használata azonban személyi sérülésekhez és vagyoni károkhoz vezethet.

Olvassa el figyelmesen a használati útmutatót, mielőtt üzembe helyezi a szárítógépet. Fontos útmutatásokat tartalmaz a beépítéssel, a biztonsággal, a használattal és a karbantartással kapcsolatban. Ezáltal megóvja saját testi épségét, valamint elkerüli a szárítógép károsodását.

Az IEC 60335-1 szabványnak megfelelően a Miele kifejezetten felhívja a figyelmet arra, hogy a szárítógép telepítéséről szóló fejezetet, valamint a biztonsági előírásokat és figyelmeztetéseket feltétlenül el kell olvasni és be kell tartani.

A Miele nem tehető felelőssé azokért a károkért, amelyek ezeknek az útmutatásoknak a figyelmen kívül hagyásából származnak.

Őrizze meg ezt a használati utasítást és adja azt tovább az esetleges következő tulajdonosnak.

Ha további személyeket tanítanak be a szárítógép kezelésére, akkor a jelen biztonsági utasításokat és figyelmeztetéseket hozzáférhetővé kell tenni számukra, és/vagy el kell nekik magyarázni azokat.

Rendeltetészerű használat

► A szárítógép kizárólag olyan vízzel kimosott textíliák szárítására alkalmas, amelyeket a gyártó az ápolási címkén szárításra alkalmasnak nyilvánított. Minden más felhasználás veszélyes lehet. A Miele nem felel a nem rendeltetészerű használatból vagy helytelen kezelésből eredő károkért.

Biztonsági utasítások és figyelmeztetések

- ▶ Ez a szárítógép nyilvános helyeken is üzemeltethető.
- ▶ Ez a szárítógép nem alkalmas a szabadban történő használatra.
- ▶ Olyan személyeknek, akik fizikai, érzékelési vagy értelmi képességeik, tapasztalatlanságuk vagy tudatlanságuk miatt nincsenek abban az állapotban, hogy a szárítógépet kezelhetnék, nem szabad azt felelős személy felügyelete vagy útmutatása nélkül használniuk.
- ▶ A 8 év alatti gyermekeket tartsa távol a szárítótól kivéve, ha állandó felügyelet alatt állnak.
- ▶ 8 év feletti gyermekek csak akkor kezelhetik a szárítógépet felügyelet nélkül, ha úgy elmagyarázták nekik a használatát, hogy biztonságosan tudják kezelni. A gyermekeknek fel kell tudniuk ismerni és meg kell tudniuk érteni a helytelen kezelés lehetséges veszélyeit.
- ▶ Gyermekeknek nem szabad a szárítógépet felügyelet nélkül tisztítani vagy karbantartani.
- ▶ Ügyeljen azokra a gyermekekre, akik a szárítógép közelében tartózkodnak. Soha ne hagyja a gyermekeket a készülékkel játszani.

Műszaki biztonság

- ▶ Telepítés és üzemeltetés előtt ellenőrizze, hogy a szárítógépen vannak-e látható külső sérülések.
Sérült szárítógépet nem szabad telepíteni és üzembe helyezni.
- ▶ Ne hajtson végre olyan módosításokat a szárítógépen, amelyeket a Miele nem kimondottan engedélyezett.
- ▶ Biztonsági okokból (túlmelegedésből eredő tűzveszély) ne használjon hosszabbító kábelt.
- ▶ A szárítógép elektromos biztonsága csak akkor biztosított, ha az előírás-szerűen felszerelt védővezető rendszerre van rácsatlakoztatva. Nagyon fontos, hogy ezt az alapvető biztonsági feltételt ellenőrizzék, és kétség esetén az épület villamos szerelvényeit egy szakember felülvizsgálja. A Miele nem vállal felelősséget olyan károkért, amelyeket hiányzó vagy szakadt védővezető okozott.
- ▶ A szakszerűtlen javítás előre nem látható veszélyekbe sodorhatja a felhasználót, amelyekért a Miele nem vállal felelősséget. Javításokat csak a Miele által feljogosított szakemberek végezhetnek, különben a következményi károkra a garancia nem vonatkozik.

Biztonsági utasítások és figyelmeztetések

▶ Amennyiben a hálózati csatlakozóvezeték sérült, akkor azt a Miele által felhatalmazott szakembernek kell kicserélnie a felhasználó veszélyeztetésének elkerülése érdekében.

▶ Hibás alkatrészeket csak eredeti Miele alkatrészekre szabad kicserélni. Csak ezeknél az alkatrészeknél biztosított, hogy a biztonsági követelmények teljes mértékben teljesülnek.

▶ A nem időben és nem szakszerűen végrehajtott karbantartás esetén nem zárható ki a teljesítménycsökkenés, a működési zavar és a tűzveszély.

▶ Hiba esetén vagy tisztításnál és ápolásnál ez a szárítógép elektromosan csak akkor van leválasztva a hálózatról, ha

- a hálózati kapcsolat megszakadt
- az épületvillamossági biztosító(k) ki van(nak) kapcsolva, vagy
- a villanyhálózat csavaros biztosítója(i) teljesen ki van(nak) csavarva.

Lásd a „Telepítés és csatlakoztatás“ fejezet „Villamos csatlakozás“ szakaszát.

▶ Ezt a szárítógépet nem szabad nem rögzített helyeken (pl. hajókon) működtetni.

Biztonsági utasítások és figyelmeztetések

- ▶ Vegye figyelembe a „Telepítés és csatlakoztatás“, „Szellőzővezeték beszerelése“, valamint a „Műszaki adatok“ fejezetek utasításait.
- ▶ A csatlakozódugó hozzáférhetőségét mindig biztosítani kell, hogy a szárítógépet le lehessen választani az elektromos hálózatról.
- ▶ Fixen bekötött csatlakozás esetén egy kapcsolót kell kialakítani, amely minden pólust leválaszt a hálózatról, hogy a szárítógépet le lehessen választani a hálózatról.
- ▶ A szárító alsó része és a padló közötti légrést nem szabad lábazati szegéllyel, magas szálú szőnyegpadlóval stb. lecsökkenteni. Ellenkező esetben a kielégítő levegő hozzávezetés nem biztosított.
- ▶ A szárító ajtajának nyitási útjába nem szabad zárható ajtót, tolóajtót vagy szemből rácsapódó ajtót felszerelni.
- ▶ A szárítógép sajátos követelményei miatt (pl. hőmérséklet, nedvesség, kémiai ellenálló képesség, kopásállóság és rezgés) speciális világító eszközzel van felszerelve. Ezt a speciális világító eszközt csak rendeltetés-szerűen szabad használni. Nem alkalmas helyiségek megvilágítására. A cserét csak a Miele engedélyével rendelkező szakember vagy a Miele vevőszolgálat végezheti el.

Biztonsági utasítások és figyelmeztetések

Szakszerű használat

- ▶ A maximális töltet mennyiség 7 kg (száraz ruha). Az egyes programokhoz tartozó, részben kisebb töltetmennyiségeket a „Programáttekintés“ fejezetben találja meg.
- ▶ Ne támaszkodjon vagy dőljön az ajtónak. A szárítógép különben felborulhat és megsebesítheti magát vagy másokat.
- ▶ Minden szárítás után zárja be a szárítógép ajtaját. Így elkerülhet, hogy
 - a gyerekek megpróbáljanak bemászni a gépbe, vagy valamit abban eldugjanak.
 - kisállatok a gépbe másszanak.
- ▶ A szárítógépet nem szabad nagynyomású tisztítóval és vízsugárral tisztítani.
- ▶ A szárítógép felállítási helyiségét mindig tartsa por- és szőszmentesen. A beszívott levegőben található szennyeződések kedveznek az eltömődéseknek. Üzemzavar következhet be, és tűzveszély áll fenn.
- ▶ A szárítógépet csak akkor szabad üzemeltetni, ha a szellőzővezeték be van szerelve, és a helyiség megfelelő szellőztetése is biztosítva van.
- ▶ Vegye figyelembe a „Szellőzővezeték beszerelése“ fejezet utasításait.

Biztonsági utasítások és figyelmeztetések

▶ A szellőzővezetékét soha nem szabad a következő kéményekre vagy kürtőkre felszerelni.

- Használatban lévő füstgáz-, vagy kipufogógáz-kémények.
- Tűzrakó helyek felállítására szolgáló helyiségek átszellőztetésére használt kürtők.
- Harmadik felek által használt kandallók.

Ha a füst vagy a kipufogógáz visszaszivárog, fennáll a mérgezés veszélye.

▶ A kipufogógáz visszaszivárgásából adódó fulladás- vagy mérgezésveszély akkor áll fenn, ha a gázbojler, a gázfűtés, a kéménycsatlakozással ellátott szénkályha, stb. ugyanabba a szobában, lakásban vagy a szomszédos helyiségekben kerülnek telepítésre, és a vákuum 4 Pa vagy annál nagyobb.

A következő intézkedések végrehajtásával megfelelő helyiség-szellőzést biztosíthat, mellyel elkerülheti a felállítási helyiségben a vákuum képződését (példák):

- szereljen nem zárható szellőzőnyílásokat a külső falba.
- Ablakemelő kapcsoló: a szárítógépet csak nyitott ablak esetén kapcsolja be.

A veszélytelen üzemeltetés, valamint a 4 Pa vagy nagyobb vákuum képződés elkerülésének érdekében minden esetben kéményseprőnek kell megbizonyosodnia a helyes működésről.

Biztonsági utasítások és figyelmeztetések

▶ Rendszeresen ellenőrizze a szellőzővezeték összes alkatrészét (pl. fali cső, külső rács, hajlatok, kanyarulatok, stb.) a légáteresztő képesség és a megfelelő működés biztosítása érdekében. Szükség esetén végezze el a tisztításukat. Ha a szősz felgyülemlik, megakadályozza a levegő kiáramlását, és ezáltal a szárítógép megfelelő működését.

Ha már használt szellőzővezeték áll rendelkezésre, akkor azt a szárítóra történő telepítés előtt ellenőrizni kell.

▶ Ha több szárítógépet szerelnek fel egy gyűjtőszellőző-vezetékre, akkor szárítógépenként egy visszacsapó szelepet kell telepíteni közvetlenül a gyűjtővezetékre.

Ennek figyelmen kívül hagyása károsíthatja a szárítógépet, valamint a készülék elektronikus biztonságát is korlátozhatja.

▶ A szőszszűrőt rendszeresen tisztítani kell.

▶ A szárítógépet nem szabad szőszszűrő nélkül, vagy hibás szőszszűrővel üzemeltetni. Működési zavarok léphetnek fel. A szősz eltömíti a levegőutakat, a fűtés és szellőzővezeték, ami tüzesethez vezethet.

A szárítógépet azonnal üzemben kívül kell helyezni, és ki kell cserélni a sérült szőszszűrőt.

▶ Ne helyezze a szárítógépet fagyveszélyes helyiségbe. A fagypont körüli hőmérséklet már károsítja a szárítógép működőképességét. A megengedett szobahőmérséklet 2 °C és 35 °C fok között van.

Biztonsági utasítások és figyelmeztetések

- ▶ Tűzveszély miatt tilos a textíliákat szárítani akkor, ha azok
 - nincsenek kimosva.
 - nincsenek megfelelően kitisztítva és olaj- vagy zsírtartalmú vagy egyéb szennyeződések tartalmazznak (pl. konyharuhák vagy kozmetikai kendők étolaj-, olaj-, zsír- és krém maradványokkal). nem megfelelően kitisztított textíliáknál tűzveszély áll fenn az öngyulladás miatt, amely a szárítási folyamat befejezése után, a szárítón kívül következik be.
 - tűzveszélyes tisztítószerekkel vagy aceton, alkohol, benzín, petróleum, kerozin, folteltávolító, terpentín, viasz- és viaszeltávolító vagy vegyi anyagok maradványaival (pl. portörlnőknél, felmosóknál, mosólapoknál) átitatódtak.
 - hajrögzítő, hajlakk, körömlakklemosó vagy ezekhez hasonló maradványokat tartalmaznak.

Az ilyen különösen erősen szennyezett textíliákat mossa ki alaposan:

használjon megnövelt mennyiségű mosószert és válasszon magas hőmérsékletet. Kétséges esetben ezeket mossa ki többször.

- ▶ Távolítsa el minden tárgyat a zsebekből (mint pl. öngyújtó, gyufa).
- ▶ **Figyelmeztetés:** a szárítógépet soha ne kapcsolja ki a szárítási program befejeződése előtt. Kivéve, ha minden darabot azonnal kivesz és úgy teregeti ki, hogy a hőt le tudják adni.

Biztonsági utasítások és figyelmeztetések

▶ Tűzveszély.

Ezt a szárítógépet nem szabad vezérelhető dugaszoló aljzaton (pl. időkapcsolón keresztül vagy csúcsteljesítmény-megszakítós berendezésen) üzemeltetni.

A szárítógép csak akkor üzemeltethető csúcsterhelés-szabályozó berendezéssel, ha az a Miele XCI-Box egységen keresztül van összekapcsolva a szárítógéppel és a szárítógép megfelelő beállításait végrehajtották.

Ha a szárítási programot a lehűtési fázis befejezése előtt megszakítják, fenn áll a ruhák öngyulladásának veszélye.

▶ Tűzveszély miatt tilos textíliákat vagy termékeket szárítani,

- ha ipari kemikáliákat használtak a tisztításhoz (pl. egy vegytisztításnál).
- amennyiben azok túlnyomó részben habgumi-, gumi- vagy gumihoz hasonló részeket tartalmaznak. Ilyenek pl. a latex-habgumból készült termékek, zuhanysapkák, vízálló textíliák, gumírozott termékek és ruhadarabok, habgumi-betétes fejpárnák.
- ha töltve vannak és sérültek (pl. párnák és dzsekik). A kihulló töltet tüzet okozhat.

▶ A program a lehűtési fázissal ér végét. Sok program a lehűtési fázissal végződik, annak biztosítására, hogy a ruhadarabok egy olyan hőmérsékleten maradjanak, amelyen nem károsodnak (pl. öngyulladás elkerülése).

Mindig azonnal és az összes ruhát vegye ki a program befejezése után.

▶ Öblítőszer vagy hasonló termékeket úgy kell alkalmazni, ahogyan azt az öblítőszer útmutatásában meghatározták.

▶ A szárítógép közelében ne tároljon vagy használjon benzint, petróleumot vagy egyéb könnyen gyulladó anyagokat. Az ilyen anyagok következtében tűz- és robbanásveszély áll fenn.

Biztonsági utasítások és figyelmeztetések

▶ Vezessen a szárítógéphez tiszta friss levegőt és ne klór-, fluor-, vagy más oldószergőzőkkel telített friss levegőt. A klór-, fluor-, vagy más oldószergőzőkkel telített friss levegő következtében fenn áll a tűzveszély.

▶ Nemesacél készülékrészek esetén:

A nemesacél felületek nem érintkezhetnek klór- és nátriumhipoklorid-tartalmú tisztító- és fertőtlenítőszerrel. Ezek a szerek a nemesacélon korróziót válthatnak ki.

Az agresszív klóros fehérítő lúgok gőzei ugyancsak korrozív hatásúak lehetnek.

Ezért ezeknek a szereknek a nyitott tartályait nem szabad a szárítógép közelében tárolni.

Tartozék

▶ A tartozékokat csak akkor szabad fel- vagy beszerelni, ha azt a Miele kifejezetten jóváhagyta.

Amennyiben más alkatrészek kerülnek fel- vagy beszerelésre, akkor a garanciára, jótállásra és/vagy termékfelelősségre vonatkozó ígérek érvényüket veszítik.

▶ A Miele szárítógép és a Miele mosógép mosó-szárító toronyként is felállítható. Ehhez be kell szerezni a Miele mosó-szárító torony összeépítő készletet. Ügyeljen arra, hogy a mosó-szárító torony összeépítő készlet megfeleljen a Miele szárítógépnek és mosógépnek.



▶ Ügyeljen arra, hogy a megvásárolható tartozékként kapható Miele lábamat illeszkedjen ehhez a szárítógéphez.

 A Miele nem tehető felelőssé azon károkért, amelyek a biztonsági előírások és figyelmeztetések figyelmen kívül hagyásából származnak.

A szárítógép kezelése

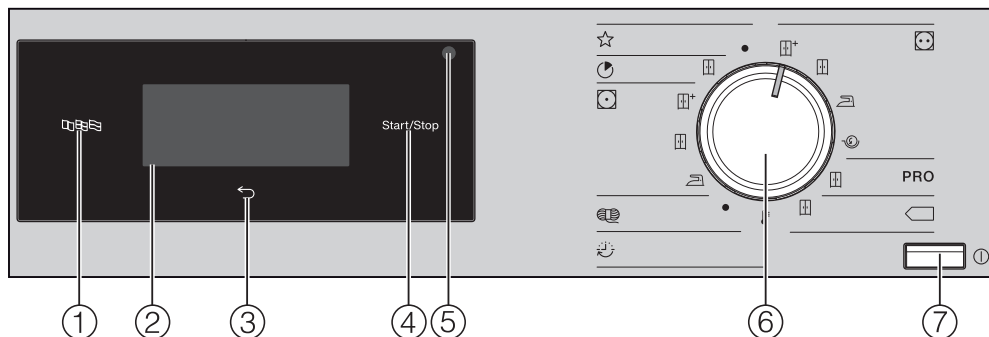
Kezelőpanel



- 1 Nyelv érintőgomb**  A kezelés nyelvének kiválasztása a kijelzőn.
A kikapcsolás és a bekapcsolás után újra az üzemeltetési nyelv jelenik meg.
- 2 Érintőkijelző érintőgombokkal** A kiválasztott programot jelzi.
Az érintőkijelzőn lévő érintőgombokkal választhatja ki a programbeállításokat.
- 3 Vissza érintőgomb**  Egy szintet visszalép a menüben.
- 4 Start/Stop érintőgomb** Elindítja a kiválasztott programot, illetve megszakít egy elindított programot.
- 5 Optikai interfész** Adatátviteli pont a Miele vevőszolgálatára számára.
- 6 Programválasztó** A szárítási programok kiválasztásához. A programválasztó jobbra és balra forgatható el.
- 7  gomb** A szárítógép be- és kikapcsolásához. A szárítógép az energiatakarékosság érdekében automatikusan kikapcsol. A kikapcsolásra a program befejezése/gyűrdésvédelem, illetve a bekapcsolás után 15 perccel kerül sor, ha nem történik további kezelés.

Szimbólumok a kezelőpanelen

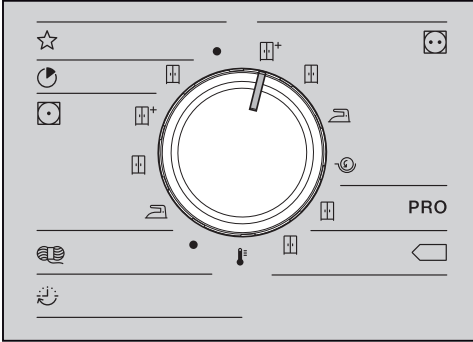

☆	Speciális programok
🕒	Expressz
▢	Szekrényszárász
◻	Kímélő
▢+	Szekrényszárász plusz
▢	Szekrényszárász
👔	Vasalásszárász
🧶	Gyapjú
🕒	Idővezérelt program
🌡️	Meleg levegő
◻	Főzhető/Tarka ruha
▢+	Szekrényszárász plusz
▢	Szekrényszárász
👔	Vasalásszárász
🌀	Mángorlásszárász
PRO	Pamut PRO
▢	Szekrényszárász
◻	Pamut Eco
▢	Szekrényszárász

A szárítógép kezelése

Szimbólumok a kijelzőn



Extrák: az *Extrák* érintőgombbal további extrákat választhat ki a szárító-programhoz.



Kímélő: a *Kímélő* érintőgombbal csökkentheti a szárítás során a textíliák mechanikus igénybevételét.



Gyűrődésvédelem: a *Gyűrődésvédelem* érintőgombbal csökkentheti a gyűrődéseket, ha a program végeztével nem veszi ki azonnal a textíliákat.



Késleltetett indítás: a *Késleltetett indítás* érintőgombbal beállíthatja a kezdő időpontot ...



... vagy a befejezés időpontját



... vagy a program indításáig hátralévő időt.



Idővezérelt program: az érintőgombbal válassza ki az idővezérelt program időtartamát.





Üzemeltetői szint: az *Üzemeltetői szint* érintőgombbal módosíthatja a szárítógép beállításait.



Információ: a futó programban megjelenítheti a kiválasztott opciókat.

Érintőgombok és érintőkijelző érintőgombokkal

A , , és *Start/Stop* érintőgombok, valamint a kijelzőn található érintőgombok az ujjheggyekkel való megérintésre reagálnak. Minden érintést billentyűhang hagy jóvá. A billentyűhangot kikapcsolhatja (lásd az „Üzemeltetői szint” fejezetet).

Az érintőgombokkal ellátott kezelőfelületet és az érintőkijelzőt hegyes vagy éles tárgyak, mint pl. ceruzák, tollak megkarcolhatják. Csak az ujjával érjen hozzá a kezelőfelülethez.

Alapmenü

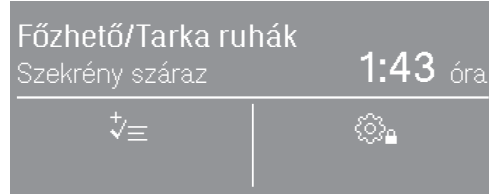

Egy szárítóprogram alap kijelzője a programtól függően eltérő értékeket mutat:

- a kiválasztott program nevét a beállított szárítási fokozattal.
- a program időtartamát.
 - A program időtartama szárítási fokozat programok esetén (pl. Főzhető/Tarka ruha) függ a kiválasztott szárítási fokozattól és a ruhatöltet-től.
 - A program időtartama idővezérelt program esetén szabadon kiválasztható az  érintőgomb megérintésével.
- A kiválasztott extrák.
- Az üzemeltetői szinten végezhető további kiválasztható lehetőségek és beállítások.

A szárítógép kezelése

Példák a kezelésre

Kiválasztási lista

A kijelző jobb oldalán lévő \wedge és \vee nyilakról ismerheti fel, hogy egy kiválasztási lista áll rendelkezésére.

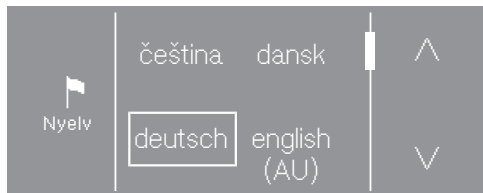

Az \vee érintőgomb megérintésével a kiválasztási listát lefelé mozgatja. Az \wedge érintőgomb megérintésével a kiválasztási listát felfelé mozgatja.

A gördítősáv megmutatja, hogy további választási lehetőségek következnek.

Az aktuálisan kiválasztott nyelvet egy keret jelöli.

A kiválasztáshoz érintse meg a kívánt nyelvet.

Egyszerű kiválasztás

Ha nem láthatók nyilak, akkor a választás csak a megjelenített értékekre korlátozódik.



Az aktuálisan kiválasztott értéket egy keret jelöli.

A kiválasztáshoz érintse meg a kívánt értéket.

Vagy módosítsa a + és – érintőgombokkal az értéket.

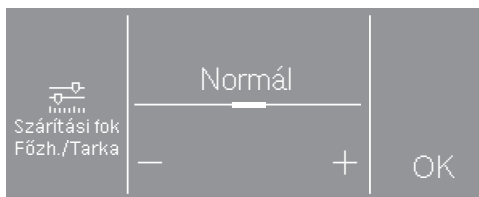

A módosítás után érintse meg az OK érintőgombot.

Számértékek beállítása

A számérték módosításához használja a módosítandó szám felett vagy alatt látható \wedge és \vee nyilakat.

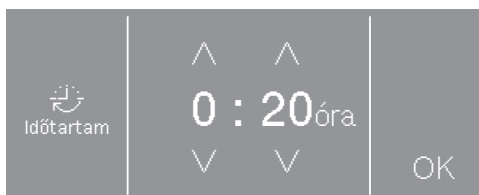

Érintse meg a \wedge és \vee nyilakat, majd erősítse meg az értéket az OK érintőgombbal.

Kilépés egy almenüből

A Vissza \leftarrow érintőgomb kiválasztásával léphet ki az almenüből.

Ha egy almenüben kiválasztott egy értéket és nem erősítette meg az OK gombbal, akkor a \leftarrow érintőgomb megnyomásakor ez az érték elvetésre kerül.

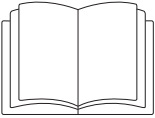

⚠ Helytelen telepítés miatt bekövetkező személyi sérülések vagy anyagi károk.

A szárítógép helytelen telepítése személyi sérüléseket vagy anyagi károkat okozhat.

A szárítógépet megfelelően helyezze el az első üzembe helyezés előtt és szabályszerűen csatlakoztassa. Vegye figyelembe a „Telepítés és csatlakoztatás“, valamint a „Szellőzővezeték beszerelése“ fejezetek utasításait.

Teljes egészében végezze el az első üzembe helyezést.

Az első üzembe helyezés során rögzítse a szárítógép mindennapi üzemeltetéshez szükséges beállításokat. Egyes beállításokat csak az első üzembe helyezés során módosíthat. Ezután ezeket a beállításokat csak a Miele vevőszolgálat tudja módosítani.

A beállításokat emellett az „Üzemeltetői szint“ fejezet is ismerteti.

A szárítógép bekapcsolása



- Nyomja meg a  gombot.

Megjelenik az üdvözlő képernyő.

A kijelző nyelvének beállítása

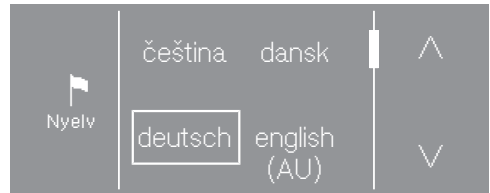
Felszólítást kap a kijelző kívánt nyelvének (üzemeltetési nyelv) megadására. A nyelv utólagos átállítása bármikor lehetséges az „Üzemeltetői szint“ segítségével.



- Érintse meg a  vagy a  érintőgombot addig, amíg a kívánt nyelv megjelenik a kijelzőn.
- Érintse meg a kívánt nyelv érintőgombját.

A választott nyelvet egy keret veszi körül, és a kijelző a következő beállítására vált.

Első üzembe helyezés

Utalás külső eszközökre

Egy utalás jelenik meg a külső hardverre.



- Érintse meg az ∇ érintőgombot, hogy a szöveg egészét el tudja olvasni.
- Hagyja jóvá az OK érintőgombbal.

Az első üzembe helyezés előtt csatlakoztassa az XCI-Box-ot, majd tolja be a kommunikációs modult a szárítógép hátoldalán lévő modulfiókba. Ehhez le kell választani a szárítógépet a hálózatról. Csak ezt követően kezdje meg az üzembe helyezést.

A kijelző fényerejének beállítása

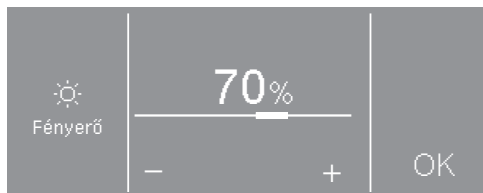

- A – és + érintőgombokkal állítsa be a kívánt fényerőt, majd erősítse meg az OK érintőgombbal.

A kijelző a következő beállításra vált.

Az idő lekérdezésének jóváhagyása

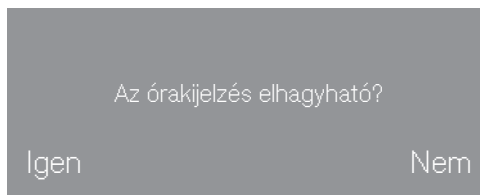

- Érintse meg az igen vagy a nem érintőgombot.

Ha az igen lehetőséget választotta, átugorja a napszak beállítását.

Ha a nem lehetőséget választotta, a kijelző a napszak beállításra vált.

A pontos idő beállítása

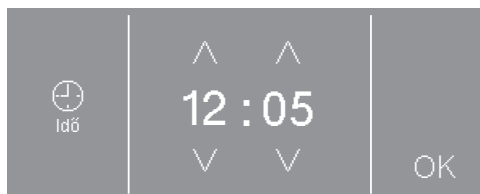

- Állítsa be az ∇ és ∧ érintőgombokkal az időpontot és nyugtázza az OK érintőgombbal.

A kijelző a következő beállításra vált.

Programcsomagok kiválasztása

Különböző programcsomagokat választhat ki.

A programcsomagból kiválasztott aktuális programok a ☆ *Speciális programok* listájában jelennek meg.

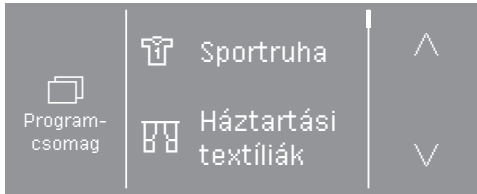

- Érintse meg annyiszor a ^ vagy a v érintőgombot, amíg a kívánt programcsomag meg nem jelenik a kijelzőn.
- Érintse meg a programcsomag érintőgombját.

A kijelző megjeleníti a hozzá tartozó programokat.

Az aktivált programok bekeretezve jelennek meg.



- Érintse meg a programok érintőgombját.
- A programok aktiválódnak (van keret) vagy deaktiválódnak (nincs keret).
- Hagyja jóvá az OK kiválasztás megerősítése érintőgombbal.

A kijelző visszavált a Programcsomagok kijelzésére.

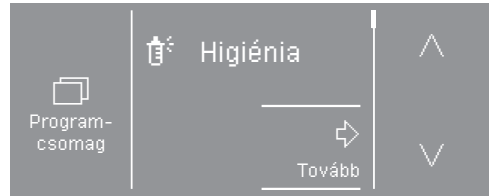

- Válasszon ki további programcsomagokat vagy a Tovább érintőgombbal erősítse meg a választást.

A kijelző a következő beállításra vált.

Érmebedobó berendezés beállítása

Beállíthat egy meglévő érmebedobó berendezést.

Ha nem akar beállítani egy érmebedobó berendezést:

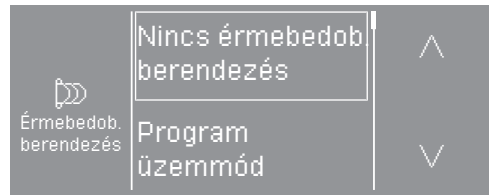

- Érintse meg a Nincs érmebedobó berendezés érintőgombot.
- Olvassa tovább az „Első üzembe helyezés“ fejezet „Üzembe helyezés befejezése“ részt.

Ha be akar állítani egy érmebedobó rendszert: a beállításokat csak az első üzembe helyezés során lehet elvégezni. Ha később módosítani szeretné, tájékozódjon a Miele vevőszolgálatánál.

- Érintse meg az v érintőgombot, amíg a kívánt beállítás jelenik meg.
- Érintse meg a kívánt beállítás érintőgombját.

Az érmebedobó készülék beállításáról az „Üzemeltetői szint“ fejezet „Érmebedobó készülék“ részben olvashat.

Első üzembe helyezés

Az üzembe helyezés befejezése

Az üzembe helyezés akkor fejeződik be, ha egy 20 percnél hosszabb programot teljesen lefuttatott.

Ha az első szárítóprogram elindítása előtt megszakad az áramellátás (pl. a Ⓛ gombbal történő kikapcsolás miatt), akkor az első üzembe helyezés még egyszer elvégezhető. Ha a szárítóprogram 20 percnél tovább futott, nem kerül sor az első üzembe helyezés megismétlésére.

- Forgassa a programválasztót a ☆ *Speciális programok* állásra.

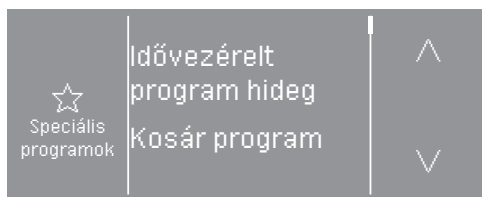

- Érintse meg az ^ vagy v érintőgombot addig, amíg az Idővezérelt program hideg program jelenik meg.
- Érintse meg az Idővezérelt program hideg érintőgombot.

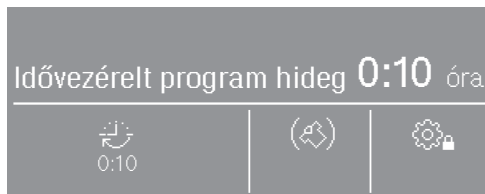

- Érintse meg a ⌚ érintőgombot.

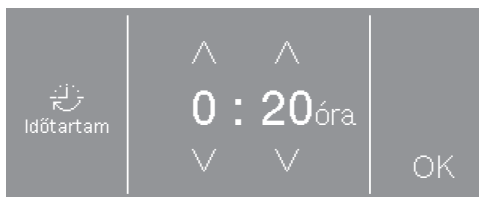

- Érintse meg az ^ érintőgombot jobbra fent addig, amíg a 0:20 felirat jelenik meg.
- Érintse meg az OK érintőgombot.
- Érintse meg a villogó *Start/Stop* érintőgombot.

A szárítógép a program vége után készen áll a szárításra.

1. Ügyeljen a megfelelő ruhaápolásra

Mosás

- Az erősen szennyezett textíliákat különösen alaposan mossa ki. Használjon elegendő mosószert, és magas hőmérsékleten mosson. Kétség esetén mossa ki többször az ilyen textíliákat.
- Az új és színes textíliákat különösen alaposan és külön mossa ki. Ezeket a textíliákat ne szárítsa együtt világos textíliákkal. Ezek a textíliák a szárításkor elszíneződhetnek (a szárítógép műanyag alkatrészei is). Hasonlóképpen, a textíliákon különböző színű bolyhok lehetnek.

Szárítás

 A ruhákban maradt idegen tárgyak károkat okozhatnak. Az idegen tárgyak megolvadhatnak, megéghetnek vagy felrobbanhatnak. Távolítsa el az idegen tárgyat, (pl. a mosószer-adagoló poharat, öngyújtót) a ruhák közül.







 A helytelen használat és kezelés tűzveszélyes lehet.

A ruha meggyulladhat és tönkre teheti a szárítót és a körülötte lévő tereket.

Olvassa el és kövesse a „Biztonsági útmutatások és figyelmeztetések” fejezetet.

- Ellenőrizze, hogy a ruhák varrásai kifogástalan állapotban vannak-e. Így elkerülheti, hogy a ruhák töltete kieszen, amelyek tüzesethez vezethetnek.
- Melltartóknál a kibomlott merevítőt varrja vissza vagy távolítsa el.

Szimbólumok

Szárítás	
	normál/magasabb hőmérséklet
	csökkentett hőmérséklet*
* A <i>Kímélő</i> extra kiválasztása.	
	gépben nem szárítható
Vasalás és mángorlás	
	nagyon forró
	forró
	meleg
	nem vasalható/mángorolható

2. A szárítógép betöltése

A ruha betöltése

A textíliák károsodhatnak.
Betöltés előtt olvassa el az 1. fejezetet: „Ügyeljen a megfelelő ruhaápolásra“.



- Nyissa ki az ajtót.
- Töltse be a ruhát.

A textíliák károsodhatnak.
Az ajtó becsukásakor ne csípjen be ruhadarabokat az ajtónyílásba.

Soha ne töltse túl a dobot. A ruha elhasználódhat és a szárítási eredmény gyengébb lehet. És erősebb gyűrődésképződéssel kell számolnia.

Az ajtó zárása

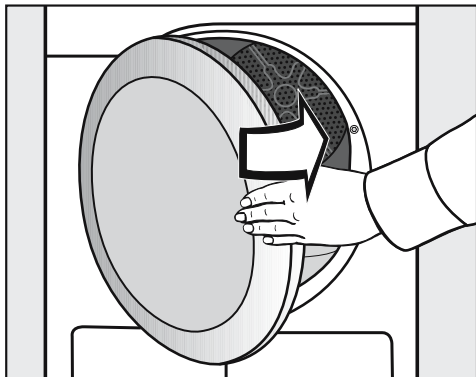

- Kis lendülettel csukja be az ajtót.

3. A program kiválasztása

A szárítógép bekapcsolása

- Nyomja meg a  gombot

A dobmegvilágítás bekapcsol.

A dobmegvilágítás néhány perc után automatikusan kialszik éppúgy, mint a programindítás után (energiatakarékoság).

Programválasztás

Standard programok kiválasztása a programválasztóval

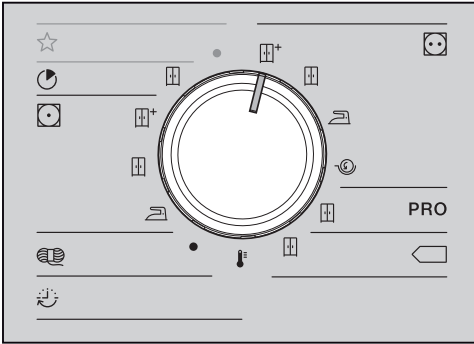

- Forgassa a programválasztót a kívánt programra.

A kijelzőn megjelenik a program alapmenüje.

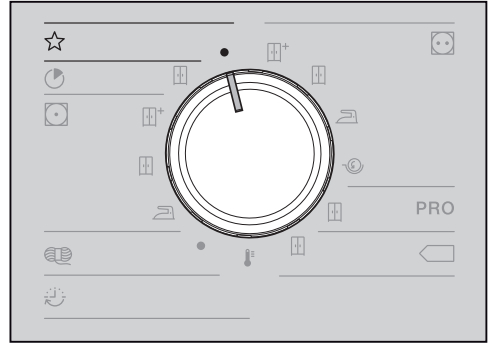

Speciális programok választása a programválasztó állásával

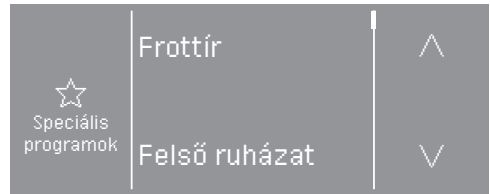

- Forgassa el a programválasztót.

A kívánt programot a kijelzőn tudja kiválasztani.



- Érintse meg a  vagy a  érintőgombot addig, amíg a kívánt program megjelenik a kijelzőn.

- Érintse meg a program érintőgombját.

A kijelzőn megjelenik a program alapmenüje.

4. Programbeállítás kiválasztása



Program alapmenüje

A szárítási fokozat kiválasztása

Az előre beállított szárítási fokozatot sok program esetén megváltoztathatja. A programtól függően különböző szárítási fokozatot választhat ki.

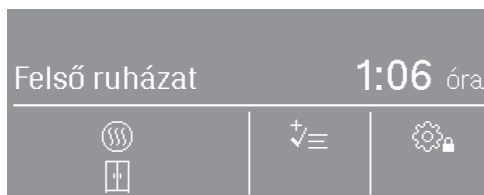
- A standard programok esetén a szárítási fokozatot közvetlenül a programválasztó segítségével válaszsa ki.
 - Néhány program esetén a ☆ *Speciális programok* segítségével módosíthatja a szárítási fokozatot a kijelzőn keresztül.
- Válasszon ki egy programot a ☆ *Speciális programok* felületről.



A  szimbólum alatt egy szimbólum segítségével az előre beállított szárítási fokozat (a példában ) *Székrenyszáraz*) jelenik meg.

- Érintse meg az  érintőgombot.



- Érintse meg a - vagy + érintőgombot a szárítási fokozat módosításához.
- Érintse meg az OK érintőgombot.

Időtartam kiválasztása (idővezérelt programok)

Kiválaszthatja a program időtartamát.*

Az időtartam kiválasztásának időkeretét a vevőszolgálat korlátozhatja.

- Idővezérelt program meleg = 0:20-2:00 óra
 - Idővezérelt program hideg = 0:10-2:00 óra
 - Kosárprogram = 0:20-1:30 óra
 - Idővezérelt program meleg higiénia = 0:50-2:00 óra
- Válassza ki ezekből az egyik programot.

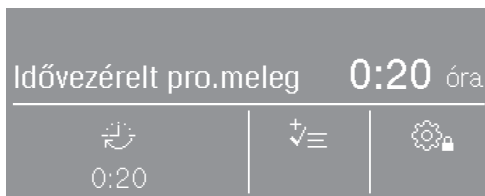

A  szimbólum alatt az előre beállított időtartam (a példában 0:20 perc) jelenik meg.

- Érintse meg az  érintőgombot.

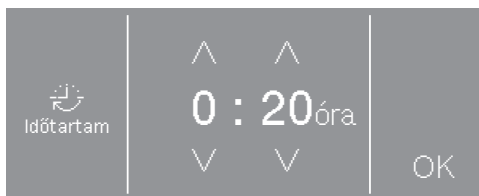

- Érintse meg az ^ vagy v érintőgombot az óra és/vagy perc kiválasztásához.
- Érintse meg az OK érintőgombot.

4. Programbeállítás kiválasztása

Extrák kiválasztása

A szárítóprogramokat különböző extrákkal lehet kiegészíteni.

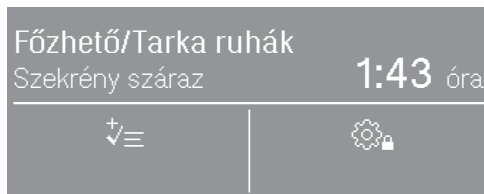

- Érintse meg a(z) érintőgombot.

Ha csak egy extra választható ki, akkor ezt a(z) vagy szimbólum jelzi. A szimbólum megérintését követően a(z) Aktív is kijelzésre kerül.



- Érintse meg a kívánt extra érintőgombját.

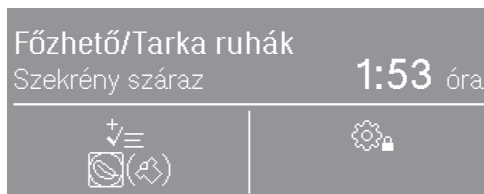

A kívánt extrához tartozó szimbólum a(z) szimbólum alatt jelenik meg.

Nem minden extra választható ki minden program esetén, csak azoknál ahol van értelme.

Kímélő

Az érzékeny textíliák (a ápolási piktogrammal, pl. akril) alacsonyabb hőmérsékleten és hosszabb időtartam alatt száradnak.



Gyűrődésvédelem

A dob a program vége után, a kiválasztott programtól függően, speciális ritmusban forog. Ez segít a program vége után a gyűrődések megakadályozásában.

A gyűrődésvédelem gyárilag ki van kapcsolva. Az üzemeltetői szinten különböző, akár 12 óráig terjedő időtartamra bekapcsolható.

4. Programbeállítás kiválasztása



Késleltetett indítás kiválasztása

A késleltetett indítást az üzemeltetői szinten aktiválni kell, hogy futtatni lehessen. Ebben az esetben a kijelzőn további egy szimbólum világít ezen 3 szimbólumból: , , .



- Érintse meg az érintógombot az óraszimbólummal.

A késleltetett indítás beállításaitól függően az üzemeltetői szinten különböző időtartamok választhatóak ki 15 perces lépésekben:

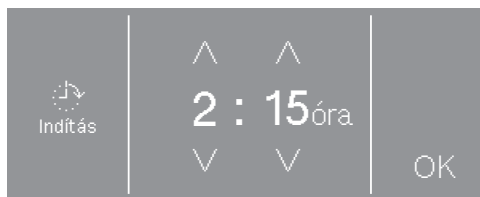

- a program végeztének ideje:  Vége
- a program kezdetének ideje:  Indítás
- az indításig eltelő idő:  Indítás

A késleltetett indítás maximális értéke 24 óra lehet. A megadható értékek a kijelző bal oldalán jelennek meg.



- Érintse meg az \wedge vagy \vee érintógombot az óra és/vagy perc kiválasztásához.

- Érintse meg az OK érintógombot.

Ha a késleltetett indítás a  Vége vagy  Indítás felületén be van állítva, akkor az aktuális idő jelenik meg.

- Érintse meg az OK érintógombot.

A késleltetett indítás a programindítással kezdődik.

Késleltetett indítás módosítása/megszakítása

A program elindítása előtt

- Érintse meg az érintógombot az óraszimbólummal.
- Módosíthatja vagy törölheti az időt.

A program elindítása után

- Érintse meg a *Start/Stop* érintógombot.
- Bármikor megszakíthatja vagy azonnal elindíthatja.

Érmebedobó berendezés

Tanács: Ha van érmebedobó berendezés, figyelje a kijelzőn a fizetésre vonatkozó felszólítást.

A program elindítása után ne nyissa ki az ajtót vagy ne szakítsa meg a programot.

Beállításától függően elveszhet a bedobott érme.

Program indítása

Villog a *Start/Stop* érintógomb, ha el lehet indítani a programot.

- Érintse meg a *Start/Stop* érintógombot.

A szárítóprogram elindul. A *Start/stop* érintógomb világít.

Előzetesen kiválasztott késleltetett indítás esetén a készülék a szárítóprogram automatikus indulása előtt elindul.

A kijelzőn megjelenik a  Szárítás felirat, valamint a szárítóprogram hátralévő ideje.

Szárítási fokozat program esetén az elért szárítási fokozat kerül kijelzésre.

Tanács: Ha megérinti a **i** érintógombot, megjelenítheti a kiválasztott opciókat.

Program időtartam/Maradék idő előrejelzés

A program időtartama a ruhák mennyiségétől, fajtájától és maradéknedvességtartalmától vagy pedig a vízkeménységtől függ. A szárítási fokozat programok időtartama módosulhat vagy ugrásszerűen megváltozhat. A szárítógép tanulásra képes elektronikája igazodik ezekhez a tényekhez és a kijelzett programidőtartam mindig egyre pontosabb lesz.

6. Program vége – ruhák kivétele

A program vége

Röviddel a program vége előtt a ruhák lehűlnek. A ruhákat ki lehet venni.

A program csak akkor fejeződött be, ha a képernyőn megjelenik a  Vége felirat.

Ha a * Gyűrődésvédelem program ki van választva, akkor a dob ciklikusan megfordul. Ezáltal csökkentheti a gyűrődések, ha a ruhákat nem veszi ki egyből a készülékből.

* A gyűrődésvédelem gyárilag ki van kapcsolva.

A szárítógép 15 perccel a program vége után automatikusan kikapcsol.

Ruhák kivétele



- Nyissa ki az ajtót.
- Mindig teljesen ürítse ki a dobot.

Az ott maradó ruhák a túlszárítással károsodhatnak.
Mindig vegye ki az összes ruhát a dobból.

- Kapcsolja ki a szárítógépet.











Ápolási utasítások figyelembevétele

Ez a szárítógép rendszeres karbantartást igényel, különösen folyamatos üzemeltetés esetén.





Tanács: Vegye figyelembe a „Tisztítás és ápolás“ fejezetet. Először a „Tisztítási időközök“ részt olvassa el.

Minden *-al jelölt súly a száraz ruha súlyára vonatkozik.

Standard programok

 Főzhető/Tarka ruha maximum 7 kg*	
 Szekrényszárász plusz,  Szekrényszárász	
Termék	<ul style="list-style-type: none"> - Egy- és többretegű pamut textíliák. - Frottír törölközők/füzdőlepedők/füzdőköpenyek, pólók, alsóneműk, flanel/frottír ágynemű, bébiruha. - Munkaruhák, dzsekik, takarók, szoknyák, frottír/vászon kendők, ágyneműk, törölközők, füzdőlepedők, főzésálló asztali textíliák vagy köpenyek.
Megjegyzés	A hurkolt textíliákat (pl. pólókat, alsóneműt, bébiruhát) ne szárítsa túl, mert azok összemehetnek.
 Vasalásszárász,  Mángorlásszárász	
Termék	<ul style="list-style-type: none"> - Pamut vagy lenvászón textíliák. - Asztali textíliák, ágyneműk, keményített holmik.
Tipp	A mángorolni való ruhákat a mángorlásig tekerje össze, így nedvesek maradnak.
 PRO Pamut PRO maximum 7 kg*	
Termék	Normál nedvességű pamut ruhák, ahogyan a <i>Főzhető/Tarka ruha szekrényszárász</i> alatt olvasható.
Megjegyzés	Ebben a programban kizárólag  <i>Szekrényszárász</i> szárítás történik.
 Pamut Eco maximum 7 kg*	
Termék	Normál nedvességű pamut ruhák, ahogyan a <i>Főzhető/Tarka ruha szekrényszárász</i> alatt olvasható.
Megjegyzés	<ul style="list-style-type: none"> - Ebben a programban kizárólag  <i>Szekrényszárász</i> szárítás történik. - A  program az energiafogyasztásra nézve a normál nedvességű pamut ruhák szárításánál a leghatékonyabb.
Útmutató a vizsgálóintézetek számára	Vizsgálati program a 392/2012/EU rendelet szerint az EN 61121 alapján mérve.

Programáttekintés

 Expressz maximum 4 kg*	
Termék	A nem érzékeny textíliákhoz használja a <i>Főzhető/Tarka ruha</i> programot <i>Szekrényszárász</i> szárítási fokozaton.
Megjegyzés	Ez a program szemben a <i>Főzhető/Tarka ruha</i> programmal rövidebb programidőtartammal rendelkezik.
 Kímélő maximum 4 kg*	
 Szekrényszárász plusz, Szekrényszárász, Vasalásszárász	
Termék	<ul style="list-style-type: none"> - Könnyen kezelhető műszálás, pamut vagy kevertszálás textíliák. - Munkaruházat, köpeny, pulóver, ruha, nadrág, asztali textília, harisnya.
 Gyapjú maximum 2 kg*	
Termék	Gyapjú anyagok és gyapjúkeverékből készült textíliák: pulóverek, kötött kabátok, harisnyák.
Megjegyzés	<ul style="list-style-type: none"> - A gyapjú anyagok rövid időre fellazításra kerülnek és bolyhosabbak lesznek, de nem szárítódnak készre. - A textíliákat a program végén rögtön ki kell venni és a levegőn hagyni megszáradni.
 Idővezérelt program meleg maximum 7 kg	
Termék	<ul style="list-style-type: none"> - Dzsekik, párnák, hálósákok és más nagy méretű textíliák. - Több rétegű textíliák pl. nehéz pamut asztalterítők. - Egyedülálló ruhadarabok pl. törölközők, fürdőruha, mosogatóruhák.
Megjegyzés	<ul style="list-style-type: none"> - Több rétegű vagy nagy méretű textíliák pótlólagos szárítására, amelyek természetüknél fogva egyenetlenül száradnak. - Kevesebb vagy egyedülálló textíliák szárításához. - Először ne a leghosszabb időtartamot válassza. Próbálgatással állapítsa meg, melyik idő a legmegfelelőbb.

☆ Speciális programok

Frottír		maximum 7 kg*
Termék	Nagy mennyiségű egy- vagy többretegű frottír textíliák. Például törölközők, fürdőlepedők, fürdősálak, fürdőköpenyek, mosdókesztyűk vagy frottír ágyneműk.	
Megjegyzés	Ebben a programban kizárólag <i>Szekrényszáraz plusz</i> szárítás történik.	
Ingek/blúzok		maximum 2 kg*
Szekrényszáraz, Vasalásszáraz plusz		
Termék	Ingek és ingblúzok.	
Finommosás		maximum 4 kg*
Szekrényszáraz plusz, Szekrényszáraz, Vasalásszáraz plusz		
Termék	<ul style="list-style-type: none"> - Érzékeny műszálás, pamut vagy kevertszálás textíliák. - Finom pulóverek, ruhák, nadrágok, köpenyek, asztalterítők, ingen, blúzok. - Fehérnemű és vasalt mintás textíliák. 	
Megjegyzés	Ebben a programban alacsonyabb a gyűrődésképződés.	
Tipp	A különösen gyűrődésszegény szárításhoz: csökkentse a ruhatöltetet.	
Simítás		maximum 1 kg*
Termék	<ul style="list-style-type: none"> - Pamut- vagy lenvászón. - Könnyen kezelhető pamut, kevertszálás vagy műszálás textíliák: pamutnadrágok, anorákok, ingek. 	
Megjegyzés	<ul style="list-style-type: none"> - Program a mosógépben történt korábbi centrifugázás által okozott gyűrődések csökkentésére. - A textíliák nem lesznek készre szárítva. - A különlegesen kímélő simítás érdekében válassza ki a <i>Kímélő</i> extrát. - A textíliákat a program végén rögtön ki kell venni, kötélre vagy vállfára kell akasztani és hagyni kell a levegőn megszáradni. 	

Programáttekintés

Farmer		maximum 3,5 kg*
Szekrényszáraz, Vasalásszáraz plusz		
Termék	Farmer anyagból készült nadrágok, farmerok, szoknyák, ingek.	
Selyem		maximum 1 kg*
Termék	Szárítógéphez alkalmas selyem textíliák: blúzok, ingek	
Megjegyzés	<ul style="list-style-type: none"> - Program a gyűrődések csökkentésére. - A textíliákat nem szárítják készre. - A program vége után azonnal vegye ki a textíliákat. 	
Automatikus plusz		maximum 5 kg*
Szekrényszáraz plusz, Szekrényszáraz, Vasalásszáraz plusz		
Termék	Textíliákból álló vegyes töltet <i>Főzhető/Tarka ruha</i> és <i>Könnyen kezelhető</i> programokhoz.	
Mikroszál		maximum 7 kg*
Szekrényszáraz plusz, Szekrényszáraz		
Textília faj- tája	Mikroszálás felmosók és tisztítókendők.	
Idővezérelt program hideg		maximum 7 kg*
Termék	Minden textíliához, amelyet át kell szellőztetni.	

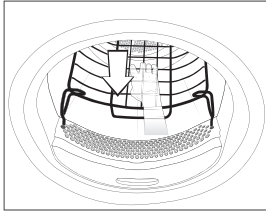
Kosárprogram	Kosárterhelés 3,5 kg
Textíliák/ Termékek	<ul style="list-style-type: none">- Vegye figyelembe a használati útmutató szárítógép kosárról szóló utasításait.- Ezt a programot csak olyan szárítógépben szárítható termékek szárítására vagy átszellőztetésére használja, amelyeket nem célszerű mechanikai igénybevételnek kitenni.
Megjegyzés	<ul style="list-style-type: none">- Ezt a programot csak a Miele szárítógép kosárral együtt (utólag vásárolható tartozék) szabad választani.- A szárítógép kosár nélkül nem érhető el megfelelő szárítási eredmény.- Ügyeljen arra, hogy a behelyezett tárgy (táska, csizma, ...) ne érintse a dob: a szárító dobja forog, ezért helytelen ruhatöltet esetén a szárítógép kosár és a dob sérülhet. Lásd ehhez a szárítógép kosár használati utasítását.- Vegye figyelembe a használati útmutató szárítógép kosárról szóló részét. 

Programáttekintés

Programcsomagok

Különbéle programcsomagokat választhat ki.

A programcsomagból kiválasztott aktuális programok a ☆ *Speciális programok* listájában jelennek meg.

Sportruházat

Outdoor		maximum 2,5 kg*
Szekrényszárász, Vasalásszárász plusz		
Termék	Outdoor ruházat gépben szárítható anyagból.	
Impregnálás		maximum 2,5 kg*
Textíliák	Gépben szárítható textíliák szárításához, mint pl. microfaser, sí- és outdoor ruházat, finom tömött pamut (puplin) és asztalterítők.	
Megjegyzés	<ul style="list-style-type: none">- Ez a program egy kiegészítő fixálási ütemet tartalmaz az impregnáláshoz.- Impregnált textíliákat kizárólag „membrántextíliákhoz alkalmas“ útmutatással rendelkező impregnálószerrel kezelje. Ezek az anyagok fluorvegyületekre épülnek.- Ne szárítson olyan textíliákat, amelyek parafintartalmú anyaggal vannak impregnálva. Ezek az anyagok miatt tűzveszély áll fenn.- Ebben a programban kizárólag <i>Szekrényszárász</i> szárítás történik.	
Sportruházat		maximum 3 kg*
Termék	Sport- és fitness ruházat gépben szárítható anyagból.	
Megjegyzés	Ebben a programban kizárólag <i>Szekrényszárász</i> szárítás történik.	

Otthoni textíliák

Toll ágynemű		maximum 2 kg*
Termék	Gépben szárítható ágyneműk (ágytakarók, pehellyel vagy tollal töltött fejpárnák).	
Megjegyzés	Ebben a programban kizárólag <i>Székrenyszáraz</i> szárítás történik.	
Tipp	A tollnak megvan az a tulajdonsága, hogy hő hatására szagot képez. A szárítás után az ágyneműt a szárítógépen kívül szellőztesse ki.	
Szintetikus ágynemű		maximum 2 kg*
Termék	Gépben szárítható ágyneműk (ágytakarók vagy szintetikus töltetű fejpárnák).	
Megjegyzés	Ebben a programban kizárólag <i>Székrenyszáraz</i> szárítás történik.	
Nagy méretű textíliák		maximum 4 kg*
Székrenyszáraz plusz, Székrenyszáraz, Vasalásszáraz, Mángorlásszáraz		
Termék	Nem érzékeny, nagy textíliák a <i>Főzhető/Tarka ruha</i> programhoz. Például a takaró lepedők, a többretegű takarók, a nagy méretű textíliák.	

Programáttekintés

Higiénia

A higiéniai programok esetén a szárítás hosszabb ideig állandó hőmérsékleten történik (hosszabb hőtartási idő). Ezzel a mikroorganizmusok, pl. csírák vagy háziporatkák elpusztulnak, és a ruhában csökken az allergének száma.

Ha a higiéniai programot idő előtt leállítják, a mikroorganizmusok nem pusztulnak el.

Ne szakítsa meg a programot.

Pamut higiénia		maximum 4 kg*
Termék	Pamut vagy vászon textíliák, amelyek közvetlen érintkezésbe kerülnek a bőrrel. Például fehérneműk, bébiruhák, ágyneműk, frottír törölközők, fürdőlepedők, fürdőköntösök, szauna törölközők vagy mosdókesztyűk.	
Megjegyzés	Ebben a programban kizárólag <i>Székrenyszárász</i> szárítás történik.	
Könnyen kezelhető – Higiénia		maximum 4 kg*
Termék	<ul style="list-style-type: none">- Könnyen kezelhető műszálás, pamut vagy kevertszálás textíliák.- Munkaruházat, köpeny, pulóver, ruha, nadrág, asztali textília, harisnya.	
Megjegyzés	Ebben a programban kizárólag <i>Székrenyszárász</i> szárítás történik.	
Idővezérelt program meleg higiénia		maximum 4 kg*
Termék	<ul style="list-style-type: none">- Dzssekik, párnák, hálósákok és más nagy méretű textíliák.- Nehéz, többretegű pamut textíliák pl. asztalterítők vagy takarók.	
Megjegyzés	<ul style="list-style-type: none">- Többretegű vagy nagy méretű textíliák pótlólagos szárítására, amelyek természetüknél fogva egyenetlenül száradnak.- Kevesebb vagy egyedülálló textíliák szárításához.- Először ne a leghosszabb időtartamot válassza. Próbálgatással állapítsa meg, melyik idő a legmegfelelőbb.	

A program lefutásának megváltoztatása

Érmebedobó berendezés

Ha a program elindulása után kinyitja az ajtót, vagy megszakítja a programot, a bedobott pénz (a beállításoktól függetlenül*) elvészhet.

* Az első üzembe helyezés során vagy utólag a Miele vevőszolgálatán keresztül megadhat egy olyan módosítási időszakot, amely alatt a programváltoztatás megengedett.

Futó program módosítása

Egy futó program kiválasztása már nem lehetséges (védelem az akaratlan változtatás ellen). Ha egy új programot szeretne kiválasztani, először meg kell szakítania a futó programot.

 A helytelen használat és kezelés tűzveszélyes lehet.

A ruha meggyulladhat és tönkre teheti a szárítót és a körülötte lévő tereket.

Olvassa el és kövesse a „Biztonsági útmutatások és figyelmeztetések” fejezetet.

Ha a programválasztó rossz pozícióban áll, a kijelzőn a Programmódosítás nem lehetséges felirat jelenik meg. Ha a programválasztót visszaállítja az eredeti programra, ez az üzenet eltűnik.

A program megszakítása

- Érintse meg a *Start/Stop* érintőgombot.

A kijelzőn megjelenik a kérdés, hogy biztosan meg szeretné-e szakítani.

- Érintse meg az igen érintőgombot.

Megszakított program újbóli kiválasztása

- Nyissa ki és csukja be az ajtót.
- Válasszon ki és indítson el egy új programot.

Ruhák utántöltése

- Nyissa ki az ajtót.

 Égési sérülésveszély áll fenn, ha a forró ruhát vagy a szárító dobját megérinti.

Megégetheti magát.

Hagyja a ruhát lehűlni és óvatosan vegye ki.

- Helyezzen be ruhákat.
- Csukja be az ajtót.
- Indítsa el a programot.

Áramkimaradás

Ha a hálózatkiesést a szárítógép kikapcsolása okozta a  gombbal:

- kapcsolja be a szárítógépet.
- Érintse meg a *Start/Stop* érintőgombot.

Ha a hálózatkiesést áramkimaradás okozta:

- A hálózat helyreállása után az OK gombbal jóvá kell hagynia.
- Érintse meg a *Start/Stop* érintőgombot.

Hátralévő idő

A program lefolyásának változásai a kijelzőn időugrásokhoz vezethetnek.

Tisztítás és ápolás

Tisztítási időintervallum

A levegőcsatornában található két rézszes szálszűrő összegyűjti a szárítási folyamat során fellépő szöszöket.

A rendszertelen tisztítás következtében a szárítási idő megnövekedhet.

⚠ Tűzveszély a rendszertelen karbantartás miatt.

A szálszűrőben és a szárítógépben található túl sok szöszmaradvány miatt tűzveszély áll fenn.

Ellenőrizze rendszeresen a szálszűrőt és a levegőcsatornát. Mindig tisztítsa ki, ha szöszmaradványok találhatók a készülékben.

⚠ Hibás vagy sérült szálszűrő okozta károk.

A szálszűrőben és a szárítógépben található túl sok szöszmaradvány miatt a készülék meghibásodásának veszélye, valamint tűzveszély áll fenn.

Soha ne szárítson szálszűrő nélkül. A sérült szálszűrőt cserélje azonnal újra.

Mindig tisztítsa meg a készüléket, ha ez a felszólítás jelenik meg a kijelzőn: Tisztítsa meg a lábazati szűrőt és mossa el a bolyhszűrőt. **vagy Szűrő tisztítása**

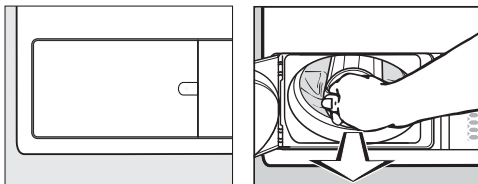

- Üzenet törlése: nyissa ki a szálszűrő fedelét min. 10 másodpercre, amikor a szárítógép be van kapcsolva.

A szálszűrők tisztítása

Szálszűrő kivétele

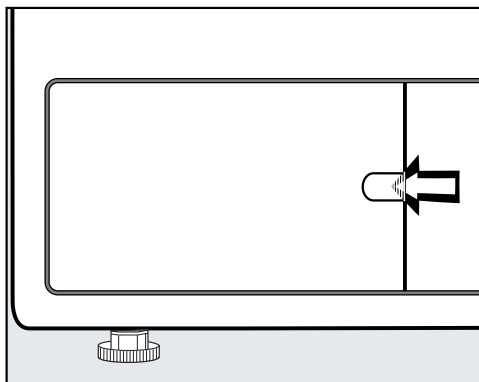

- Fogja meg az ujjával a reteszelés mögött.
- Nyissa ki a szálszűrő fedelét.

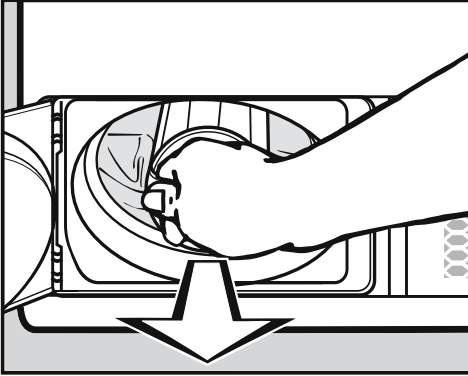

- Húzza ki a szálszűrőt a fogantyújánál fogva.

Szálszűrő kiszerelése

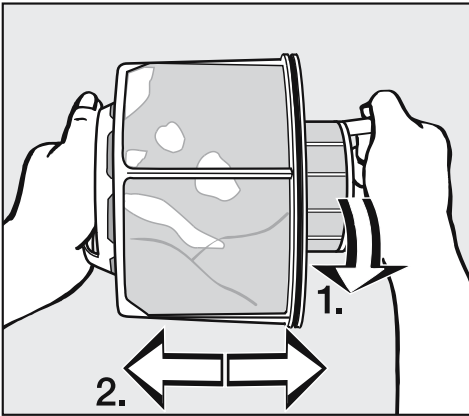

- Fogja meg a szálszűrőt mindkét fogantyújánál.
- Forgassa el enyhén a belső szálszűrőt az óramutató járásával ellentétes irányba, amíg az kattan (1.).
- Húzza szét a két szálszűrőt (2).

Szálszűrő részek száraz tisztítása

Tanács: A legjobb tisztítási eredményt porszívógéppel érheti el.

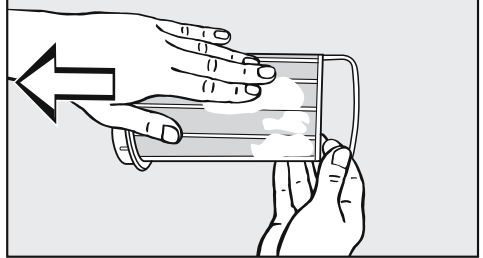
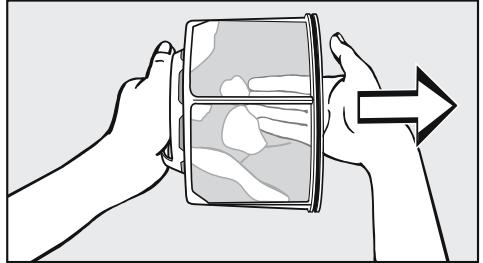

- Törölje le vagy porszívózza le a szőszöket.

Szálszűrő részek nedves tisztítása

Ha a szálszűrők erősen összeálltak vagy eltömődtek, akkor kiegészítőleg tisztítsa meg őket folyó meleg víz alatt.

A nedves szűrő szárítás közben működési zavart okozhat.

Alaposan rázza ki mindkét részt és szárítsa meg óvatosan azokat.

Tisztítás és ápolás

Levegőcsatorna tisztítása

- Nyissa ki az ajtót.

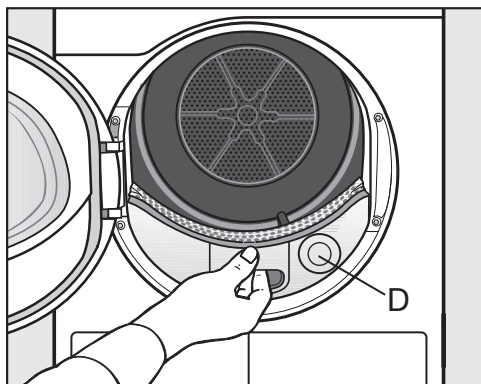

A kerek fedélnek (D) nincs semmilyen funkciója és nem távolítható el.

- Húzza ki a levegőcsatorna burkolatát.

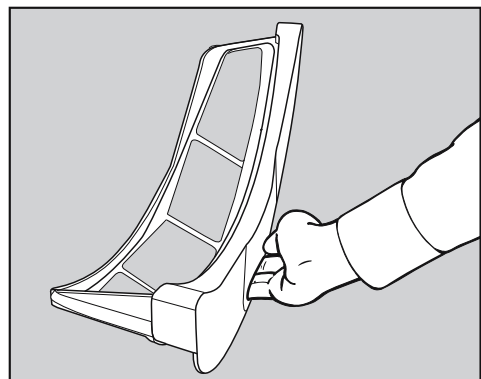

- Tisztítsa meg a levegőcsatorna burkolatát egy nedves kendővel.
- Tegye félre a levegőcsatorna burkolatát.

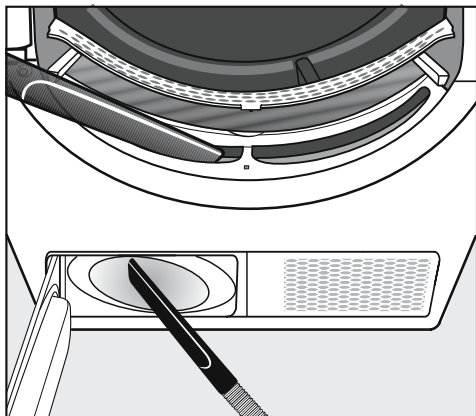

- A szőszöket eltávolíthatja a porszívóval.

A szárítógép belsejében lévő járókerék a mosószer maradékoktól és szőszöktől ragacos lehet.

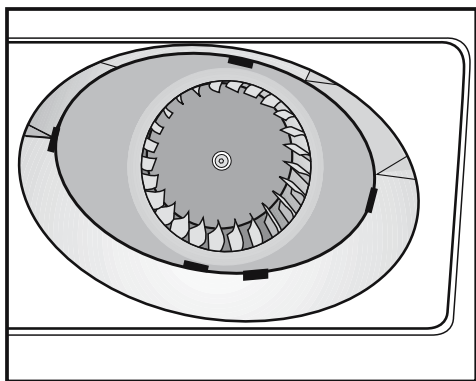

- Óvatosan távolítsa el egy nedves kendővel
... a járókerék lerakódásait.
... a szőszöket a járókerék előtti területről.

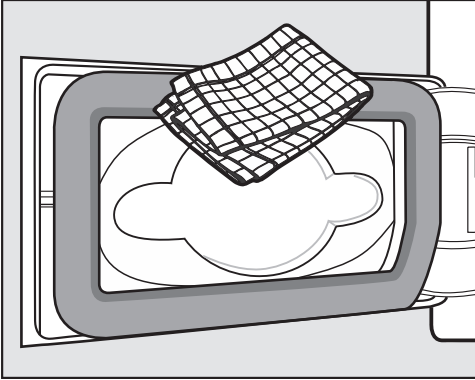

- Távolítsa el a meglévő szűrőket egy nedves kendővel. Ne sértse meg eközben a tömítógumit.

Szálszűrő felszerelése és behelyezése

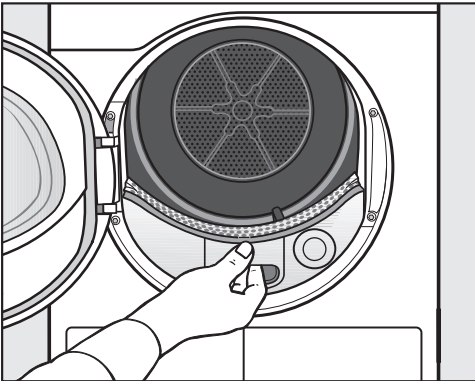

- Tolja be a levegőcsatorna burkolatát.

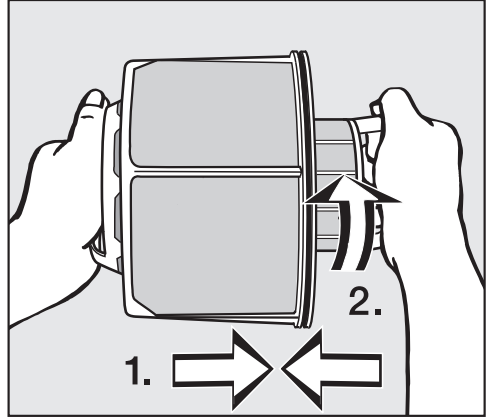

- Dugja egymásba a belső és a külső szálszűrő részeket (1).
- Forgassa el enyhén a belső szálszűrőt az óramutató járásával megegyező irányba, amíg az kattann (2.).

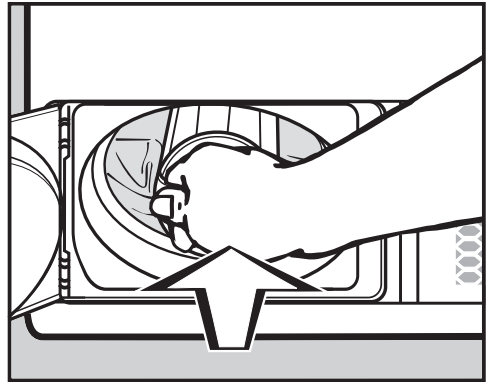

- Tolja be a szálszűrőt addig, amíg az bekattan.

Tisztítás és ápolás

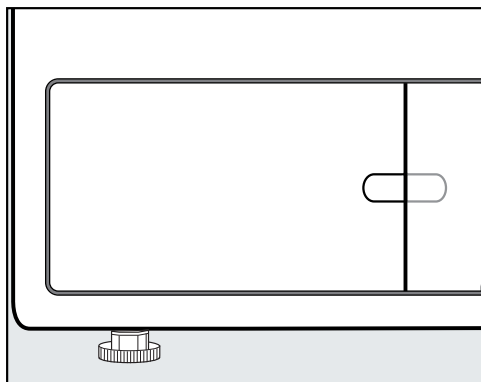

- Csukja le a szálszűrő fedelét.

Csak a rendeltetés-szerűen behelyezett szűrő és a zárt szálszűrő fedél biztosíthatják a rendszer tömítettségét és a szárítógép kifogástalan működését.

A szárítógép tisztítása

A szárítógépet le kell választani az elektromos hálózatról.



A rossz ápolószerek károkat okozhatnak.

A rossz ápolószerek károsíthatják a műanyag felületeket és más alkatrészeket.

Ne használjon semmilyen oldószertartalmú tisztítószer-t, súrolószer-t, üveg- vagy univerzális tisztítószer-t.



A víz áramütést okozhat.

Ha a víz ráfolyik a szárítóra, vagy befolyik, fenn áll az áramütés veszélye.

Soha ne permetezze nedvesre a szárítógépet. Csak enyhén nedves, puha kendővel tisztítsa.

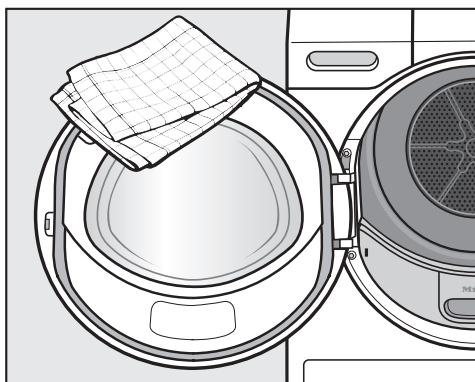

- A szárítógépet és a tömítést az ajtó belső oldalán csak enyhén nedvesen, lágy tisztítószerrel, vagy szappanos vízzel és puha kendővel tisztítsa.
- Mindent puha kendővel töröljön szárazra.
- A nemesacél részeket (pl. a dobot) tisztíthatja arra alkalmas nemesacél tisztítószerrel.

A legtöbb üzemzavart és hibát, amelyek a napi üzemeltetés során felléphetnek, saját maga is el tudja hárítani. Sok esetben időt és költséget takaríthat meg, mivel nem kell hívnia az Ügyfélszolgálatot.



A következő táblázatok segítenek önnek abban, hogy megtalálja az üzemzavar vagy a hiba okát, és elhárítsa azt.

A kijelzőn a következő utasítás vagy hiba jelenik meg

	Ok és elhárítás
<p>A  A dob üres, vagy túl száraz a textilja. világít a program megszakítása után.</p>	<p>Ez nem hiba. Néhány program esetében kevés töltetnél vagy töltet nélkül programmegszakítás következik be. Ugyanez történhet a már megszáradt ruhadarabok esetén.</p> <ul style="list-style-type: none"> ■ Nyissa ki az ajtót és ellenőrizze a textíliát. ■ Helyezzen be esetleg ruhákat. ■ Csupkja be az ajtót, hogy tovább száríthasson. <p>Egyedülálló ruhadarabokat a <i>Meleg levegő</i> programmal szárítson.</p>
<p>i Hálózati megszakítás miatt a program leállt</p>	<p>Áramkimaradás történt.</p> <ul style="list-style-type: none"> ■ A hálózat helyreállása után az OK gombbal jóvá kell hagynia. ■ Érintse meg a <i>Start/Stop</i> érintőgombot.
<p>i Zárja be a bolyhszűrő szelepet.</p>	<p>A szálszűrő fedele nyitva van.</p> <ul style="list-style-type: none"> ■ Csupkja le a szálszűrő fedelét. <p>Az üzenet kiálszik.</p> <p>Soha ne nyissa ki a szálszűrő fedelét, miközben fut egy program. Ha kinyitja ki a szálszűrő fedelét, miközben fut egy program, akkor a légáramlás megszakad. A program s megszakad. Ezáltal a szárító nem vezeti el elég gyorsan a forró szárítólevegőt. A szárítógép biztonsági berendezése tartósan kikapcsolhatja a szárítógépet. Ebben az esetben hívja a vevőszolgálatot.</p>

Mi a teendő, ha ...

	Ok és elhárítás
A i Szűrő tisztítása felirat egy idő elteltével világít a program végén.	<p>Vegye figyelembe a „Tisztítás és ápolás“ fejezetben található tisztítási útmutatásokat.</p> <ul style="list-style-type: none">■ Tisztítsa meg a szálszűrőt.■ Ellenőrizze és tisztítsa ki a levegőcsatornát.■ Üzenet törlése: nyissa ki a szálszűrő fedelét min. 10 másodpercre, amikor a szárítógép be van kapcsolva.
A i Tisztítsa meg a lábazati szűrőt és mossa el a bolyhszűrőt. felirat világít a program vége után.	<p>A szárítógép nem optimálisan vagy nem gazdaságosan működik. Lehetséges okok: szöszök vagy mosószermaradványok okozta eltömődések.</p> <ul style="list-style-type: none">■ Tisztítsa meg a szálszűrőt.■ Ellenőrizze és tisztítsa ki a levegőcsatornát. <p>Vegye figyelembe a „Tisztítás és ápolás“ fejezetben található tisztítási útmutatásokat.</p> <ul style="list-style-type: none">■ Üzenet törlése: nyissa ki a szálszűrő fedelét min. 10 másodpercre, amikor a szárítógép be van kapcsolva.
Felvilágít a  Hűtés / Vége felirat, de a szárítási folyamat még nem fejeződött be.	<p>Ez nem hiba. A ruha még tovább hűl. A program röviddel a vége előtt jár.</p> <ul style="list-style-type: none">■ Kiveheti és kiterítheti a ruhákat vagy hagyhatja azokat a szárítóban teljesen hűlni.

	Ok és elhárítás
<p>A  Tisztítsa meg a lábazati szűrőt és a bolyhszűrőt. Ellenőrizze a levegőáramlást.</p> <p>felirat világít a program megszakítása után.</p>	<p>Kevés, illetve különböző méretű textíliát szárítottak. A készülék egy kisebb textil darabot szívott be az ajtó töltőnyílásába, és eltömődtek a terelőlap nyílásai.</p> <ul style="list-style-type: none"> ■ Értesítés törlése: érintse meg az OK érintógombot. ■ Nyissa ki a szárító ajtaját. ■ Távolítsa el a zavaró textildarabot. ■ Szárítsa a textileket egyenként, a kis textildarabokat pedig csak nagyobb textíliákkal együtt. <p>Ha ezt mind kizárhatja, akkor egy nagyobb károsodás áll fent. Lásd az alábbiakban.</p> <p>Szösz vagy mosószermaradvány okozta eltömődés áll fent.</p> <ul style="list-style-type: none"> ■ Tisztítsa meg a szálszűrőt és a levegőutakat. ■ Ellenőrizze a szellőzővezetékét, hogy a szárítólevegő zavartalanul áramolhat-e. <p>Vegye figyelembe a „Tisztítás és ápolás“ fejezetben található tisztítási útmutatásokat. A sérült szálszűrőt pótolni kell.</p> <ul style="list-style-type: none"> ■ Értesítés törlése: érintse meg az OK érintógombot.
<p>A  Hiba F . Amennyiben a készülék újraindításakor nem jár sikerrel, hívja a vevőszolgálatot.</p> <p>világít a program megszakítása után.</p>	<p>Az okot nem lehet közvetlenül megállapítani.</p> <ul style="list-style-type: none"> ■ Vegye figyelembe a kijelzőn látható utasítást. ■ Érintse meg az OK érintógombot. <p>Ha ismételten megszakad a program és hibát jelez, meghibásodás áll fenn. Hívja a Miele vevőszolgálatot.</p>
<p>A  Záródás érzékelése. Igazítsa meg a textíliát és indítsa újra a mosást.</p> <p>világít egy program megszakítása után.</p>	<p>A ruha előnytelenül oszlott el, vagy feltekeredett.</p> <ul style="list-style-type: none"> ■ Nyissa ki az ajtót és lazítsa fel a textíliát. Adott esetben vegye ki a ruha egy részét. ■ Csukja be az ajtót. ■ Indítson el egy programot.

Mi a teendő, ha ...

Nem kielégítő szárítási eredmény

Probléma	Ok és elhárítás
A ruhák nincsenek kielégítően megszárítva.	A ruhatöltet különböző szövetekből állt. ■ Végezzen pótlólagos szárítást az <i>Idővezérelt program meleg</i> opcióval.
A nagy méretű textíliák nem megfelelően tekeredtek össze. A begöngyöldött textíliák nincsenek megfelelően megszárítva.	Az ön által választott programban nem lehetett fellezítani a mosási töltetet. Ezért a kisebb textíliák be vannak göngyölve egy nagyobbba. ■ Lazítsa fel a textíliákat. ■ Válassza a <i>Nagy méretű textíliák</i> programot. Ha a kijelzőn nem jelenik meg a <i>Nagy méretű textíliák</i> program, akkor utólag aktiválhatja azt. A programok utólagos aktiválásáról a „Kezelői szint” című fejezet „Kezelői szint megnyitása” és „Program-csomagok” szakaszában olvashat.
A ruhák, vagy tollal töltött párnák szárítás hatására kellemetlen szagot bocsátanak ki.	A ruhákat túl kevés mosószerrel mosta. A tollnak megvan az a tulajdonsága, hogy hő hatására szagot képez. ■ Mosás: használjon elegendő mosószert. ■ Fejpárnák: hagyja ezeket a szárítón kívül szellőzni.
A műszálás ruhadarabok a szárítás után statikusan fel vannak töltödvé.	A műszál hajlamos a feltöltődésre. ■ Egy az öblítés utolsó fázisában használt lágyító öblítőszer csökkentheti a szárítás közbeni statikus feltöltődést.
A szárítás közben szöszök keletkeznek.	Leválnak azok a szöszök, amelyek főként viselet közbeni dörzsölődés által vagy részint a mosás során a textíliákon képződtek. Az igénybevétel a szárítógépben inkább csekély. A leváló szöszöket a szálszűrők és a finomszűrők fel fogják, és könnyen el lehet ezeket távolítani. ■ Lásd a „Tisztítás és ápolás” fejezetet.

A szárítási folyamat nagyon hosszú ideig tart

Probléma	Ok és elhárítás
<p>A szárítási folyamat nagyon hosszú ideig tart, vagy meg is szakad.*</p>	<p>Lehetséges, hogy ismét felszólítást kap a levegőutak/szűrők tisztítására.</p> <ul style="list-style-type: none"> ■ Ellenőrizze a továbbiakban leírt összes lehetséges okot.
	<p>A mosószermaradványok, a haj és a nagyon finom szőszök dugulásokat okozhatnak.</p> <ul style="list-style-type: none"> ■ Tisztítsa meg a szőszszűrőt (lásd „Tisztítás és ápolás“ fejezet). ■ Tisztítsa meg a levegőcsatornát. ■ A betöltési rész fedelét leveheti, hogy az alatta lévő levegőcsatornát meg tudja tisztítani.
	<p>A szellőzővezeték vagy a szellőzővezeték nyílása eltömődött például a hajtól és szőszöktől.</p> <ul style="list-style-type: none"> ■ Ellenőrizze és tisztítsa meg a szellőzővezeték összes alkatrészét (pl. fali cső, külső rács, kanyarulatok vagy hajlatok, stb.).
	<p>A kis- és nem szellőztetett helyiségek levegőellátása nem megfelelő.</p> <ul style="list-style-type: none"> ■ Szárításkor nyissa ki az ajtót vagy az ablakot a szellőztetéshez.
	<p>A textíliák túl nedvesek.</p> <ul style="list-style-type: none"> ■ A textíliákat nagyobb fordulatszámon centrifugázza ki a mosógépben.
	<p>A dob nagyon tele van.</p> <ul style="list-style-type: none"> ■ Vegye figyelembe a szárítási programonkénti maximális töltési mennyiséget.
	<p>A fém cipzárak miatt a ruhák nedvességi foka nem pontosan került meghatározásra.</p> <ul style="list-style-type: none"> ■ A jövőben húzza le a cipzárakat. ■ Ha a probléma újból jelentkezik, akkor ezeket a textíliákat az <i>Idővezérelt program meleg</i> programmal szárítsa.

* Kapcsolja ki majd rövid idő elteltével be a szárítógépet, mielőtt egy új programot indít el.

Mi a teendő, ha ...

Általános problémák

Probléma	Ok és elhárítás
A dobban kondenzvíz keletkezik.	<p>A szárítógép egy gyűjtőszellőző-vezetékre van felszerelve.</p> <ul style="list-style-type: none">■ A szárítógépet csak visszacsapó szeleppel lehet egy gyűjtőszellőző-vezetékre felszerelni.■ Rendszeresen ellenőrizze a visszacsapó szelepet egy esetleges meghibásodás elkerülése végett, és ha szükséges cserélje ki.
A dobmegvilágítás nem világít.	<p>A dobmegvilágítás automatikusan kikapcsol, ha az ajtó be van zárva.</p> <p>A dobmegvilágítás energiatakarékossági okokból automatikusan kikapcsol néhány perc elteltével, ha az ajtó hosszabb ideig nyitva van.</p> <p>A dobmegvilágítás az ajtó kinyitásakor bekapcsol, ha a készülék működik.</p>
A kijelzőn idegen nyelvű szöveg jelenik meg.	<p>Módosult a nyelvbeállítás.</p> <ul style="list-style-type: none">■ Módosítsa a nyelvbeállításokat. A  zászló szimbólum segít Önnek.

Kapcsolatfelvétel üzemzavarok esetén

Az olyan meghibásodások esetén, amelyet saját maga nem tud elhárítani, kérjük értesitse pl. a Miele szakkereskedőjét vagy a Miele Ügyfélszolgálatát.

A Miele Ügyfélszolgálatához az interneten a www.miele.hu/service oldalon foglalhat időpontot.

A Miele Ügyfélszolgálatának elérhetőségeit ennek a dokumentumnak a végén találja.

Az Ügyfélszolgálatnak adja meg a készüléke modellazonosítóját és gyártási számát (Fabr./SN/Nr.). Mindkét adatot az adattáblán találja meg.

A típustáblát megtalálja, ha kinyitja a szárítógépe ajtaját:

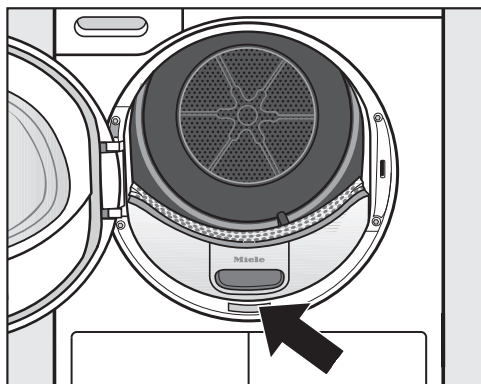

Utólag vásárolható tartozékok

Jelen szárítógéphez tartozékokat a Miele szakkereskedőjénél vagy a Miele vevőszolgálatán vásárolhat.

Elhelyezés és csatlakoztatás

Előnézet

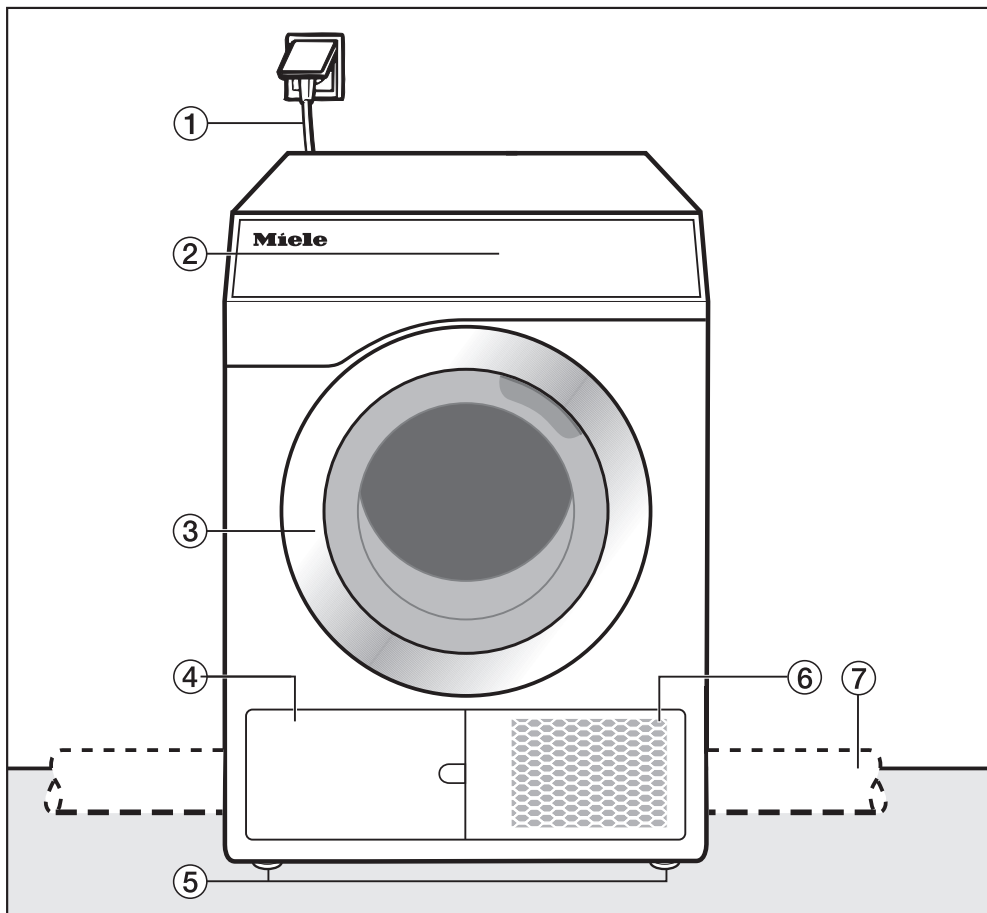

- | | |
|--|---|
| ① Hálózati csatlakozóvezeték | ⑤ 4 állítható magasságú menetes láb |
| ② Kezelőpanel | ⑥ Léghűtés-nyílás |
| ③ Ajtó | ⑦ szellőzővezeték az installálási oldalon (telepítés a jobb vagy bal hátsó oldalon) |
| ④ Szálszűrő
A fedelet nem szabad kinyitni, miközben fut egy program. Csak akkor nyissa ki, ha a kijelzőn megjelenik egy utasítás. Máskülönben műszaki hiba lép fel. | |

Hátulnézet

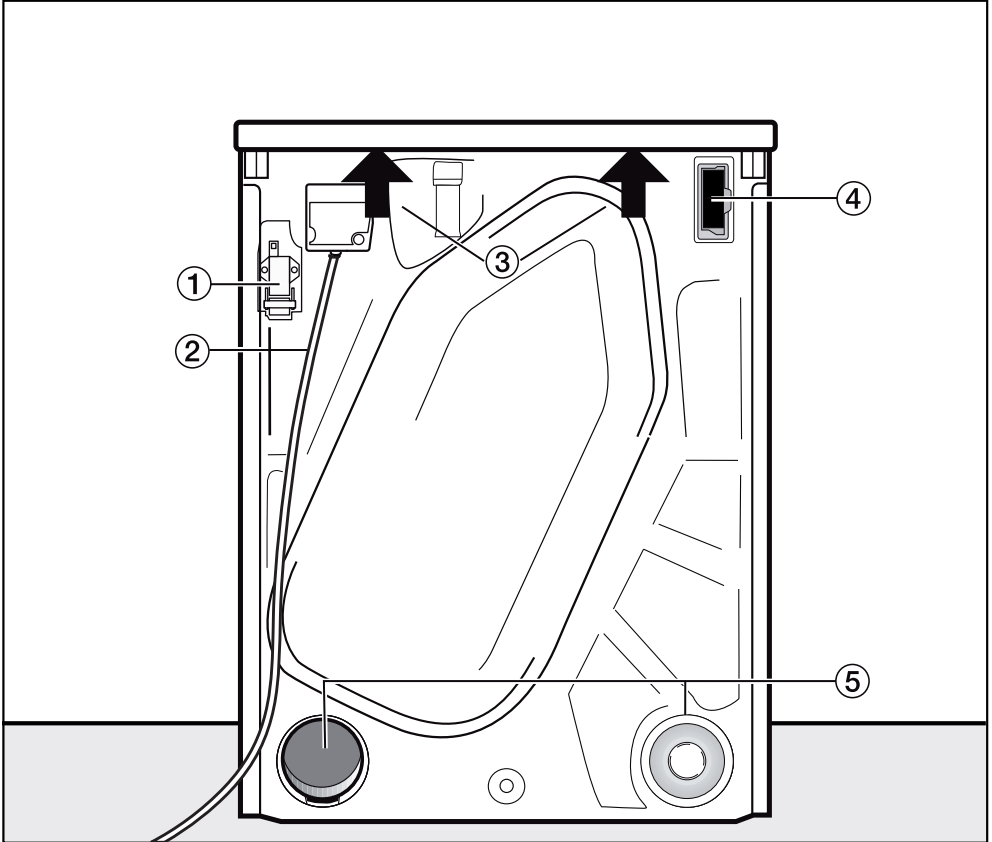

- ① Interfész a külső eszközökkel való kommunikációhoz
- ② Hálózati csatlakozóvezeték
- ③ Megfogási lehetőségek a fedél túlnyúló része alatt a szállításhoz
- ④ Modulfiók (külső kommunikációs modul számára)
- ⑤ Szellőzőcsatlakozások
 - A nem használt szellőzőcsatlakozásokat egy fedéllel le kell zárni.

Elhelyezés és csatlakoztatás

Felállítási helyzetek

Minden méret mm-ben van megadva.

A szervizelési munkálatok megkönnyítése érdekében érdemes helyet hagyni a fal és a készülék között. Szűk telepítési körülmények esetén a készüléket egészen a falig be lehet tolni.

Oldalnézet

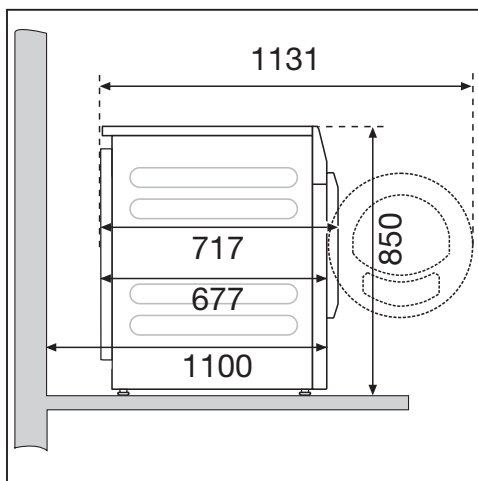

Acél lábazat

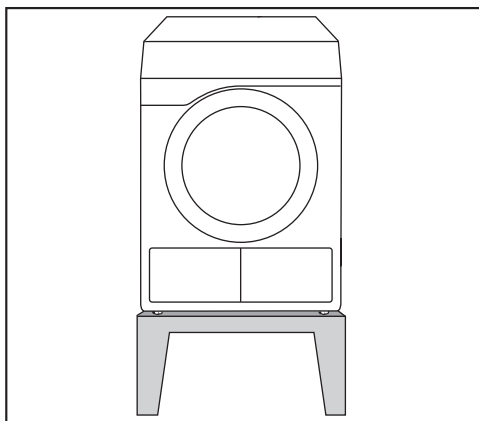

Acél lábazat* (nyitott vagy zárt alépitmények)

Felülnézet

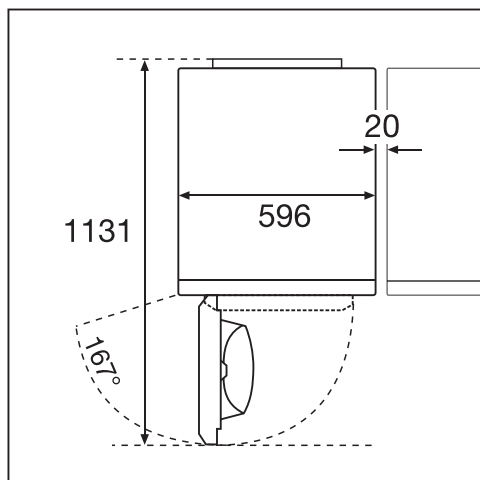

Mosó-szárító torony

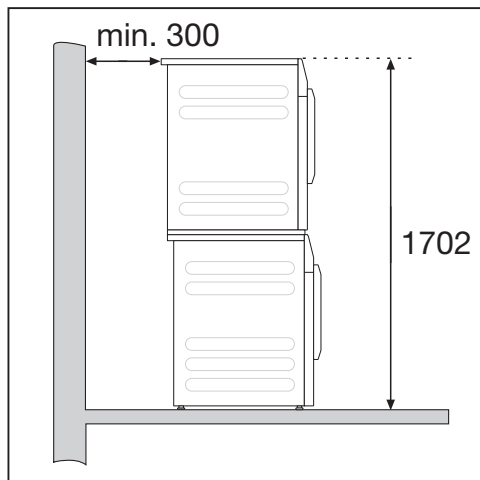

Szükség van egy összeépítő készletre*. A szerelést a Miele által felhatalmazott szakembernek kell elvégeznie.

* utólag megvásárolható Miele tartozék

A szárítógép szállítása a rendeltetési helyre

⚠ A szárítógép helytelen szállítása károkat okozhat.

Ha a szárítógép megbillen, megsérülhet és károkat okozhat.

Szállítás közben ügyeljen arra, hogy a szárítógép stabilan álljon.

A szárítógép mozgatása

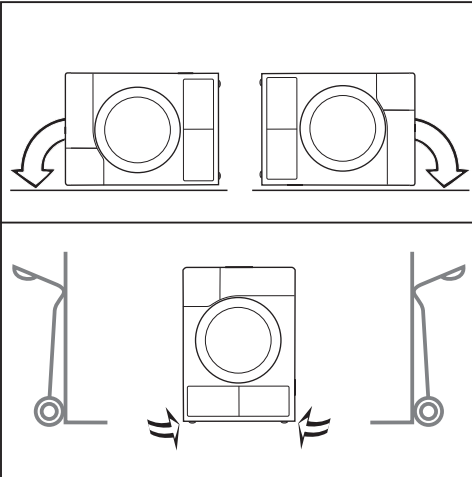

- Fekvő helyzetben történő szállításkor: a szárítógépet csak a bal vagy jobb oldalára helyezze.
- Álló helyzetben történő szállításkor: a szárítógépet kézikocsival csak a bal vagy jobb oldalán szállítsa.

A szárítógép kézi szállítása a felállítási helyre

⚠ A nem rögzített tető sérülést okozhat.

A készülékető hátsó rögzítése külső körülmények következtében törékeny lehet. A tető a hordozáskor megrepedhet.

Szállítás előtt ellenőrizze, hogy a tető stabilan rögzül-e.

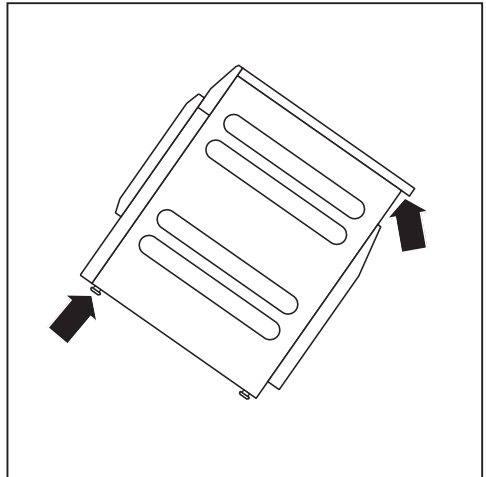

- A szárítógépet a készülék elülső lábainál és a készülékető hátsó túlnyúló részénél fogva szállítsa.

Elhelyezés és csatlakoztatás

Felállítás

A szárító ajtajának nyitási útjába nem szabad zárható ajtót, tolóajtót vagy szemből rácsapódó ajtót felszerelni.

A szárítógép színtezése

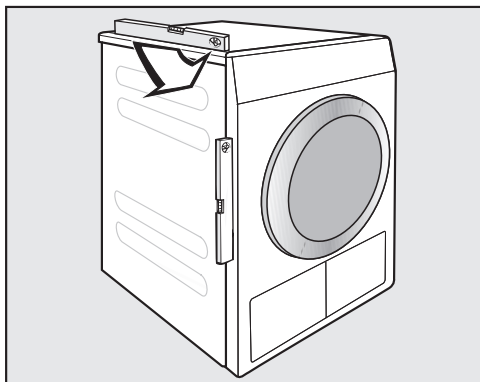

Ennek a szárítógépnek függőleges helyzetben kell állnia ahhoz, hogy a kifogásztalan működés biztosított legyen.

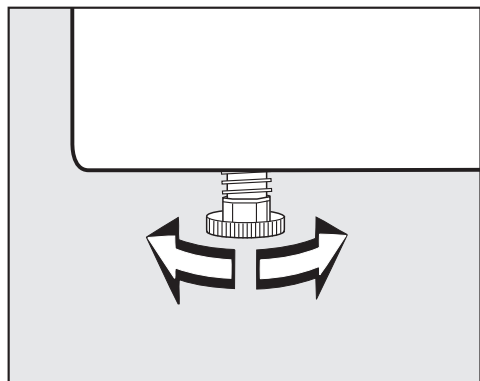

A talaj egyenetlenségeit a menetes lábakkal lehet kiegyenlíteni.

Ezt az szárítógépet nem lehet más elemek alá beépíteni.

Soha ne zárja el a szárítógép szellőzőnyílásait. A szárító alsó része és a padló közötti légrést nem szabad lábazati szegéllyel, magas szálú szőnyegpadlóval stb. lecsökkenteni. Ellenkező esetben a kielégítő levegő hozzáférése nem biztosított.

⚠ Hibásan beszerelt vagy hiányzó szellőzővezeték okozta károk. A nedves szárítóvezeték károkat okozhat a helyiségben. Kövesse a „Szellőzővezeték beszerelése” fejezet utasításait.

Külső vezérlő berendezések

A külső rendszerekhez való kapcsolódáshoz egy utólag, tartozékként megvásárolható egységre van szükség:

- XCI-Box kommunikációs modul (pl. csúcsidőszaki vezérléshez, érmebedobó rendszerhez)
- XCI-AD kommunikációs adapter (csak érmebedobó rendszerhez)

Érmebedobó rendszer

A szárítógép érmebedobó rendszerrel (utólag vásárolható Miele tartozék) szerelhető fel. Ehhez a Miele vevőszolgáltatónak a szárító elektronikában programozni kell egy beállítást és csatlakoztatni kell az érmebedobó rendszert.

Rendszeresen vegye ki az érmét vagy zsetonokat a berendezésből. Ellenkező esetben a berendezés eldugul.

Elektromos csatlakozás

A leírás a hálózati csatlakozóval ellátott és hálózati csatlakozó nélküli szárítógépekre érvényes.

Hálózati csatlakozóval felszerelt szárítógépek:

- Jelen szárítógépet egy csatlakozókábelrel és egy hálózati csatlakozódugóval csatlakoztatásra készen látták el.
- A csatlakozódugó hozzáférhetőségét mindig biztosítani kell, hogy a szárítógépet le lehessen választani az elektromos hálózatról.

 A téves hálózati feszültség kárt okozhat.

A névleges teljesítményfelvételtől és a megfelelő biztosítékról az adattábla ad felvilágosítást.

Vesse össze az adattábla adatait az elektromos hálózat adataival.

A készülék csak a VDE 0100 szabványnak vagy a nemzeti és helyi előírásoknak megfelelően kialakított, rögzített elektromos berendezéshez csatlakoztatható.

Semmilyen esetben sem köthető jelen szárítógép hosszabbító kábelekre, mint pl. asztali elosztóra vagy hasonlókra, a potenciális veszélyforrások (tűzveszély) kizárása érdekében.

Fixen bekötött csatlakozás esetén egy kapcsolót kell kialakítani, amely minden pólust leválaszt a hálózatról. Megszakítóként min. 3 mm nyitású kapcsolót kell használni. Ilyen lehet a vezeték-

védő kismegszakító, a relé és a biztosító (IEC/EN 60947). Ezt a bekötést csak villamossági szakember végezheti el.

A csatlakozónak vagy a megszakítónak mindig hozzáférhetőnek kell lennie.

 A hálózati feszültség áramütést okozhat.

Ha leválasztja a szárítógépet a hálózatról, gondoskodni kell arról, hogy véletlenszerűen ne lehessen visszakapcsolni az áramot.

Gondoskodjon arról, hogy a leválasztó berendezés elzárható legyen, és a leválasztás helyét felügyeljék.

A csatlakozás újratelepítését, a berendezés módosításait vagy a védővezeték ellenőrzését, valamint a megfelelő biztosíték meghatározását csak engedéllyel rendelkező villanszerelők vagy elektrotechnikai szakemberek végezhetik el, mivel ők ismerik a VDE idevágó előírásait és az áramszolgáltató különleges követelményeit.

Ha a szárítógépet más feszültségtípusra kell átállítani, akkor figyelembe kell venni a kapcsolási rajzon lévő utasításokat.

Az átkapcsolást csak az engedéllyel rendelkező szakkereskedő vagy a Miele vevőszolgálat végezheti el.

Ne telepítsen olyan berendezéseket, amelyek automatikusan kikapcsolják a szárítógépet (pl. kapcsoló óra).

Szellőzővezeték beszerelése

A levegőkivezetés alapelvei

⚠ Hibásan beszerelt vagy hiányzó szellőzővezeték okozta károk.

A nedves szárítólevegő károkat okozhat a helyiségben.

Kövesse a „Szellőzővezeték beszerelése” fejezet utasításait.

⚠ Hibásan beszerelt szellőzővezeték nyílás okozta szennyezések (pára) vagy károk (nedvesség).

A szárítólevegő zavaró lehet, vagy károkat okozhat.

A szellőzővezeték nyílását az ablakoktól, ajtóktól vagy egyéb nyílásoktól távol szerelje fel.

A szellőzővezeték beszerelésének időtartamára válassza le a szárítógépet a hálózatról.

Kerülje a túl hosszú szellőzővezeték és a túl sok és szűk kanyarulatokat vagy hajlatokat. Ily módon elkerülhető az alacsony szárítási teljesítmény, a hosszú száradási idő és a magas idő-és energiaigény.

Tanács: Használja a *-gal jelölt részeket (opcionális tartozék):

- **100 mm átmérőjű szellőzővezeték** például légkivezető cső* (műanyagból vagy alumíniumból) vagy műanyag szennyvízcső (HT csővezetékrendszerek)
- **Szellőzővezeték nyílás** például fali cső* vagy ablakcsatlakozás*

Bevezetett levegő-elvezetés alapelvei

A szárításhoz a levegőt a készülék a helyiség levegőjéből nyeri. Ezért gondoskodjon a helyiség megfelelő szellőztetéséről.

⚠ Tűzhelyek vagy más műszaki berendezések működése következtében fellépő fulladásveszély a helyiség hatáskörzetében.

A szárítógép a szárításhoz szükséges levegőt a helyiség levegőjéből nyeri. Ennek eredményeképpen a tűzhelyekből vagy műszaki berendezésekből távozó gázok visszaszívásra kerülhetnek.

A szárítás során gondoskodjon a használati útmutató szerinti intézkedésekről a helyiség megfelelő szellőztetésének biztosítása érdekében.

A helyiség megfelelő szellőztetését biztosító intézkedések

- ablak kinyitása
- ablakcsatlakozó kapcsoló beszerelése: a szárítógép elektromos csatlakozója csak nyitott ablak esetén kapcsol be
- nem zárható szellőzőnyílás a külső falban: kb. 237 cm²

Teljes csőhossz kiszámítása

A teljes szellőzővezeték (beleértve a kanyarulatokat és az alkatrészeket is) légellenállást fejt ki a légkivezetéssel szembe. Ezért az összehasonlító cső hosszát és a teljes csőhosszt meg kell határozni:

- Az **A Összehasonlító csőhossz** (I. táblázat) azt mutatja meg, hogy mennyivel nagyobb a légellenállása például egy kanyarulatnak egy 1 méteres egyenes műanyag szennyvíz-csőhöz képest.
- Az összes összehasonlító csőhossz összeadását követően megkapja a **B Teljes csőhossz** méretét. Ez nem a tényleges hossz, hanem egy számított érték. A teljes csőhossz (II. táblázat) a teljes szellőzőrendszer légellenállását adja meg.

Mivel a nagyobb **C Csőátmérő** (II. táblázat) csökkenti a légellenállást, ezért a nagyobb teljes csőhossz nagyobb csőátmérőt igényel.

Az eljárás menete

- 1 Mérje meg az éppen elhelyezendő szellőzővezeték szükséges hosszát. Szorozza meg a hosszát a megfelelő összehasonlító csőhosszal az **I. táblázat** adatai alapján.
- 2 Határozza meg a szükséges kanyarulatok és alkatrészek számát. Adja össze ezek összehasonlító csőhosszát az **I. táblázat** segítségével.
- 3 Számítsa ki a teljes csőhosszúságot: adja össze a **1** és **2** alatt kapott összehasonlító csőhosszúságokat.
- 4 A teljes csőhosszhoz szükséges csőátmérő a **II. táblázatban** található.

I. táblázat	
Alkatrészek	A Összehasonlító csőhossz
Légkivezető cső (rendkívül rugalmas)*	
1 m egyenesen lehelyezve	1,8 m
45 -os kanyarulat (Hajlítási sugár = 0,25 m)	1,5 m
90 -os kanyarulat (Hajlítási sugár = 0,25 m)	2,5 m
Légkivezető cső (rugalmas vagy flexibilis alumínium cső)* / műanyag szennyvízcső	
1 m egyenesen lehelyezve/egyenes cső	1,0 m
45 -os kanyarulat (Hajlítási sugár = 0,25 m)	0,6 m
90 -os kanyarulat (Hajlítási sugár = 0,25 m)	0,8 m
Fali cső* vagy ablakcsatlakozás*	
rácsbetéttel	3,8 m
visszacsapószeleppel (lengőszelep)	1,5 m
Visszacsapó szelep a szellőzővezetékbe történő beszereléshez (lásd „Gyűjtőszellőző-vezeték“ rész)	14,3 m
Lapos csatorna (toronyba történő felállításhoz)*	11,0 m
* utólag vásárolható tartozékok	

II. táblázat	
B Teljes csőhossz	C Csőátmérő
maximum 20 m	100 mm
maximum 40 m	125 mm
maximum 80 m	150 mm

Szellőzővezeték beszerelése

Számítási példa

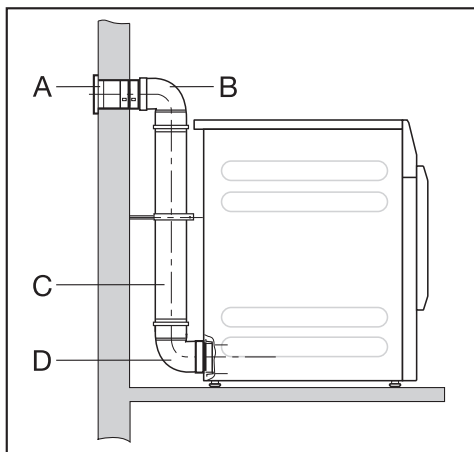

A Fali cső rácsbetéttel	
= 1 x 3,8 m összehasonlító cső-hossz	= 3,8 m
B/D 2 kanyarulat, 90° műanyag szennyvízcső	
= 2 x 0,8 m összehasonlító cső-hossz	= 1,6 m
C 0,5 m műanyag szennyvízcső	
= 0,5 x 1 m összehasonlító cső-hossz	= 0,5 m
Teljes csőhossz	= 5,9 m

Mivel a teljes csőhossz rövidebb, mint 20 méter (a II. táblázat szerint), elegendő a 100 mm-es csőátmérő.

Szellőzőnyílások a szárítógép hátoldalán

Szellőzőnyílások lezárása

A szellőzővezeték a szárítógép hátoldalán a jobb vagy a bal oldalon kerül telepítésre. A nem használt csatlakozót egy fedővel le kell zárni.

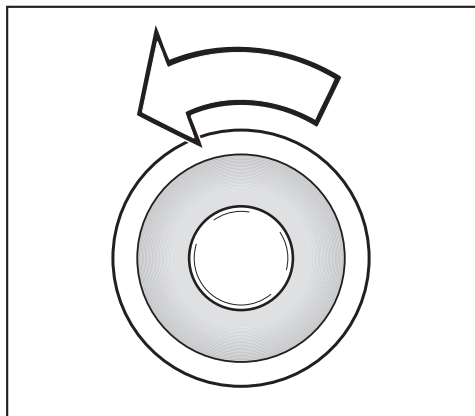

- Fordítsa a fedőt balra.
- Nyomja a fedőt a nyitott szellőzőnyílásba.

Szellőzőnyílások méretei

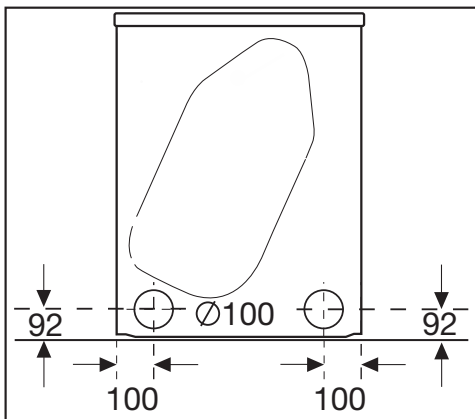

Minden méret mm-ben van megadva.

A szervizelési munkálatok megkönnyítése érdekében érdemes helyet hagyni a fal és a készülék között. Szűk telepítési körülmények esetén a készüléket egészen a falig be lehet tolni.

Behelyezett csövek telepítése

A cső telepítéséhez a szárítógéphez egy csatlakozócsonk van mellékelve. A behelyezett csövek használata akkor előnyös, ha nagy teljes csőhossz áll fenn. Egy cső alacsonyabb ellenállást fejt ki a légkivezetéssel szembe mint például egy rendkívül rugalmas légkivezető cső. Ez a szárítás során előnyös hatással van az idő és az energiagigényre.

Szüksége van

- a mellékelt csatlakozócsonkra
- egy fali csőre* vagy egy ablakcsatlakozásra* (*utólag vásárolható tartozék)
- szakkereskedelemből származó műanyag szennyvízcsőre. 100 mm-nél nagyobb csőátmérő esetén további átmeneti csövekre van szükség (pl. 100 mm-től 125 mm-ig).

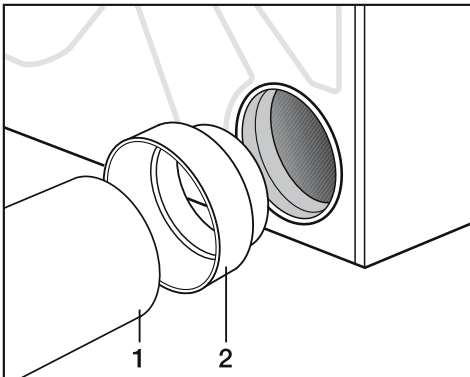

- Dugja a csatlakozócsonkot (2) a szellőzőnyílásba.
- Szerelje be a csövet (1).

Példa

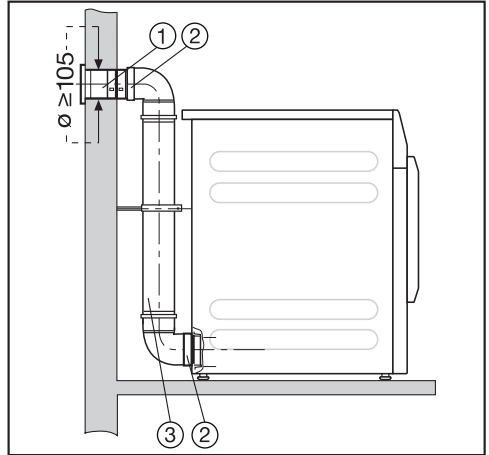

- ① Fali cső (a Miele fali csőhöz mellékelünk egy szerelési útmutatót)
- ② Csatlakozócsonk
- ③ Műanyag szennyvízcső, DN 100 átmérő

Szellőzővezeték beszerelése

Rugalmas cső beszerelése

Adapter* vagy lapos csatorna* használata esetén légkivezető csövet szerelhet be.

Szüksége van

- egy légkivezető csőre* (rendkívül rugalmas, rugalmas vagy flexibilis alumínium cső)
- egy adapterre vagy egy lapos csatornára* (a flexibilis légkivezető csőhöz)
- egy fali csőre* vagy egy ablakcsatlakozásra*

* (utólag vásárolható tartozékok)

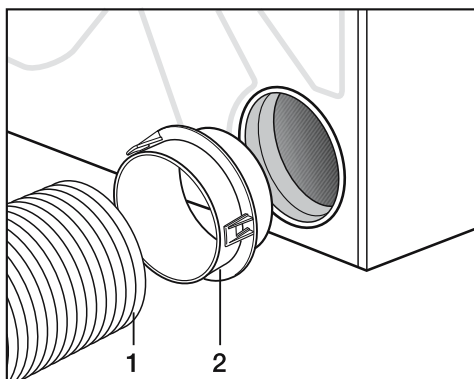

- Dugja az adaptert* (2) a szellőzőnyílásba.
- Szerelje be a légkivezető csövet (1).

Lapos csatorna

A légkivezető csövet* a lapos csatorna segítségével szerelje fel a szárítógépre, ha a csatlakozásnak hátul már nincs helye.

- Kissé ferdén dugja be a lapos csatornát* ütközésig.
- Fordítsa el a lapos csatornát*, amíg a helyére nem kattann.

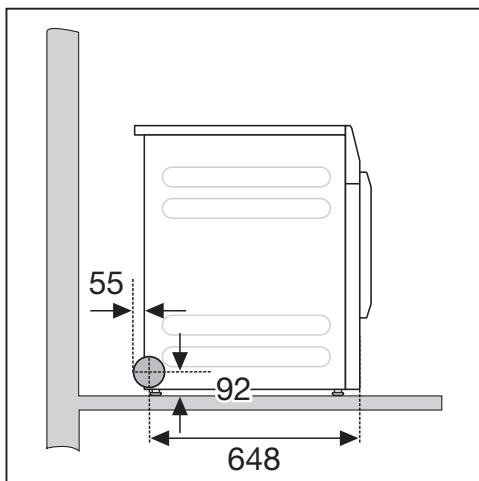
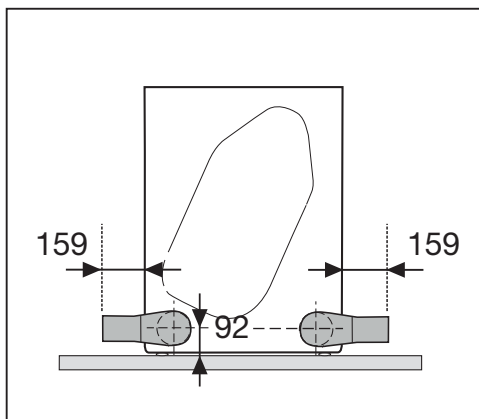

Példák

Szellőzőkémény csatlakozás

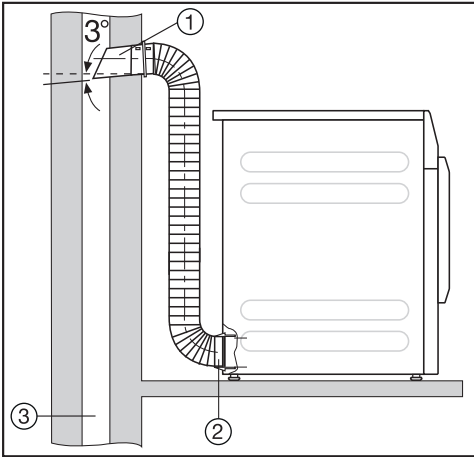

- 1 Csatlakozócsonkkal ellátott cső (= Miele falí cső része)
- 2 Adapter flexibilis légkivezető csőhöz
- 3 Szellőzőkémény, nedvesség szigetelt

! Mérgező gázok beszívása miatti mérgezésveszély.

A szárítógép a szárítólevegőt a felállítási helyiségből nyeri. Tűzhelyek vagy más műszaki berendezések egyidejű működtetése a felállítási helyiség hátsókörzetében a mérgező gázok visszaszívásához vezethet.

Az elhasznált levegőt nem szabad sem használatban lévő füstgáz-, vagy kipufogógáz kéménybe, illetve olyan kürtőbe vezetni, amely tűzrakó helyek helyiségeinek átszellőztetésére szolgál.

Ablakcsatlakozás

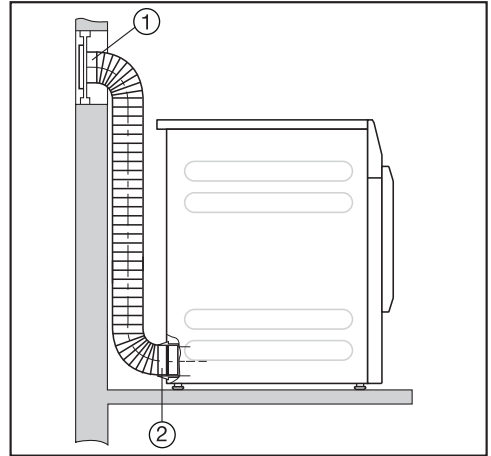

- 1 Ablakcsatlakozás (plexiüvegbe behelyezve)
- 2 Adapter flexibilis légkivezető csőhöz

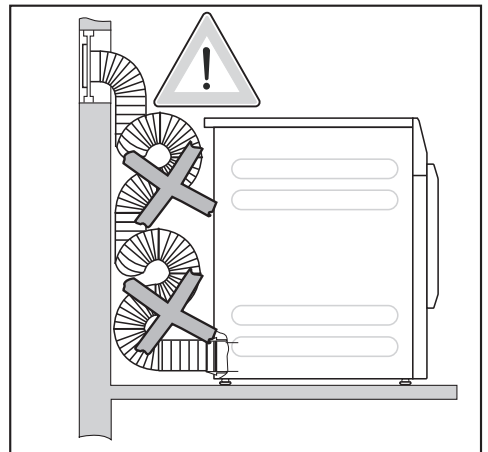

Kondenzvíz keringhet a szárítógépben.

Ne helyezze a légkivezető csövet hurkokba. Vágja a légkivezető csövet a szükséges méretre.

Szellőzővezeték beszerelése

Gyűjtőszellőző-vezeték

⚠ A kondenzvíz által a szárítógépben, valamint annak elektronikájában keletkezett károk és károsodások.

Károkat okoz, ha a gyűjtőszellőző vezetékben kondenzált víz folyik vissza a szárítógépbe.

A gyűjtőszellőző-vezeték a szárítógép használati útmutatójában leírtak szerint telepítse.

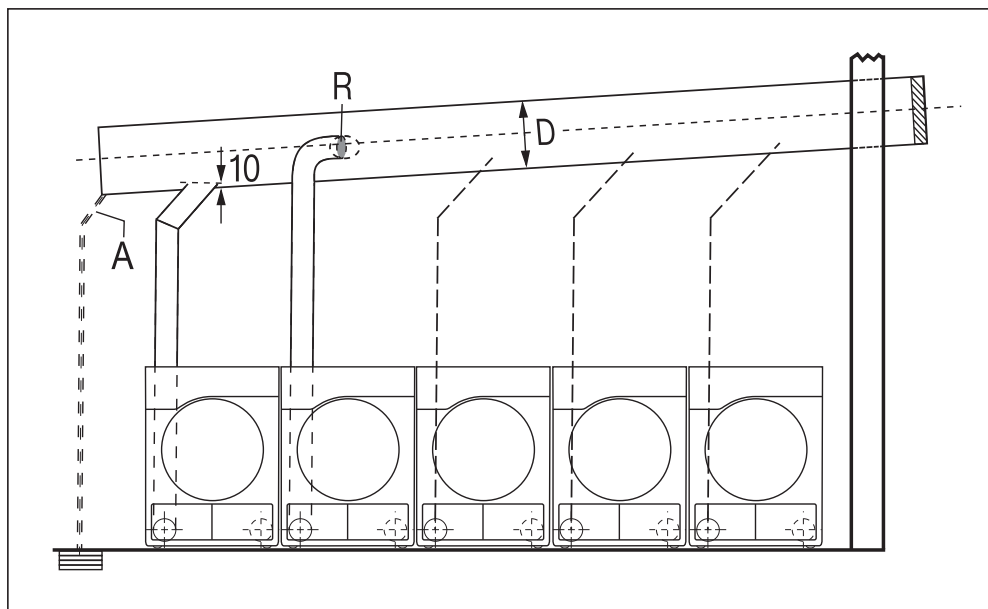

A = Kondenzvíz-elvezetés

A gyűjtőszellőző-vezetékre vízvezetést kell felszerelni.

R = Visszacsapószelep

A visszacsapó szelepet közvetlenül a gyűjtőszellőző-vezetékre kell felszerelni.

D = Csőátmérő

Függ a csatlakoztatott szárítógépek számától

Maximum 5 szárítógépet szabad a gyűjtőszellőző-vezetékre csatlakoztatni.

Szellőzővezeték beszerelése

„Gyűjtőszellőző-vezeték csőátmérője“ táblázat

3–5 szárítógép gyűjtőszellőző-vezetékre való csatlakoztatásakor a **D** csőátmérőt meg kell növelni.

Szárítógépek száma	Csőátmérő nagyítási tényezője a II. táblázat alapján
3	1,25
4–5	1,5

A teljes csőhossz (I. táblázat) kiszámítását a szükséges csőátmérővel (II. táblázat) a „Szellőzővezeték beszerelése“ fejezet „Teljes csőhossza kiszámítása“ részben találja.

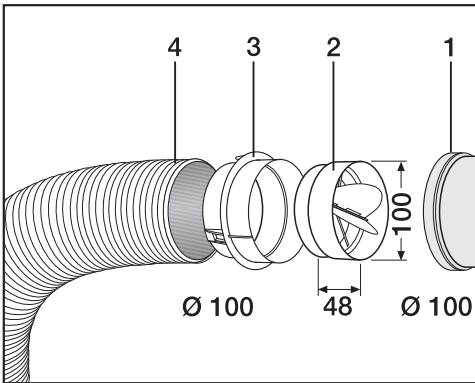

- 1 Csatlakozás a gyűjtőszellőző-vezetékhez
 - 2 Miele visszacsapószelep*
 - 3 kiegészítő Miele adapter*
 - 4 Miele légkivezető cső*, rendkívül rugalmas
- Dugja be teljesen a visszacsapó szelepet (2) az adapterbe (3).

Tanács: A *-gal jelölt részek utólag vásárolható tartozékok.

Fogyasztási adatok

	Ruhatöltet ¹	Mosógép centrifugálási fokozata	Mara- dék- nedves- ség	Energia	Prog- ramidő
	kg	ford./perc	%	kWh	perc
◀ Pamut Eco Szekrényszárász ²	7,0	1.000	60	4,39	48
	3,5	1.000	60	2,65	31
Főzhető/Tarka ruha szekrényszárász	7,0	1.200	53	4,01	42
	7,0	1.400	50	3,80	40
	7,0	1.550	48	3,58	37
	7,0	1.600	44	3,39	35
Főzhető/Tarka ruha vasalásnedves	7,0	1.000	60	3,37	35
	7,0	1.200	53	3,15	31
	7,0	1.400	50	2,94	29
	7,0	1.600	44	2,50	25
Könnyen kezelhető szekrényszárász	4,0	1.200	40	1,70	20
Automatikus plusz szekrényszárász	5,0	800	50	3,15	40
Ingek/blúzok szekrényszárász	2,0	600	60	1,65	20
Farmer szekrényszárász	3,5	900	60	3,30	48
Gyapjú	2,0	1.000	50	0,25	5
Simítás	1,0	1.000	50	0,25	5
Expressz szekrényszárász	4,0	1.000	60	2,95	35
¹ A száraz ruha tömege					
² Vizsgálati program a 392/2012/EU rendelet szerint az energiacímkéhez az EN 61121 szerint mérve					
Minden meg nem jelölt érték az EN 61121 szabvány alapján mérve					

A fogyasztási adatok a töltetmennyiség, a különböző textíliáktól, a centrifugálás utáni maradéknedvességtől, a hálózati feszültség ingadozása vagy a vízkeménység és a kiválasztott extrák függvényében a megadott értékektől eltérhetnek.

Műszaki adatok

Magasság	850 mm
Szélesség	596 mm
Szélesség (csak nemesacél fedéllel ellátott készülékekhez)	605 mm
Mélység	717 mm
Mélység nyitott ajtónál	1131 mm
Súly	52 kg
Dobtérfogat	130 l
Töltetmennyiség	7 kg (a száraz ruha tömege)
Csatlakozóvezeték hossza	2000 mm
Hálózati feszültség	lásd a készülék hátoldalán lévő típusábrát
Csatlakozási érték	lásd a készülék hátoldalán lévő típusábrát
Biztosíték	lásd a készülék hátoldalán lévő típusábrát
Elért vizsgálati jelzések	lásd a készülék hátoldalán lévő típusábrát
LED világító diódák	1. osztály
Maximális padlóterhelés üzemállopotban	670 N
Termékbiztonsági szabványok alkalmazása	az EN 50570, EN 60335 szerint
„A” értékű kibocsátási hangnyomás-szint a munkahelyen L_{pa} az EN ISO 11204/11203 szerint	< 70 dB re 20 μ Pa
Frekvenciasáv	2,4000 GHz – 2,4835 GHz
Maximális adóteljesítmény	< 100 mW

Műszaki adatok

Adatlap háztartási szárítógéphez

Nr. 392/2012 (EU) delegált rendelkezés szerint

MIELE	
Modell neve/-megjelölése	PDR 507 [EL]
Névleges kapacitás ¹	7,0 kg
Háztartási szárítógép fajtája (Légelvezetés/Kondenz)	• / -
Energiahatékonysági osztály	
A+++ -től (legmagasabb hatékonyság) D-ig (legalacsonyabb hatékonyság)	C
Súlyozott éves energiafogyasztás (AE _e) ²	546 kWh/év
Mosó-szárítógép (Automatikával/Automatika nélkül)	• / -
Standard pamut program energiafogyasztása	
Teljes töltet energiafogyasztása	4,39 kWh
Résztöltet energiafogyasztása	2,65 kWh
Súlyozott teljesítményfelvétel KI-állapotban (P _o)	0,30 W
Súlyozott teljesítményfelvétel kikapcsolatlan állapotban (P)	0,30 W
Kikapcsolatlan állapot időtartama (T _i) ³	15 min
Standard program, amelyre az etiketten és az adatlapon lévő információk vonatkoznak ⁴	Pamut szekrényszárász
Standard pamut program programideje	
Súlyozott programidő	38 min
Programidő teljes töltetnél	48 min
Programidő féltöltetnél	31 min
Kondenzációs hatékonysági osztály ⁵	
A-tól (legmagasabb hatékonyság) G-ig (legalacsonyabb hatékonyság)	
"Standard pamut program teljes- vagy féltöltetnél" súlyozott kondenzációs hatékonysága	%
"Standard pamut program teljes töltetnél" átlagos kondenzációs hatékonysága	%
"Standard pamut program féltöltetnél" átlagos kondenzációs hatékonysága	%
Zajkibocsátási szint (L _{WA}) ⁶	66 dB(A) re 1 pW
Beépíthető készülék	-

- Igen, létezik.

¹ Pamut ruhák kg-ban standard pamut programban teljes töltet esetén

² 160 standard pamut program alapján teljes vagy féltöltet esetén valamint alacsony teljesítményfelvételű üzemmód fogyasztása alapján. A ciklusonkénti tényleges energiafogyasztás a készülék használatának módjától függ.

³ Ha a háztartási szárítógép egy teljesítményvezérlővel van felszerelve.

- 4 Ez a program normál módon nedves pamut textíliák szárítására alkalmas és a pamut program energiafogyasztása a leghatékonyabb
- 5 Ha a háztartási szárítógép egy kondenzációs mosó-szárítógép.
- 6 Standard pamut programhoz teljes töltetnél

Műszaki adatok

Megfelelőségi nyilatkozat

A Miele ezúton kijelenti, hogy ez a levegőkivezetéses szárítógép a 2014/53/EU irányelvnek megfelel.

Az EU-megfelelőségi nyilatkozat teljes szövege a következő weboldalak egyikén érhető el:

- Termékek, letöltések: a www.miele.hu oldalon
- Ügyfélszolgálat, információs anyagok, használati utasítások elérhetősége a termék nevének vagy gyári számának megadásával:
www.miele.hu

Felhasználói szint kinyitása

A Beállítások menü a  Felhasználói szint felületen jogosulatlan hozzáféréssel szemben zárolva van. A menü kód megadásával nyitható meg.

Hozzáférés kóddal

Az üzemeltetői szintet kóddal kell megnyitni.

Gyári beállítás: a kód: **000**.

Kód változtatása

Az üzemeltetői szint hozzáférési kódját megváltoztathatja, hogy megvédje a számítógépet a jogosulatlan hozzáféréssel szemben.

Legyen óvatos az új kód megadásakor.

Ha a későbbiekben már nem tudják a kódot, tájékoztatni kell a vevőszolgálatot. A kódot a vevőszolgálatnak kell visszaállítania.

Jegyezze fel és őrizze meg az új kódot.

Demo program

Bemutatótermi használatkor elindítható egy demóprogram szimulációval.

A program nem indul el. A kezelési műveletek csak szimulációs célúak.

Tanács: A demóprogramot a gép csak akkor kínálja fel, ha nem volt olyan száritóprogram, amely 1 óránál tovább tartott. Ezután a demóprogram már nem elérhető.

- Gyári beállítás: ki
- Be

Üzemeltetői szint

Az üzemeltetői szint megnyitása

- Érintse meg a(z)  érintógombot.

A(z)  szimbólum akkor jelenik meg a kijelzőn, ha a programválasztót egy programra állítja.

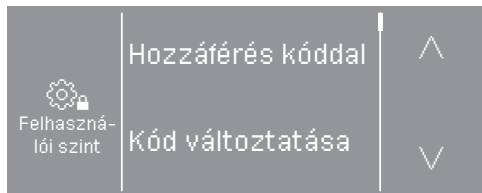

Ezek a választási lehetőségek állnak rendelkezésre: Hozzáférés kóddal, Kód változtatása, Demo program.

- Válassza ki a(z) Hozzáférés kóddal lehetőséget.

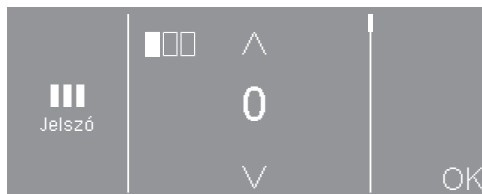

- Írja be az egyes számjegyeket, és erősítse meg az OK gombbal.

Ekkor megnyílik az üzemeltetői szint Beállítások menüje.

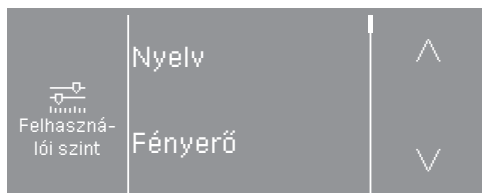

- Válassza ki a kívánt beállítást.

Kilépés az Üzemeltetői szintről

- Érintse meg az  érintógombot vagy kapcsolja ki a számítógépet.

Nyelv

A kijelző különböző nyelveket tud megjeleníteni. A *Nyelv* almenüben kiválaszthatja a beállított nyelveket.

A nyelvet a következőképpen módosíthatja:

- Mindig az üzemeltetői szinten (= „Üzemeltetési nyelv“).
- Egy futó program időtartamára a  érintőgombon keresztül. A program végén újra az „Üzemeltetési nyelv“ jelenik meg.

Fényerő

A képernyő fényereje tíz fokos lépésekben 10 % és 100 % között állítható.

Gyári beállítás: 70 %

Idő

Az időformátum kiválasztása után be lehet állítani az időt.

Időformátum

- Gyári beállítás: 24 órás kijelzés
- 12 órás kijelzés
- Óra ki

beállítás

- Az időpont beállítható.

Jelzés hangereje

A program végét jelző hang hangerejét be lehet állítani.

A beállítás 7 fokozatban történik, és ki is lehet kapcsolni.

Gyári beállítás: ki

Billentyűk hangereje

Az érintőgombok megérintésekor hallható hangjelzés különböző hangerővel aktiválható.

A beállítás 7 fokozatban történik, és ki is lehet kapcsolni.

Gyári beállítás: normál

Jelzés hangereje

A bekapcsolási hangjelzés hangereje módosítható.

A beállítás 7 fokozatban történik, és ki is lehet kapcsolni.

Gyári beállítás: ki

Üzemeltetési szint

Hibajelzés hanggal

A hibát jelző akusztikus jel kikapcsolható.

- Gyári beállítás: be
- ki

Memória

A szárítógép elmenti a szárítóprogram utoljára kiválasztott beállításait (Szárítási fokozat és/vagy Extra vagy egyes programoknál az időtartam).

- Gyári beállítás: ki
- be

Gyűrődésvédelem

A program vége után a dob ciklikusan forog, ha a textíliákat nem veszi ki rögtön.

A beállítás módosítása magasabb energiafelhasználáshoz vezet.

A (🌀) beállítás kikapcsolható, vagy 1 és 12 óra közötti időtartamra módosítható.

Gyári beállítás: ki

További hűtés

A program vége előtt a megszáritott ruhák hőmérsékletét ellenőrizni kell, és szükség esetén a program végén a lehűtési fázist meg kell hosszabbítani.

A beállítás módosítása magasabb energiafelhasználáshoz vezet.

- Gyári beállítás: ki
- be

Hűtési hőmérséklet

A program vége előtt a ruhákat automatikusan lehűti a készülék. Minden programban beállíthatja hidegebbre az automatikus lehűtési fázist a program vége előtt, ezáltal a lehűtési fázis meghosszabbodik.

A beállítás módosítása magasabb energiafelhasználáshoz vezet.

A beállítás 40 °C–55 °C között módosítható.

Gyári beállítás: 55 °C

Kikapcsolás mód Kijelző

A kijelző sötétre kapcsol, és a *Start/Stop* gomb lassan villog az energiatakarékosság céljából.

A beállítás módosítása magasabb energiafelhasználáshoz vezet.

- Be 10 perc után, futó program közben nem (gyári beállítás)
A kijelző a program közben bekapcsolva marad, de 10 perccel a program befejezése után elsötétül.
- Be 10 perc után
A kijelző 10 perc után elsötétül.

Késleltetett indítás

A késleltetett indításnál módosítható az időmegadás módja, illetve teljesen ki is kapcsolható.

- Ki
A késleltetett indítás nem választható ki.
- Program vége (gyári beállítás)
A késleltetett indítással határozza meg, mikor fejeződjön be a program.
- Program indítása
A késleltetett indítással határozza meg, mikor induljon el a program.
- Idő az indításig
A késleltetett indítással határozza meg, hogy egy program hány órával később induljon el.

SmartStart

A(z)  érintőgomb funkciója módosul, ha a *SmartGrid* beállítást aktiválták, és a *Késleltetett indítás* beállításban az *Idő az indításig* opciót kiválasztották. A kijelzőn ezután megjelenik az időtartam, amelyen belül a szárítóprogram automatikusan elindul: *SmartStart*

A programot egy külső jel indítja el.

A definiálható időtartam max. 24 óra lehet. Ebben az időtartamban a szárítógép a külső jelre vár. Ha a meghatározott időtartamban nem érkezik jel, a szárítógép az idő letelte után elindítja a szárítóprogramot.

Program neve

A standard programok kiválasztásánál a szárítóprogram neve megjelenhet a kijelzőn.

- Gyári beállítás: be
A program kiválasztásánál néhány másodpercig látható lesz a program neve, mielőtt az alapmenü megjelenik.
- ki
Az alapmenü azonnal megjelenik.

Üzemeltetői szint

Paraméterek láthatósága

A programválasztás során a különböző paraméterek kerülnek felajánlásra/láthatóak. Ön határozza meg, hogy mely paraméterek nem láthatók. Ezek a paraméterek ekkor már a program választásakor sem módosíthatók.

- Maradék nedvesség
- Időtartam
- Kímélő

Szárítási fokozat Főzhető/Tarka

Kímélő szárítási fokozat

Automata plusz szárítási fokozat

A *Főzhető/Tarka ruha, Könnyen kezelhető, Automatikus plusz* programok szárítási fokozatait egyénileg állíthatja be.

A beállítás módosítása magasabb energiafelhasználáshoz vezet.

A beállítás 7 fokozatban történik.

Gyári beállítás: normál

Szárítási fokozat mángorlás száraz

A *Mángorlásszáraz* szárítási fokozat a *Főzhető/Tarka ruha* programban egyénileg állítható be.

A beállítás módosítása magasabb energiafelhasználáshoz vezet.

A program maradéknedvesség tartalmát 11 szinten 16 %-ról (szárazabb) 26 %-ra (nedvesebb) módosíthatja.

Gyári beállítás: 20 %

Levegő útjának tisztítása

A szárító elektronika meghatározza a szálszűrőkben és a légelvezetésben levő szöszök vagy mosószer maradékok által okozott károsodás mértékét. Ezt egy ellenőrző üzenet követi. Beállíthatja a szövetszál-lerakódás szintjét, amelynél az ellenőrző üzenetnek meg kell jelennie.

Ezt az ellenőrző üzenetet módosíthatja: Tisztítsa meg a levegő útját

- ki
Az ellenőrző üzenet nem jelenik meg. Ugyanakkor ettől az opciótól függetlenül a légelvezetés extrém eltömődése esetén a program megszakad és megjelenik az ellenőrző üzenet.
- nem érzékeny
Az ellenőrző üzenet csak erős szövetszál-lerakódás esetén jelenik meg.
- Gyári beállítás: normál
- érzékeny
Az ellenőrző üzenet már csekély szövetszál-lerakódás esetén is megjelenik.

Szűrő tisztítása

A levegőcsatornában található szálszűrőt rendszeresen tisztítani kell. Megadhat egy időintervallumot az ellenőrző üzenethez.

A helyes időintervallum kiválasztása attól függ, hogy milyen erős a szőszösödés, valamint, hogy milyen gyakran szeretné higiéniai okokból tisztítani a készüléket.

Ezt az ellenőrző üzenetet módosíthatja:
Szűrő tisztítása

- 5–55 óra közötti időintervallum
- Gyári beállítás: 55 óra után
- Ki

Programcsomag

A szárítógép kiegészítő programtartománya beállításra kerül. A programokról a „Programáttekintés“ fejezetben tájékozódhat.

Különbéle programcsomagokat választhat ki.

A programcsomagból kiválasztott aktuális programok a ☆ *Speciális programok* listájában jelennek meg.

- **Sportruházat**
 - Sportruházat
 - Outdoor
 - Impregnálás
- **Otthoni textíliák**
 - Toll ágynemű
 - Szintetikus ágynemű
 - Nagy méretű textíliák
- **Higiénia**
 - Pamut – Higiénia
 - Könnyen kezelhető – Higiénia
 - Idővezérelt program meleg higiénia

KOM-Modul választása

Ez a szárítógép integrált Wi-Fi-modullal van felszerelve. A szárítógép azonban külső modullal is felszerelhető.

- ki
- belső modul (gyári beállítás)
A belső Wi-fi-modul van használatban.
- külső modul
Egy XKM-modult vagy RS232-modult illesztenek be a modulfiókba.

Miele digitális termékek elérhetősége

A Miele-termékek használata a szolgáltatások elérhetőségétől függ az ön országában.

A különböző szolgáltatások nem minden országban állnak rendelkezésre.

Ezek elérhetőségéről a www.miele.com weboldalról tájékozódhat.

WLAN

Vezérelje szárítógépének hálózatra kötését.

- Beállítás
Ez az üzenet csak akkor jelenik meg, ha a szárítógép még nem volt csatlakoztatva Wi-Fi hálózattal.
- Deaktiválás (látható, ha a hálózat aktiválva van)
A hálózat bekapcsolva marad, a Wi-fi funkció kikapcsol.
- Aktiválás (látható, ha a hálózat deaktiválva van)
A Wi-Fi funkció újra bekapcsol.
- Kapcsolat állapota (látható, ha a hálózat aktiválva van)
A következő értékek jelennek meg:
 - Wi-fi vételi minőség
 - a hálózat neve
 - az IP-cím
- Új beállítás (látható, ha be van állítva)
A Wi-fi bejelentkezés (hálózat) visszaáll, hogy azonnal egy új beállítást lehessen végrehajtani.
- Visszaállítás (látható, ha be van állítva)
A hálózat már nincs beállítva. A hálózat újbóli használatához új csatlakozási folyamatot kell végrehajtani.
 - A Wi-fi kikapcsol
 - A Wi-fi kapcsolat visszaáll a gyári beállításokra

Wi-Fi beállítása

2 csatlakoztatási mód lehetséges.

WPS

- Aktiválja a „WPS“ funkciót a routerén 2 percen belül.

Tanács: Ha a rendelkezésre álló idő letele után még nem jött létre a kapcsolat, meg kell ismételni a műveletet.

Soft-AP

- Aktiválja a funkciót 10 percen belül a Miele App segítségével okoskészülékén.

Tanács: Az app végigvezeti a további lépéseken.

Üzemeltetői szint

Hálózati idő

A dátum és az idő a hálózaton keresztül szinkronizálható.

- ki

A dátumot és az időt nem szinkronizálják a hálózaton keresztül.

- mint master

A gép internetkapcsolat nélkül van a csoportban. A gép mint master van kijelölve, és adatokat küld a *Slave* készülékekre.

- mint slave

A gép internetkapcsolattal van benne a csoportban. A gépek mint *Slave* vannak beállítva. Az adatokat az interneten keresztül szinkronizálják.

Külső légkivezető szelep

Külső hardverek a Miele XCI-Box segítségével keresztül csatlakoztathatók.

A külső szellőző fedél szabályozási ideje és a dob-/ventilátor motorjának bekapcsolása közötti időeltolódás szabályozásra kerül.

Miközben a szellőzőfedél nyitva van, a kijelzőn megjelenik egy erről szóló értesítés.

- Gyári beállítás: ki

Ezt az opciót mindig ki kell választani, ha nincs vezérelhető szellőző fedél. Ezzel meggátolja a program megszakadását.

- be

- 0 másodperc

- 1 másodperc

- 2 másodperc

...

- 300 másodperc

További fűvóka

Külső hardverek a Miele XCI-Box egységen keresztül csatlakoztathatók.

Ha egy további ventilátor is csatlakoztatva van, akkor azt az indítással párhuzamosan be kell kapcsolni.

- ki
- be

Nyomásérzékelő

Külső hardverek a Miele XCI-Box egységen keresztül csatlakoztathatók.

Gyűjtőszellőző-vezetéken keresztül történő üzemeltetés esetén szükség lehet arra, hogy a szárítógép üzemeltetését a szellőzővezetékben fellépő bizonyos nyomáskörülmények esetén megszakítsa, vagy azt kezdettől fogva megakadályozza. Mivel a nyomásérzékelő egy külső egység, fenn áll a lehetősége mind egy logikai záróérintkező, mind egy nyitóérintkező beolvasásának.

Miközben a szellőzőfedél nyitva van, a kijelzőn megjelenik egy erre utaló jelzés.

- Ki = nem aktív
- Záró = Aktív
Reakció **high-Potential** értékre
- Nyitó = Aktív
Reakció **low-Potential** értékre

Távvezérlés

A szárítógép üzemadat-kommunikációja (pl. hibaüzenetek vagy jelzések) külsőleg történik.

Gyári beállítás: ki

Üzemeltetői szint

Remote Update

A RemoteUpdate segítségével frissíthető a szárítógép szoftvere.

Gyári beállítás: be

Ha nem telepíti a RemoteUpdate-et, a megszokott módon használhatja a szárítógépét. A Miele ugyanakkor azt javasolja, hogy telepítse a távoli frissítéseket.

Aktiválás

A RemoteUpdate menüpont csak akkor jelenik meg és választható ki, ha a szárítógépet csatlakoztatta a Wi-fi hálózatra.

A Miele RemoteUpdate funkciója csak akkor használható, ha a szárítógép egy Wi-fi hálózattal össze van kötve, és ön rendelkezik Miele Professional App fiókkal. Ott regisztrálni kell a szárítógépet.

A felhasználási feltételeket a Miele Professional App-ból tudhatja meg.

Egyes szoftverfrissítéseket csak a Miele vevőszolgálat végezhet el.

A RemoteUpdate folyamata

Ha készülékéhez rendelkezésre áll RemoteUpdate, az a megnyitott üzemeltetői szinten automatikusan kijelzésre kerül.

Kiválaszthatja, hogy a RemoteUpdate-et azonnal vagy később indítja el. Ha az „indítás később” lehetőséget választja, a mosógép ismételt bekapcsolása után következik a lekérdezés.

A RemoteUpdate néhány perccig eltart.

A következőkre figyeljen a RemoteUpdate esetén:

- Amíg nem kap üzenetet, nem áll rendelkezésre RemoteUpdate.
- Egy telepített RemoteUpdate visszavonása nem lehetséges.
- A RemoteUpdate alatt ne kapcsolja ki a szárítógépet. Egyébként a RemoteUpdate megszakad és nem lesz telepítve.

SmartGrid

A SmartGrid beállítás csak akkor látható, ha egy hálózatot beállítottak és aktiváltak. Ezzel a funkcióval integrálhatja szárítógépét az épület-energiagazdálkodási rendszerekbe.

Jogi információk

Nyílt forrás-kódú licencek

Itt információkat tekinthet meg.

Szerzői jogok és licencek

A készülék kezeléséhez és vezérléséhez a Miele saját vagy külső szoftvert használ, amelyek nem tartoznak az ügynevezett nyílt forráskódú licencfeltételek alá. Ezek a szoftverek és szoftverkomponensek szerzői jogi védelem alá tartoznak. Tartsa tiszteletben a Miele és a harmadik felek szerzői jogait.

A jelen készülék továbbá olyan szoftverkomponenseket tartalmaz, amelyek a nyílt forráskódú licencfeltételek mellett kerülnek továbbadásra. Ezeket a nyílt forráskódú komponenseket a hozzájuk tartozó szerzői jogi nyilatkozatokkal, a mindenkor érvényes licencfeltételek másolatával együtt, valamint adott esetben további információkat a [Beállítások](#) | [Készülékparaméterek](#) | [Jogi információk](#) | [Nyílt forráskódú licencek](#) **menüpont** alatt kérdezheti le a készülékben. A nyílt forráskódú licencfeltételek ott feltüntetett felelősségi és jótállási szabályozásai csak a mindenkor jogtulajdonosokkal összefüggésben érvényesek.

Üzemeltetői szint

Érmebedobó berendezés

Érmebedobó készülék csatlakoztatásához a tartozékként megvásárolható XCI-AD vagy XCI-Box egységre van szükség.

Érmebedobó berendezések beállítása

Ha később módosítani szeretné, tájékozódjon a Miele vevőszolgálatánál.

Érmebedobó berendezést kell csatlakoztatni.

- Nincs érmebedobó berendezés
A következő beállításokat a rendszer átugorja, és be lehet fejezni az első üzembe helyezést.
- Program üzemmód
Az üzemeltetés érmebedobó berendezéssel történik: a kezelő megvásárol egy programot.
- Idő üzemmód
Az üzemeltetés időmérő berendezéssel történik: a kezelő működési időt vásárol magának.
- Idő üzemmód impulzusszámlálóval
Olyan érmebedobó berendezésekhez, amelyeknél az érmebedobással meghosszabbítható a használati idő.
- KOM modul
Az üzemeltetés központi vezérléssel történik

Külső programzár

A vezérlés biztosítja a programok zárolásának lehetőségét. A zárolást külső rendszer végzi a KOM-interfészen keresztül. Egy program zárolása a rendelkezésre álló időtől vagy a rendelkezésre álló egyenlegtől függően, vagy általános érvénnyel történhet.

- Gyári beállítás: ki
- Be

Visszajelző hang érmebedobónál

Az érmebedobó berendezés visszajelző hangjának beállítása.

- Gyári beállítás: ki
- Program vége
A visszajelző hang a program végén hallható.
- A Start gomb elengedése
A visszajelző hang a Start gomb elengedésekor hallható.
- Indítás és a program vége
A visszajelző hang a program indításakor és a program végén hallható.
- A program fut
A visszajelző hang folyamatosan hallható, a program indításától a program végéig.
- Folyamatlevegő-hőmérséklet
A visszajelző hangra a hőmérséklettől függően kerül sor, amikor a folyamatlevegő hőmérséklete a beállított hőmérséklettel megegyezik, vagy annál magasabb.

Fizető rendszer reteszelése

A manipulálás elkerülése érdekében a program üzemmódban beállítható a program lezárása. Ha a lezárás után a szárítógép ajtaját kinyitják, a program pénzvesztéssel megszakad.

Annak érdekében, hogy utólag is be lehessen még rakni ruhákat, a lezárás időpontja módosítható.

- Gyári beállítás: ki
- Rögton a program indulása után
- 1–5 perccel a program indulása után

„Fizetett“ hang törlés

Érmés üzemmódban a „Fizetve jelzés“ a program végéig fenntartható, illetve a program indítása után 5 perccel elvethető.

- Gyári beállítás: ki
- be

Pénzbedobó felismerési ideje

Érmés üzemmódban beállítható a fizetési jel visszavonási ideje, melynek legalább jelen kell lennie.

- Gyári beállítás: rövid
Érmebedobó berendezések számára, melyeknél a bedobott érme fizetve jelzést generál.
- hosszú
A központi vezérléshez 230 V-os alap.

Hozzáadott idő fizetőrendszer

Az érmebedobó berendezés átfedési idejének beállítása. Biztonsági idő az érmebedobó berendezés manipulációjának megakadályozására.

Az átfedési idő 15 perces lépésekben 30-240 percig állítható be vagy kapcsolható ki.

Ha az átfedési időn belül a program nem ér véget, akkor az érmebedobó berendezésben beállított érték visszaáll. Ekkor a program megszakad.

Gyári beállítás: 180 perc

Üzemeltetői szint

Hideg idővezérelt prog.időtartama

A program időtartamát beállíthatja.

Az időtartamot 5 perces lépésekben 10 perctől 120 percig állíthatja be.

Gyári beállítás: 120 perc

Meleg idővezérelt program időtart.

A program időtartamát beállíthatja.

Az időtartamot 5 perces lépésekben 20 perctől 120 percig állíthatja be.

Gyári beállítás: 60 perc

Ingyenes programok

Érmés üzemmódban meg lehet adni, hogy az *Idővezérelt program hideg* programot ingyenesen lehessen használni.

- Gyári beállítás: ki
- be

Miele Kft.

H – 1022 Budapest

Alsó Törökvész út 2.

Tel: (06-1) 880-6400

Fax: (06-1) 880-6403

E-mail: professional@miele.hu

Internet: www.miele-professional.hu



Miele & Cie. KG

Carl-Miele-Straße 29, 33332 Gütersloh, Németország

PDR 507 EL

hu-HU

M.-Nr. 11 182 070 / 03